



SUPERSONIC MACH30™

Käyttöopas

Käyttöoppaan viite:
SSIP95723-A01
PM.LAB.200-A
Huhtikuu 2021







SuperSonic Imagine

510, rue René Descartes Bat F
13857 Aix en Provence Cedex

Supersonic · Imagine® on osa Hologic®-yritysryhmää.



Täydellinen luettelo patenteista, vireillä olevista patenttihakemuksista ja PCT:stä, jotka ovat SuperSonic Imaginen omistamia, on seuraavassa linkissä: <https://www.supersonicimagine.com/SuperSonic-Imagine/Presentation/Patent-Portfolio>

Tässä järjestelmässä käytetään ohjelmistoa, jonka omistaa SuperSonic Imagine ja jonka lisenssinantaja on lisensoinut SuperSonic Imaginelle.

Tämän ohjelmiston ja siihen liittyvien asiakirjojen saatavuus on rajoitettua.

Ohjelmistoa ja siihen liittyviä asiakirjoja saa käyttää vain tässä järjestelmässä.

Tämän ohjelmiston ja siihen liittyvien asiakirjojen immateriaalioikeuksia ei ole siirretty sinulle.

Ohjelmistoa tai asiakirjoja ei saa kopioida, eikä ohjelmistoa saa muuttaa kokonaan tai osittain.

Ohjelmistoa ei saa kääntää tai koota uudelleen.

Ohjelmistoa tai asiakirjoja ei saa luovuttaa, paljastaa, siirtää tai alilisensoida kolmannelle osapuolelle.

Ultraäänijärjestelmän ohjelmistoon sovelletaan Yhdysvaltain ja Ranskan vienti- ja hallintolakeja ja -määräyksiä, eikä ohjelmistoa saa viedä tai jälleenviedä kokonaan tai osittain, ellei Yhdysvaltain tai Ranskan hallitus anna siihen asianmukaista lupaa.



Ohjelmiston asiakirjojen tai ohjelmien tietoja voidaan muuttaa ilman erillistä ilmoitusta.



CAUTION

Tähän laitteistoon ei saa tehdä mitään muutoksia.

Seuraavat nimet ovat SuperSonic Imaginen® tavaramerkkejä tai rekisteröimiä tuotenimiä:

Merkit	Luokka	Maat
	10, 41 ja 42	Ranska, kansainvälinen, Kiina, Euroopan unioni, Japani ja Yhdysvallat
	10	Euroopan unioni, kansainvälinen, Kiina, Japani ja Yhdysvallat
AIXPLORER MACH™	10	Ranska, Euroopan unioni, kansainvälinen, Kiina ja Yhdysvallat
SHEARWAVE™	10	Ranska, Euroopan unioni, kansainvälinen, Kiina ja Yhdysvallat
Planewave UltraSensitive™	9 ja 10	Ranska, Euroopan unioni, kansainvälinen, Kiina, Intia, Japani ja Yhdysvallat
SonicPad™	9 ja 10	Ranska, Euroopan unioni, kansainvälinen, Kiina ja Yhdysvallat

Tämä käyttöopas voi sisältää muiden yritysten tavaramerkkejä tai rekisteröityjä tavaramerkkejä.

Table of Contents

1. Johdanto	1
Tervetuloa!	3
Tietoja tästä käyttöoppaasta	4
Koulutus	4
Tietoja tästä laitteesta	5
Yleinen kuvaus	5
Käyttötarkoitus	5
Käyttöaiheet	6
Vasta-aiheet	7
Olennaiset toiminnalliset ominaisuudet	7
Ammattikäyttöön tarkoitettu laite, jota koskevat käyttörajoitukset	8
Vaatimustenmukaisuusstandardit	8
Sertifiointit	9
Yhteystiedot	10
Ranska	10
Pohjois-Amerikka	10
Yhdistynyt kuningaskunta	10
Saksa	11
Kiina	11
Huolto	11
Huolto	12
Päivitykset	13
2. Järjestelmän yleiskatsaus	15
SUPERSONIC MACH 30 #järjestelmän vastaanotto ja säilyttäminen	17
Laitteen säilytys	17
Laitteen turvallinen hävittäminen	17
Lämpötila-, paine- ja kosteusrajat	19
Sähkötekniset käyttövaatimukset	19
Mitat	20
Järjestelmän kuvaus	22
Virtajohdon ja suojamaadoituksen kytkeminen	23

Tiedot liittimestä, johon mahdollinen tasausjohdin on

tarkoitus kytkeä (▼):	24
Näyttö ja nivelvarsi	24
Ohjauspaneeli	27
Ohjauspaneelin siirtäminen ylös ja alas	27
Ohjauspaneelin kääntäminen	28
Kaiuttimet ja äänensäätö	29
Anturit	31
Anturin liittäminen	31
Kaapelipidikkeet	34
Vaunun säilytystila	34
Geelin pidike/lämmitin	34
Säilytysalueet	37
Tulo-/lähtöliittimet	38
USB-portit	38
Näyttöportti	40
CD-/DVD-asema	41
Tulostimet	42
Integroidut tulostimet (lisävaruste)	42
Lisätulostin	42
Viivakoodinlukija (valinnainen)	45
1D-viivakoodinlukija	46
Yhteensopivat viivakoodityypit	52
Parametrien oletusarvot	54
Muut videolaitteet	55
Siirrettävyys	57
Kahvat	57
Jarru- ja pyörälukot	58
Jalkatuki	59
Järjestelmän siirtäminen	60
Järjestelmän siirtämisen valmisteleminen	60
Järjestelmän siirtäminen	60
Yhteensopivat lisävarusteet ja sarjat	61
Yhteensopivat lisävarusteet	62
Geelit	63
Anturin suojukset	64
Puhdistusliuokset	73
Tulostimen paperi ja väriaine	73
Biopsiaohjaimet	74

3. Turvallisuus	77
Varotasojen määrittely	79
Symbolit	80
Yleinen laiteturvallisuus	81
Sähköturvallisuus	84
Sähkömagneettinen häiriö	85
Yleiset tiedot	85
Suositeltavat etäisyydet kannettavien ja siirrettävien radiotaajuusviestintälaitteiden ja SUPERSONIC MACH 30 -järjestelmän välillä	87
Sähkömagneettisten päästöjen ilmoittaminen	90
Häiriönsietovakuutus	91
Lämpöturvallisuus	93
Mekaaninen turvallisuus	95
Turvalliset ultraäänitutkimukset SuperSonic Imagine SUPERSONIC MACH 30 -järjestelmällä	97
Ultraäänivuorovaikutusten biovaikutukset ja biofysiikka	97
Lämpömekanismit	105
Muut kuin lämpömekanismit	112
Ultraäänen hyödyt ja riskit	115
ALARA-periaate	119
Lähtötehon näyttöstandardi (OSD)	123
ALARA-periaatteen noudattaminen	129
Hälytysjärjestelmä	148
Kyberturvallisuus	152
4. Aloittaminen	153
Käytännöt	155
Tässä käyttöoppaassa käytetyt käytännöt	155
Järjestelmässä käytettävät käytännöt	155
Tietoja nupeista	156
Aloittaminen	163
Järjestelmän kytkeminen päälle ja pois päältä	163
Kirjautuminen ja lukitus/uloskirjautuminen	166
Kellonajan ja päivämäärän asettaminen	169
Kielen asettaminen	169
Yhteyden muodostaminen verkkoon	169
Anturin valitseminen	170

Tutkimuksen aloittaminen	171
Tutkimuksen lopettaminen	177
Kuvaustilat	178
Yleisiä tietoja kuvaustiloista	178
5. Kuvantaminen	181
Tietoja järjestelmän näytöstä	183
Tietoja kuvantamisen päänäytöstä	183
Ilmoituskuvakkeet	185
Tietoja kuvantamisen kosketusnäytöstä	188
Yleiset kuvantamisen säätimet	188
Freeze (Pysäytä)	189
Depth (Syvyys)	189
Gain (Vahvistus)	190
Aikavahvistuksen kompensointi (TGC)	191
Tarkennusvyöhykkeen hallinta	192
Zoom (Zoomaus)	193
Left/Right (Vasen/Oikea)	195
Top/Bottom (Ylös/Alas)	195
Dual (Kaksi)	195
Play (Toista)	196
Dual Top/Bottom (Kaksi ylhäällä/alhaalla)	196
Hide Patient Name (Piilota potilaan nimi)	196
Arbitration (Sovittaminen)	196
Anturin/kliinisten sovellusten	
yhteensopivuus	198
B-tilassa kuvantaminen	199
B-tilan käyttäminen	199
Tietoja B-tilan päänäytöstä	199
Tietoja B-tilan kosketusnäytöstä	200
B-tilan kuvantamisparametrien kuvaus	200
Biopsia	205
Needle PL.U.S.	207
Panoramic (Panoraama)	211
B-tilan skannausvihjeet	217
ShearWave™-elastografia	218
ShearWave™-elastografian käyttäminen	218
Tietoja SWE-päänäytöstä	218
Tietoja SWE-kosketusnäytöstä	219
SWE-parametrien kuvaus	220
SWE-skannausvihjeet	226

Maksatyökalut	227
Viskositeettitasoaallon ultraääni	227
Vaimennus-PLUS- ja Äänennopeus PLUS -tilat	233
Att PLUS- ja SSp PLUS -skannausvihjeet	237
Väritilassa kuvantaminen	238
Eri väritilat	238
Väritilojen käyttäminen	239
Tietoja väritilojen päänäytöstä	239
Tietoja väritilojen kosketusnäytöstä	240
Värikuvausparametrien kuvaus	241
Väriskannausvihjeet	254
Pulssiaalto-Doppler-tila	255
PW:n käyttäminen	255
Tietoja PW-päänäytöstä	255
Tietoja PW-kosketusnäytöstä	256
PW:n määrittäminen	256
PW-kuvausparametrien kuvaus	257
PW-skannausvihjeet	266
Jatkuva-aaltainen Doppler	267
CW:n käyttäminen	267
Tietoja CW-päänäytöstä	267
Tietoja CW-kosketusnäytöstä	268
CW:n määrittäminen	268
CW-kuvausparametrien kuvaus	269
3D-kuvantaminen	276
3D-kuvantamisen käyttäminen	276
Kuvaus	276
Monitasoinen rekonstruktio (MPR)	277
Multi Slice (MS) (Monileike)	280
Varjoainetehostettu ultraäänikuvaus (CEUS)	285
CEUS-tilan käyttäminen	285
Tietoja CEUS-tilan päänäytöstä	286
Tietoja CEUS-tilan kosketusnäytöstä	286
CEUS-parametrien kuvaus	287
CEUS-skannausvihjeet	292
M-tilan kuvaus	293
M-tilan käyttäminen	293
Tietoja M-tilan päänäytöstä	293
Tietoja M-tilan kosketusnäytöstä	293

M-tilan asettaminen	294
M-tilan kuvantamisparametrien kuvaus	295
M-tilan skannaus	298
EKG	299
EKG-moduulin määrittäminen	300
EKG-parametrien kuvaus	302
6. Kuvan analysointi	305
Kehomerkkien käyttäminen	307
Kehomerkkien käyttö	307
Mukauttaminen	308
Huomautusten käyttäminen	308
Huomautusten käyttö	308
Huomautustila	309
Huomautusten ryhmä	309
Huomautusten siirtäminen	310
Huomautuskirjasto	310
Home (Alkuasento)	311
Exit (Poistu)	311
Mukauttaminen	311
Mittausten suorittaminen	311
Mittausten käyttäminen	311
Perusmittaukset	312
Muut kosketusnäytön mittausoiminnot	333
Merkityt mittaukset	335
Mittauksen mukauttaminen	335
Mittaustarkkuus	336
BI-RADS®-analyysi	347
BI-RADS®-arviointikategoriat	348
BI-RADS®-leksikologialuokituksen suorittaminen	348
BI-RADS®-leksikologialuokituksen dokumentointi	350
Thy-RADS™-analyysi	350
Thy-RADS™-leksikologialuokituksen	
suorittaminen	351
Thy-RADS™-leksikologialuokituksen	
dokumentointi	352
7. Raportit	353
Raporttiominaisuuden kuvaus	355
Raportin luonti	355
Raportin luonnin kuvaus	355
Patient information (Potilastiedot)	356

Images (Kuvat)	356
Measurements (Mittaukset)	357
Worksheet (Työlomake)	358
Conclusion (Päätelmä)	364
Raporttien luominen	364
Raporttien tulostaminen	364
Raporttien vieminen	365
8. Kuvien ja tietojen hallinta	367
Tietojen tallentaminen	369
Kuvien ja leikkeiden ottaminen eli kaappaaminen	369
Tutkimuksen tarkasteleminen	371
Kuvien tulostaminen	375
Tutkimuksen lähettäminen	377
Tutkimusten ja kuvien poistaminen	382
Yhden tai useamman kuvan poistaminen	383
Tutkimusten poistaminen	383
Kuvakysely ja haku	383
Yleisiä tietoja kyselystä	384
Kyselyn suorittaminen	386
Noudon suorittaminen	387
Siirrettyjen DICOM-tietojen avaaminen	388
Noudettujen kuvien näyttäminen ja selaaminen	388
Kyselyn ja noudon lopettaminen	389
Tutkimuksen lopettaminen	389
Tutkimuksen jatkaminen	389
9. Järjestelmän mukauttaminen	391
Järjestelmän kokoonpanon kuvaus	393
Järjestelmä/Näyttö	394
System/Display (Järjestelmä/Näyttö) -välilehden kuvaus	394
System (Järjestelmä)	394
Regional parameters (Alueelliset parametrit)	396
Exam (Tutkimus)	397
Customization (Mukauttaminen)	398
Laiteasetukset	400
Device Settings (Laiteasetukset) #välilehden kuvaus	400
Media Settings (Tallennusvälineasetukset)	401
Media Association (Tallennusvälineyhteys)	402

System DICOM options (Järjestelmän DICOM-asetukset)	403
Järjestelmänvalvonta	405
Administration (Järjestelmänvalvonta) -välilehden kuvaus	405
Devices (Laitteet)	406
Ethernet Configuration (Ethernet-kokoonpano)	410
WIFI Configuration (WIFI-määritykset)	411
Network Tools (Verkkotyökalut)	414
Disk Maintenance (Levyn ylläpito)	415
Medical Staff (Lääkintähenkilöstö)	418
User Management (Käyttäjien hallinta)	419
Esiasetukset	421
Presets (Esiasetukset) #välilehden kuvaus	422
Annotation (Huomautus)	422
Bodymarker (Kehomerkki)	424
Kuvantamisen esiasetukset	427
Mittaukset	431
Measurements (Mittaukset) -välilehden kuvaus	431
Measures (Mitat)	432
Labels and Calculations (Merkinnät ja laskennat) ...	433
Packages (Paketit)	434
Obstetrics (Obstetriikka)	436
Online Services (Verkkopalvelut)	441
Online System Update (Verkojärjestelmäpäivitys)	442
Online Maintenance/Diagnostics (Ylläpito/diagnostiikka verkon kautta)	444
Online Servers Configuration (Verkkopalvelinten kokoonpano)	446
Ohjelmistoversioiden ja vaihtoehtojen päivittäminen	447
Järjestelmän vianmääritys	449
10. Järjestelmän huolto ja ylläpito	451
Tulostimen paperin ja väriaineen vaihtaminen	453
Järjestelmän puhdistaminen	453
Puhdistustiheys	453
Laitteen ulkopinnan puhdistaminen	454

Näytön puhdistaminen	455
Kosketusnäytön puhdistaminen	455
Ilmansuodattimen puhdistaminen	455
Viivakoodinlukijan puhdistaminen ja desinfiointi	457
Huolto	457
EKG-moduulin puhdistaminen ja desinfiointi	458
EKG-johtimien puhdistusohjeet	458
EKG-johdon pään puhdistusohjeet	458
Anturien puhdistaminen ja desinfiointi	459
Anturin puhdistusturvallisuus	459
Anturin puhdistus- ja desinfiointiohjeet	461
Antureiden SUPERSONIC MACH 30yleiset puhdistus- ja desinfiointitoimenpiteet	462
Puhdistus- ja desinfiointituotteet	464
Liotusrajat	468
Lisätietoja ultraääniantureiden puhdistamisesta ja desinfioinnista	471
11. Vianmääritys	473
.....	475
12. Viitteet	477
Yleiset viitteet	479
Obstetriset viitteet	483
Sikiön kasvun yhtälöt ja taulukot	483
Sikiöiän yhtälöt ja taulukot	486
Arvioidut sikiön painon yhtälöt ja taulukot	490

1 Johdanto

Tervetuloa!

Tervetuloa ja onnittelut SUPERSONIC MACH 30 #ultraäänijärjestelmän hankinnasta.

Seuraavat asiakirjat ovat saatavilla SUPERSONIC MACH 30 #ultraäänijärjestelmää varten:

- **Käyttöopas**

Tässä käyttöoppaassa on tärkeitä tietoja tuotteen käytöstä ja turvallisuudesta. Lue tämä opas huolellisesti ja säilytä sitä paikassa, josta se on helposti saatavilla.

- **Aloituseropas** (PM.LAB.157)

Aloituseropas sisältää järjestelmän nopean kuvauksen sekä perustietoja tuotteen käytöstä.

- **Obstetriset viittaukset** (PM.LAB.174)

Obstetriset viittaukset -opas sisältää yksityiskohtaiset obstetriset taulukot ja yhtälöt, joita käytetään SUPERSONIC MACH 30 #järjestelmässä.

- **Akustisten taulukoiden opas** (PM.LAB.171)

Akustisten taulukoiden opas sisältää kaikki akustiset taulukot kullekin anturin/tilan yhdistelmälle, joka on käytettävissä SUPERSONIC MACH 30 #järjestelmässä.

SUPERSONIC MACH 30 #järjestelmä on suunniteltu käyttäjän ja potilaan turvallisuutta ajatellen.

Lue seuraavat luvut huolellisesti ennen järjestelmän käytön aloittamista.

SuperSonic Imagine takaa, että järjestelmä toimii tarkoitetulla tavalla vain, kun kaikkia tässä käyttöoppaassa annettuja huomautuksia ja varoituksia noudatetaan.

Tietoja tästä käyttöoppaasta

Tämä käyttöopas sisältää tärkeitä tietoja ultraäänijärjestelmän käytöstä.

Tässä käyttöoppaassa kuvatut ominaisuudet voivat olla valinnaisia. Lisätietoja saat paikalliselta SuperSonic Imagine #jälleenmyyjältä tai huoltoedustajalta.

Kuvat eivät ole sopimusoikeudellisesti sitovia, ja ne näytetään vain yleisiä tietoja varten.

Opas sisältää myös tietoja yhteyden ottamisesta SuperSonic Imagine #yhtiöön tuen saamiseksi.

Tämä opas on tarkoitettu ultraäänilaitteen käytön ohjaamiseen oikeutetun lääkärin käyttöön tai tällaisen lääkärin määräyksestä ja suorassa valvonnassa.

Tämä opas on tarkoitettu sellaisille käyttäjille, jotka on koulutettu tai jotka muuten tuntevat lääkinnällisten ultraäänilaitteiden käytön.

Tässä oppaassa ei ole kliinisiä ohjeita ultraäänitutkimuksen tekemisestä.

Tämä käyttöopas on seuraavien direktiivien ja säädösten mukainen:

- Eurooppalainen direktiivi 93/42/ETY, jota on muutettu direktiivillä 2007/47/ETY
- FDA-säädös, 21 CFR § 801

Koulutus

Jos tarvitset lisätietoja, SuperSonic Imagine tarjoaa pyynnöstä käyttökoulutusta. Lisätietoja saat paikalliselta edustajalta.

Tietoja tästä laitteesta

Yleinen kuvaus

SuperSonic Imagine SUPERSONIC MACH 30 on vaunupohjainen ultraäänikuvausjärjestelmä, jota käytetään diagnostiisiin yleiskäyttöisiin ultraäänikuvaustutkimuksiin.

Järjestelmässä on kuvausmuunnin, ja se voidaan liittää erilaisiin lineaarisiin, kaareviin, mikrokuperiin, vaiheittaisiin ja moottoroituihin lineaarisiin ryhmäantureihin tuottamaan kuvia, jotka näkyvät LCD-näytössä.

Säädettävän ohjauspaneelin, jossa on integroitu kosketusnäyttö, avulla käyttäjä voi suorittaa ultraäänitutkimuksen nopeasti ja tehokkaasti ALARA-toimintaperiaatteiden mukaisesti.

Järjestelmän avulla käyttäjä voi myös suorittaa mittauksia ja niihin liittyviä laskelmia, ottaa kuvia digitaaliseen muistiin tai ulkoiseen laitteeseen (kuten tulostimeen) ja tarkastella diagnostisia tutkimuksia raportin muodossa.

Järjestelmä toimii samalla tavalla kuin kuvantamistilojen nykyiset laitteet ja anturit: B-tila, M-tila, väridopplerkuvantaminen, pulssiaaltodoppler, jatkuva aalto, harmoninen kuvantaminen, amplitudin tehodopplerkuvantaminen, suunnatun amplitudin tehokuvantaminen, varjoainetehostettu ultraäänikuvantaminen, elastisuuskuvantaminen ja 3D-kuvantaminen.

Käyttötarkoitus

SuperSonic Imagine SUPERSONIC MACH 30 - ultraäänikuvausjärjestelmä ja -anturit on tarkoitettu yleiskäyttöiseen pulssikaiku-ultraäänikuvaukseen, pehmytkudoselastisuuden kuvaukseen ja ihmisen kehon doppler-nestevirtausanalyysiin.

Käyttöaiheet

SuperSonic Imagine SUPERSONIC MACH 30 -ultraäänijärjestelmä on tarkoitettu käytettäväksi seuraavissa sovelluksissa anatomisten rakenteiden kuvantamiseen ja mittaamiseen: Abdominal, Small Organs, Musculoskeletal, Superficial Musculoskeletal, Vascular, Peripheral Vascular, OB-GYN, Pelvic, Pediatric, Urology, Transrectal, Trans-vaginal and Neonatal/Adult Cephalic, Non-invasive Cardiac (vatsa, pienet elimet, tuki- ja liikuntaelimistö, pinnallinen tuki- ja liikuntaelimistö, verisuonet, ääreisverisuonet, OB-GYN, lantio, pediatriinen, urologia, transrektaalinen, transvaginaalinen ja vastasyntyneen/aikuisen kallo, noninvasiivinen sydän).

Lisäksi SuperSonic Imagine SUPERSONIC MACH 30 -ultraäänikuvausjärjestelmä ja siihen liittyvät anturit on tarkoitettu:

- vatsan anatomisten rakenteiden mittauksiin,
- laajakaistaisen leikkausaallon nopeuden ja kudoksen jäykkyyden mittauksiin maksan ja pernan sisärakenteissa,
- maksan ja munuaisten välisen kirkkaussuhteen mittauksiin,
- vatsan verisuoniston, mikroverisuoniston ja perfuusion visualisointiin,
- vatsan verisuoniston ja perfuusion kvantifiointiin.

Leikkausaallon nopeuden ja jäykkyyden mittauksia, kirkkaussuhdetta, verisuoniston visualisointia, mikroverisuonistoa ja perfuusiota sekä verisuoniston ja perfuusion kvantifiointia voidaan käyttää apuna maksasairaudesta kärsivien aikuis- ja lapsipotilaiden kliinisessä hoidossa.

Tämä laite on tarkoitettu sellaisen lääkärin käyttöön, jolla on lupa käyttää tai ohjata laitetta, tai tämän määräyksestä ja valvonnassa.¹

Järjestelmää saavat käyttää vain koulutetut ultraäänikuvantamisen ammattilaiset, jotka tuntevat liiallisen akustisen energian riskit kehossa, erityisesti jos kuvausalueella on runsaasti nestettä.

¹Laitteen antamia tietoja saa käyttää vain lääkäri, jolla on valtuudet diagnoosin tekemiseen.

Vasta-aiheet

SUPERSONIC MACH 30 -järjestelmää ei ole suunniteltu oftalmologiseen käyttöön eikä mihinkään sellaiseen käyttöön, joka johtaa akustisen keilan kulkeutumiseen silmän läpi.

SUPERSONIC MACH 30 -järjestelmää ei ole tarkoitettu käytettäväksi tulenarkojen anesteettien tai muiden tulenarkojen aineiden kanssa.

Olennaiset toiminnalliset ominaisuudet

SUPERSONIC MACH 30 -ultraäänijärjestelmässä ei saa esiintyä kohinaa aaltomuodossa tai artefaktoja eikä kuva saa vääristyä eikä numeroarvoissa saa olla virheitä, joiden ei voida katsoa johtuvan fysiologisesta vaikutuksesta ja jotka voivat muuttaa diagnoosia.

SUPERSONIC MACH 30 -ultraäänijärjestelmässä ei saa esiintyä virheellisiä numeroarvoja, jotka voisivat vaikuttaa diagnoosiin.

SUPERSONIC MACH 30 -ultraäänijärjestelmä ei saa näyttää väriä turvallisuuteen liittyviä huomautuksia tai ilmoituksia.

SUPERSONIC MACH 30 -ultraäänijärjestelmä ei saa tuottaa tahatonta tai liiallista ultraäänitehoa.

SUPERSONIC MACH 30 -ultraäänijärjestelmässä ei esiintyä tahatonta tai liiallista anturikokoonpanon pintalämpötilojen nousua.

SUPERSONIC MACH 30 -ultraäänijärjestelmässä ei saa esiintyä kehon sisäiseen käyttöön tarkoitettujen anturikokoonpanojen tahatonta tai hallitsematonta liikettä.

Ammattikäyttöön tarkoitettu laite, jota koskevat käyttörajoitukset

Huomio: Yhdysvaltain liittovaltion laki rajoittaa diagnostisten ultraäänilaitteiden myynnin lääkärille tai lääkärin määräyksestä.

Vaatimustenmukaisuusstandardit

Asetuksella 2007/47/ETY muutetun eurooppalaisen direktiivin 93/42/ETY mukaan SUPERSONIC MACH 30 on luokan IIa lääkinnällinen laite.

Standardeihin liittyvät ilmoitukset:

- IEC/EN 60601-1, Laitteisto on luokassa I, tyyppi BF.
- IEC 60601-1-2, Laitteisto on luokassa A.

Tuote on seuraavien standardien mukainen:

- UL 60601-1 Sähkökäyttöiset lääkintälaitteet, osa 1: Yleiset turvallisuusvaatimukset
- CAN/CSA-C22.2 No. 601.1 Sähkökäyttöiset lääkintälaitteet – Osa 1: Yleiset turvallisuusvaatimukset
- IEC/EN 60601-1-1 Sähkökäyttöiset lääkintälaitteet – Osa 1-1: Yleiset turvallisuusvaatimukset – Täydentävä standardi: Lääkinnällisiä sähköjärjestelmiä koskevat turvallisuusvaatimukset.
- IEC/EN 60601-1-2 Sähkökäyttöiset lääkintälaitteet – Osa 1-2: Yleiset turvallisuusvaatimukset – Täydentävä standardi: Sähkömagneettinen yhteensopivuus – Vaatimukset ja testit.
- IEC 60601-2-37 Sähkökäyttöiset lääkintälaitteet – Osa 2-37: Ultraääneen perustuvien diagnostisten laitteiden ja valvontalaitteiden turvallisuutta koskevat erityisvaatimukset.
- IEC 62304 Lääkintälaitteiden ohjelmistot – Ohjelmistojen elinkaari prosessit
- NEMA UD 2 Akustisen tehon mittaussandardi diagnostisille ultraäänilaitteille

- NEMA UD 3 Standardi diagnostisten ultraäänilaitteiden lämpö- ja mekaanisten akustisten lähtöindeksien reaaliaikaiselle näytölle
- En ISO 10993-1 Lääkinnällisten laitteiden biologinen arviointi – Osa 1: Arviointi ja testaus
- EN ISO 14971: Lääkinnälliset laitteet – Riskinhallinnan soveltaminen lääkitäisiin laitteisiin
- IEC / EN 60601-1 Sähkökäyttöiset lääkintälaitteet – Osa 1: Yleiset turvallisuusvaatimukset
- IEC 61340-5-1: Sähköstaattisuus – Osa 5-1: Elektroniikan suojaaminen sähköstaattisilta ilmiöiltä – Yleiset vaatimukset
- IEC 61340-5-2: Sähköstaattisuus – Osa 5-2: Elektroniikan suojaaminen sähköstaattisilta ilmiöiltä – Käyttöopas
- EN 50419: Sähkö- ja elektroniikkalaitteiden merkinnät direktiivin 2002/96/EY (WEEE) artiklan 11(2) mukaisesti
- Lääkinnällisten kuvien tiedonsiirto-standardi, Digital Imaging and Communications in Medicine (DICOM): PS 3 -2017d

Sertifioinnit

SuperSonic Imagine on ISO 13485 -sertifioitu.

SuperSonic Imagine on ISO 14001 -sertifioitu.

Yhteystiedot

Asiakaspalvelun alueelliset edustajat voivat vastata kysymyksiisi. Pyydä apua paikalliselta SuperSonic Imagine -myynti- tai huoltoedustajalta.

Ranska



SuperSonic Imagine

Les Jardins de la Duranne - Bât E & F

510, rue René Descartes

13857 Aix en Provence Cedex - France

Puhelin: +33 (0)442 99 24 32

Puhelin: +33 (0)426 70 02 70

Sähköposti: contactsFR@supersonicimagine.com

Pohjois-Amerikka



Hologic Headquarters.

250 Campus Drive

Marlborough, MA 01752

Puhelin Yhdysvalloissa: +1.508.263.2900

Myynti: +1.781.999.7453

Faksi: +1.781.280.0668

Sähköposti: info@hologic.com

Yhdistynyt kuningaskunta



SuperSonic Imagine Ltd.,

18 Upper Walk

Virginia Water

Surrey GU25 4SN - United Kingdom

Puhelin: +44 (0)845 643-4516

Sähköposti: contactsUK@supersonicimagine.com

Saksa



SuperSonic Imagine GmbH

Zeppelinstr. 71 – 73

81669 München - Germany

Puhelin: +49 89 36036 - 844

Faksi: + 49 89 36036 - 700

Sähköposti: contactsDE@supersonicimagine.com

Kiina



SuperSonic Imagine

Suite 2304, Block D, Ocean International, DongSiHuan ZhongLu,
Chaoyang District, Beijing (100025), China

Puhelin: +86-10- 85861023/ 2951/ 2917

Faksi: + 86-10-8586 2389

Sähköposti: beijing@supersonicimagine.com

Huolto

Ota yhteyttä paikalliseen SuperSonic Imagine -edustajaan.

Huolto

Seuraavat muuttujat vaikuttavat suoraan tuotteen käyttöikään:

- Tuotteen klinisen käytön tunnit
- Tunnit, joina klinistä käyttöä ei ole suoritettu, kun tuote on jännitteinen ja "päällä" -tilassa
- Tuotteen altistuminen ympäristölle lämpötilan, kosteuden ja paineen osalta
- Asianmukaiset sähköteho-olosuhteet
- Tuotteen asianmukainen käsittely ja siirtäminen
- Tuotteen asianmukainen säilytys, kun sitä ei käytetä
- Tuotteen asianmukainen huolto ja puhdistus
- Huollon laatu ja tiheys
- Laitteen kanssa käytettävien lisävarusteiden laatu

SuperSonic Imagine SUPERSONIC MACH 30 -ultraäänijärjestelmän saa asentaa vain valtuutettu SuperSonic Imagine -myynti- tai huoltoedustaja.

Käytön optimoimiseksi ja tuotteen käyttöiän maksimoimiseksi suosittelemme, että valtuutettu SuperSonic Imagine -edustaja suorittaa vuosittaisen huollon.

Ylläpito- ja huoltosopimuksia on saatavilla.

Kaikkien korjausten on oltava valtuutetun SuperSonic Imagine -edustajan suorittamia.

Käyttäjä voi suorittaa kohdassa [Chapter 10, Järjestelmän huolto ja ylläpito \[451\]](#) kuvatut huoltotoimenpiteet.

Virheellinen asennus, korjaus tai huolto mitätöi kaikki tuotteeseen liittyvät takuut.

Lisätietoja saat SuperSonic Imagine -myynti- tai huoltoedustajalta.

Jos SUPERSONIC MACH 30 tai sen lisävarusteet eivät enää toimi oikein, ota yhteyttä SuperSonic Imagine -edustajaan.

Päivitykset

Päivityksiä voidaan julkaista laitteisto- tai ohjelmistoparannuksina.

Päivitetyt käyttäjätiedot toimitetaan näiden järjestelmäpäivitysten mukana.

Ohjelmistopäivitykset ovat saatavilla myös verkkopalvelun kautta.

Varmista aina, että käytät tämän asiakirjan sitä versiota, joka vastaa tuoteversiotasi.

Jos haluat tarkistaa asiakirjan oikean version järjestelmälle tai hankkia uusimman version, ota yhteyttä SuperSonic Imagine #edustajaan tai paikalliseen jälleenmyyjään.

2 Järjestelmän yleiskatsaus

SUPERSONIC MACH 30

#järjestelmän vastaanotto ja säilyttäminen

Kun laite toimitetaan ja asennetaan ensimmäisen kerran, anna SuperSonic Imagine #valtuutetun henkilökunnan avata järjestelmän pakkaus. Jos sinun on lähetettävä laite takaisin SuperSonic Imagine #huoltoon, älä pakkaa sitä. Ota yhteyttä paikalliseen SuperSonic Imagine #edustajaan.

SUPERSONIC MACH 30 #järjestelmän saa asentaa vain SuperSonic Imaginen valtuuttama henkilökunta.

Järjestelmä on ehdottomasti jätettävä 48 tunnin ajaksi huoneenlämpötilaan, ennen kuin se kytketään päälle.

Laitteen säilytys

SUPERSONIC MACH 30 #ultraäänijärjestelmä voidaan varastoida toistaiseksi, jos se tehdään olosuhteissa, jotka eivät ylitä tässä luvussa vahvistettuja rajoja.

Jos säilytysaika on erittäin pitkä (yli 1 vuosi), järjestelmän akut saattavat purkautua.

Jos aiot säilyttää järjestelmää pitkään, ota yhteyttä valtuutettuun SuperSonic Imagine #huoltoedustajaan akun hallintaa koskien.

On myös järkevää, että huoltoedustaja on paikalla, kun järjestelmä käynnistetään uudelleen ensimmäistä kertaa pitkäaikaisen varastoinnin jälkeen.

Laitteen turvallinen hävittäminen

SUPERSONIC MACH 30 #ultraäänijärjestelmä sisältää komponentteja, jotka muistuttavat tavallisen tietokoneen komponentteja.

Kotelossa olevissa elektronisissa osissa voi olla pieniä määriä lyijyä (sähkökomponentit), elohopeaa (sähkökomponentit ja akut) ja litiumioneja (akut).

Kotelo koostuu myös muovimateriaalista, joka voidaan kierrättää. Koska SuperSonic Imagine on ISO 14001:2015 #sertifioitu, tarkista laitteen sähkökomponenttien, muovien ja yleisen turvallisen hävittämisen vaatimukset kierrätystä koskevista paikallisista määräyksistä.

Tietojen suojaamiseksi SuperSonic Imagine suosittelee kaikkien kiintolevyjen tuhoamista, kun laite poistetaan käytöstä.

Lisätietoja saat SuperSonic Imagine #edustajalta.

Lämpötila-, paine- ja kosteusrajat

Järjestelmää tulee käyttää, varastoida ja kuljettaa alla esitettyjen parametrien mukaisesti.

Laitteen käyttöympäristöä on ylläpidettävä jatkuvasti tai laitteesta on katkaistava virta.

Tila	Käyttö	Säilytys	Kuljetus
Lämpötila	15–35 °C 59–95 °F	-20–50 °C -4–122 °F	-20–50 °C -4–122 °F
Suhteellinen kosteus	30–80 %	30–80 %	30–80 %
Paine	700 hPa –1060 hPa	500 hPa –1060 hPa	500 hPa –1060 hPa
Korkeus	Alle 3 000 m		

Sähkötekniset käyttövaatimukset

Järjestelmässä on sisäinen virtalähde, joka on suunniteltu toimimaan seuraavilla jännitealueilla:

- 100–240 V, 50/60 Hz, 500 W.

Virtaa on oltava saatavilla maadoitetun sairaalakäyttöön tarkoitetun pistorasian (UL 60601-1) kautta.

Mitat

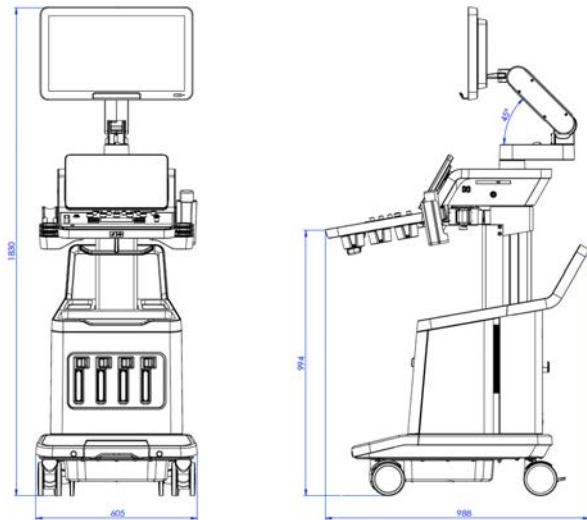
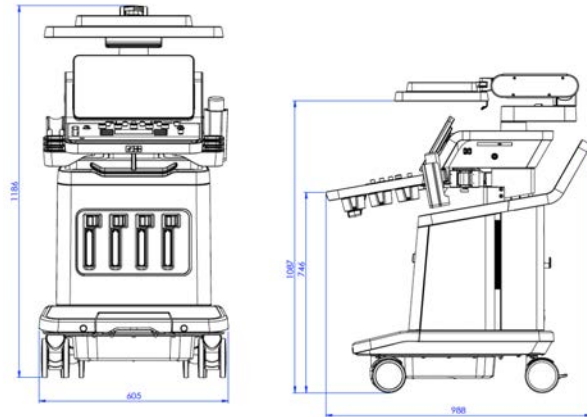

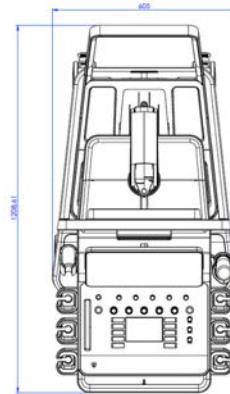
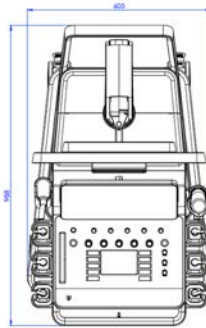
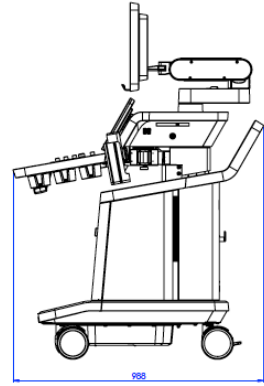
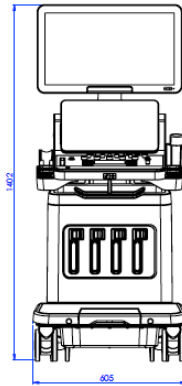

Leveys: 60,5 cm (23,8 tuumaa)

Korkeus:

- 183 cm (72 tuumaa), ohjauspaneeli ja näyttö täysin ylhäällä
- 140,2 cm (55,2 tuumaa), ohjauspaneeli ala-asennossa ja näyttö ala-asennossa
- 118,6 cm (46,6 tuumaa), ohjauspaneeli laskettuna ja näyttö litteässä asennossa

Syvyys:

- 98,7 cm (38,8 tuumaa)
- 120,8 cm (47,5 tuumaa), ohjauspaneeli täysin ulkona

Paino: noin 112 kg (247 paunaa) ilman lisävarusteita.

Järjestelmän kuvaus

SUPERSONIC MACH 30 -järjestelmä on vaunupohjainen ultraäänijärjestelmä, joka koostuu alemmassa kotelossa olevasta keskusyksiköstä, nivelletystä ohjauspaneelistä, kosketusnäytöstä, näytöstä ja erilaisista antureista.



1. Näyttö	2. Nivelletty näytön varsi
3. Kosketusnäyttö	4. Säilytysalueet
5. Kahva	6. Anturin liittimet
7. Pyöräjarru	



1. Geelin pidike/lämmitin	2. Kosketusnäyttö
3. Kaiuttimet	4. SonicPad®
5. Käsituki	

Virtajohdon ja suojamaadoituksen kytkeminen



WARNING

Kytke virtapistoke suojamaadoitettuun pistorasiaan, joka vastaa tyyppikilvessä annettuja luokituksia.

Jos tämäntyyppistä pistorasiaa ei ole saatavilla, ota yhteyttä SuperSonic Imagine #edustajaan.

Kun järjestelmä on kytketty oikein, ohjauspaneelin virtapainike vilkkuu.



CAUTION

Virtajohdossa on lukitusjärjestelmä, joka estää virtajohdon tahattoman irrottamisen.

Irrota kaapelin pistoke painamalla kaapelipäässä olevaa punaista painiketta.



Tiedot liittimestä, johon mahdollinen tasausjohdin on tarkoitus kytkeä (▼):

Jos haluat käyttää jotakin muuta lääkinällistä laitetta yhdessä tämän järjestelmän kanssa, on hankittava tasavirtajohdin tasavirtaväylään liittämistä varten. Lisätietoja saat SuperSonic Imagine #edustajalta. Kytke potentiaalitasausjohto ennen kuin kytket laitteen virtapistokkeen pistorasiaan. Muista myös irrottaa laitteen virtapistoke pistorasiasta ennen johdon irrottamista sähköiskun välttämiseksi.

Näyttö ja nivelvarsi

Näyttö on kiinnitetty nivelvarseen, jonka avulla sitä voidaan säätää pysty- ja vaakasuunnassa.

Voit säätää näytön asentoa eri käyttöasentojen ja käyttäjän pituuden mukaan.

Kun näyttö vapautetaan lukitusta kuljetusasennosta, sitä voidaan kallistaa ylös ja alas, kääntää vasemmalle ja oikealle ja siirtää sivulta toiselle.

Vapauta näyttö lukitusta kuljetusasennosta kiertämällä varren ruuvia vastapäivään (sininen kohdistin).

Aseta näyttö ala-asentoon kuljetusta varten ja käännä lukitusta myötäpäivään (punainen kohdistin), jotta näyttö lukittuu tähän asentoon. Jos järjestelmä on pakattava kuljetusta varten, näyttö voidaan asettaa litteään asentoon.

Säädä näyttöä tarttumalla sen kahvaan ja kallistamalla, kääntämällä tai liikuttamalla sitä.



Voit määrittää näytön kirkkauden näytön oikeassa alakulmassa olevilla painikkeilla **-/+**.



CAUTION

Älä vedä näyttöä, kun sekä näyttö että ohjauspaneeli eivät ole kohdakkain SUPERSONIC MACH 30 #järjestelmän kanssa. Näytön vetäminen, kun sekä näyttö että ohjauspaneeli on sijoitettu alla olevan kuvan mukaisesti, voi aiheuttaa järjestelmän epätasapainon.



Älä työnnä tai vedä nivelvartta.



Ohjauspaneeli

Ohjauspaneelin siirtäminen ylös ja alas

Voit säätää ohjauspaneelin korkeutta sähköisesti seuraavasti.

1. Paina jompaakumpaa etukahvassa olevista painikkeista alla olevan kuvan mukaisesti:



2. Toimi seuraavasti:

- Laske ohjauspaneelia alaspäin painamalla alas-painiketta.
- Nosta ohjauspaneelia ylöspäin painamalla ylös-painiketta.



CAUTION

Kun järjestelmä on sammutettu, voit vain laskea ohjauspaneelia alaspäin.

Ohjauspaneelin kääntäminen

1. Paina etukahvan lukituksen avauspainiketta (katso alla olevaa kuvaa) ja käännä ohjauspaneelia vasemmalle tai oikealle.

Voit myös vetää ohjauspaneelia itseäsi kohti.



2. Lukitse ohjauspaneeli haluamaasi asentoon vapauttamalla painike.



CAUTION

Kun laite on lukitussa asennossa, voit liikuttaa ohjauspaneelia hieman. Jos haluat siirtää sitä vapaasti, muista painaa avauspainiketta yllä kuvatulla tavalla.



WARNING

Varmista, ettei järjestelmän alla ole esineitä tai henkilöitä, kun liikutat ohjauspaneelia alaspäin tai käännät sitä.

Kun korkeutta säädetään tai ohjauspaneelia käännetään, järjestelmä pysähtyy automaattisesti. Palaa reaaliaikaiseen tutkimukseen painamalla pysäytyspainiketta uudelleen.

Voit myös kallistaa kosketusnäyttöä. Tartu sen sivuihin ja kallista haluamaasi asentoon tarpeen mukaan.



Kaiuttimet ja äänensäätö

Äänenvoimakkuutta voidaan säätää järjestelmän asetuksissa.



NOTE

Voit joko mykistää järjestelmän äänet, kuten Save Image (Tallenna kuva)- ja Save Clip (Tallenna leike) #toimintojen äänet (System Configuration (Järjestelmän kokoonpano) #osion **System/Display** (Järjestelmä/Näyttö) #välilehden **System** (Järjestelmä) #alivälilehdellä), tai mykistää spektrin äänen PW- tai CW-tilassa painamalla äänenvoimakkuuden painiketta.



CAUTION

Älä päästä nesteitä kaiuttimen suojaritilöihin.

Puhdista kaikki käyttämätön geeli ohjauspaneelin pinnalta järjestelmän käytön jälkeen.

Älä aseta nesteitä lähelle kaiuttimen suojaritilöitä.

Anturit

Anturin liittäminen

Kytke anturi ja työnnä se lokeroonsa. Lukitse liitin työntämällä lukituskahva kokonaan vasemmalle (katso alla olevaa kuvaa).





CAUTION

Kun lokeroa ei käytetä, varmista, että lokero on lukitsemissattomassa asennossa (painettuna oikealle).

Varmista, että lokero on lukitsemissattomassa asennossa (työnnettynä oikealle), ennen kuin kytket anturin seuraavasti.



Jos anturia ei ole liitetty oikein, anturin välilehdessä näkyy kuvake seuraavasti:

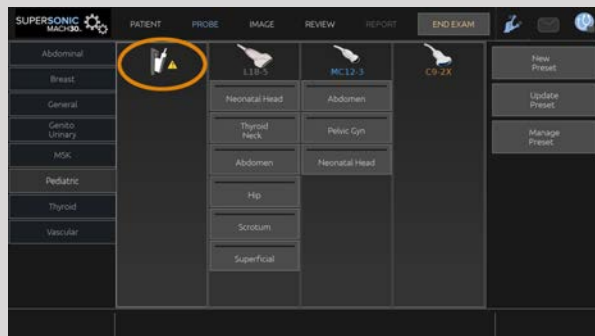

Kun tämä kuvake näkyy näytössä, liitä anturi uudelleen oikein, jotta välttyä laitteisto- tai ohjelmisto-ongelmilta.

Kun irrotat anturin, avaa liitin työntämällä se kokonaan oikealle (katso alla oleva kuva), pidä kiinni liittimestä ja vedä se suoraan ulos.



CAUTION

Jos anturi liitetään tai irrotetaan kuvan ollessa näytössä, järjestelmään ja/tai anturiin voi tulla toimintahäiriö.

Älä kytke tai irrota anturia järjestelmän käynnistyksen tai sammutuksen aikana. Tämä voi aiheuttaa järjestelmän toimintahäiriön.

Jos anturi putoaa tai tapahtuu muu merkittävä isku, tarkasta anturi huolellisesti ennen käyttöä.

Varmista, että anturin kotelo ei ole haljennut ja että kaapeli ja eriste ovat ehjät.

Jos anturin eheydestä on epäilyksiä, lopeta sen käyttö ja ota yhteyttä valtuutettuun SuperSonic Imagine #huoltoedustajaan.



NOTE

Pidä anturia oikein päin. SuperSonic Imagine #anturit on suunniteltu siten, että sivulla on nuoli, joka osoittaa ensimmäisen elementin.

Tätä nuolta ei tule sekoittaa alla olevassa kuvassa olevaan nuoleen, joka osoittaa anturin keskikohdan biopsian helpottamiseksi.



Kaapelipidikkeet

Voit asettaa anturin kaapelit ohjauspaneelin alla oleviin koukkuihin.



Vaunun säilytystila

Geelin pidike/lämmitin

Korissa on geelipidike käyttömukavuuden parantamiseksi.

Geelin pidike sijaitsee kosketusnäytön sivussa.



Vakiokokoiset 250 ml:n, halkaisijaltaan 50 mm:n geelipullot voidaan asettaa telineeseen, jotta niihin pääsee helposti käsiksi kliinisten tutkimusten aikana.



TIP

Aseta geelipullot pidikkeeseen suutin alaspäin niin, että geeli on aina valmis virtaamaan.

Poista kovettunut geeli lämpimällä vedellä ja pehmeällä harjalla.

Käyttömukavuutta varten on tarjolla geelilämmitin. Se on integroitu suoraan geelipidikkeeseen. Se lämmittää geelin lämpötilaan 86 °F (30 °C) tunnissa ja jopa lämpötilaan 98,6 °F (37 °C) 4 tunnissa.

Voit ottaa geelin lämmittimen käyttöön tai poistaa sen käytöstä painamalla seuraavaa kosketusnäytössä olevaa kuvaketta.

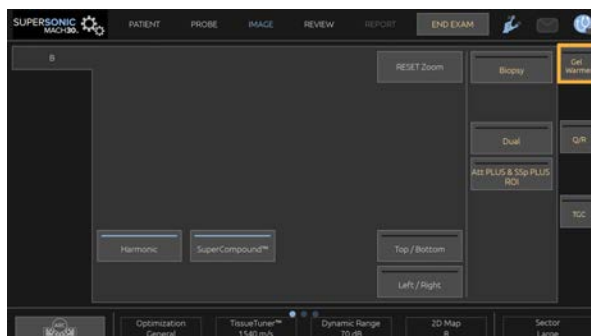

CAUTION

Sininen LED-merkkivalo osoittaa, että lämmitin lämpenee. Kun merkkivalo ei pala, lämmitin ei kuumene.

Huomioi, että geelin lämmitin kytkeytyy päälle (45 minuutin ajaksi) ja pois päältä (30 minuutin ajaksi) geelin lämpötilan säätämiseksi.

Geelipullon halkaisijan on oltava 49 mm (minimi) – 52 mm (maksimi), jotta vältetään lämmitysongelmat.



WARNING

Käytä geelilämmitintä vain SUPERSONIC MACH 30 -järjestelmälle suositelluilla geeleillä (katso yhteensopivien geelien täydellinen luettelo kohdasta [the section called “Geelit” \[63\]](#)).

Noudata geelin viimeistä käyttöpäivää.

Järjestelmää ja sen lisävarusteita ei ole tarkoitettu käytettäväksi ulkona.



CAUTION

Geelin lämmitin voidaan puhdistaa pehmeällä, kostealla liinalla ja miedolla pesuaineella tai sairaalakäyttöön tarkoitettulla desinfiointiaineella. Lisätietoja on kohdassa [Chapter 10, Järjestelmän huolto ja ylläpito \[451\]](#).

Älä kostuta elektronia ohjaimia.

Älä puhdista geeliä hankaavalla puhdistusaineella tai isopropyylialkoholilla.

Älä upota tai kasta geelilämmitintä veteen.

Käytä geelin lämmittimessä vain ultraäänigeelejä. Älä käytä muita tuotteita.

Säilytysalueet

Näitä alueita voidaan käyttää perustuotteiden, kuten kannettavien tietokoneiden, kaavioiden, DVD-levyjen ja pyyhkeiden säilyttämiseen.

Alla olevassa kuvassa näkyvät säilytysalueet sekä enimmäispaino, jota voit säilyttää kullakin alueella.



Järjestelmässä voidaan säilyttää yhteensä 26 kg (57 paunaa), mukaan lukien anturin paino.



CAUTION

Älä yritä avata vaunua laitteiden kiinnittämistä varten.

Ota yhteyttä SuperSonic Imagine -jälleenmyyjään avun saamiseksi.

Elektronisten laitteiden virheellinen kytkeminen ultraäänijärjestelmään mitätöi kaikki takuut ja voi aiheuttaa toimintahäiriöitä, sähköiskun tai tulipalon.

Älä ylikuormita järjestelmän säilytystiloja.

Kun säilytät esineitä, valitse keskimmäinen säilytysalue ylemmän alueen sijasta. Yläsäilytysalueen ylikuormitus voi aiheuttaa järjestelmän epätasapainon.

Järjestelmän liiallinen kuormittaminen oheislaitteilla tai oheislaitteiden pinoaminen määritetyn oheislaittepaikan ulkopuolelle voi aiheuttaa järjestelmän epävakautta, jolloin oheislaitte tai järjestelmä kaatuu.

Älä kuormita ohjauspaneelia painavilla esineillä.

Älä nojaa ohjauspaneeliin.

Tulo-/lähtöliittimet

USB-portit



CAUTION

Ulkoisia USB-laitteita ei saa liittää SUPERSONIC MACH 30 #ultraäänijärjestelmän USB-portteihin.

Mikä tahansa USB-laite voidaan liittää järjestelmään, kunhan se saa virtaa ITSENÄISESTI USB-portin kautta (kahta USB-porttia voidaan käyttää) tai ulkoisen IEC60601 (1MOPP) #virtalähteen kautta.



WARNING

Kun käytät USB-porttia, varmista, että käyttäjä tai potilas ei aseta käsiä tai muita ruumiinosia USB-porttiin tai sen päälle.

Järjestelmässä on seuraavat portit:

- Ohjauspaneelin oikealla puolella on kaksi USB-porttia.



- Järjestelmän takaosassa on kolme USB-porttia.

Näihin USB-portteihin voit kytkeä jalkakytkimen ja muistitikun.

- Yksi eristetty USB-portti sijaitsee järjestelmän takaosassa.



WARNING

Eristettyjen Ethernet- ja USB-porttien alla on seuraava tarra. 



CAUTION

Oheislaitteita, jotka on liitettävä suoraan SUPERSONIC MACH 30 #järjestelmään (kuten USB-tikkua tai jalkapoljinta), ei saa kytkeä eristetyin USB-portin kautta.

Varmista, että liität vain ulkoisen virtalähteen oheislaitteita eristetyn USB-portin kautta. Esimerkiksi jalkakytkimen kytkeminen eristetyn USB-portin kautta voi hidastaa järjestelmää.

USB Type B #portti (korostettu alla olevassa kuvassa) on tarkoitettu SuperSonic Imagine #huollolle. Älä kytke tähän porttiin mitään oheislaitteita.



Kahden polkimen KINESIS-jalkakytkin toimitetaan SUPERSONIC MACH 30 #järjestelmän mukana (lisävaruste).

Näyttöportti

Järjestelmässä on näyttöportti ja sovittimet, joiden avulla voit vaihtaa näyttöportista VGA-, DVI- ja HDMI-liitäntöihin.



CAUTION

Näyttöporttiin saa liittää vain IEC 60601-1 #standardin mukaisia laitteita.

Näyttöportin kautta voidaan liittää ulkoinen näyttö, joka tukee DVI-ominaisuutta.

Jos haluat lisätietoja, katso [the section called “Muut videolaitteet” \[55\]](#).

CD-/DVD-asema

CD-asema sijaitsee ohjauspaneelin oikealla puolella:



CD-/DVD-asema tukee seuraavia tallennusvälineitä:

- DVD-R (SL)
- DVD-R (DL)
- DVD+R (SL)
- M-Disc DVD(DVD+R)
- DVD+R (DL)
- DVD+RW
- DVD-RW
- DVD-RAM
- CD-R
- CD-RW

CD-/DVD-levyn poistaminen:

1. Napsauta asianmukaista kuvaketta (CD tai DVD).

Näyttöön tulee työluettelo.

2. Poista CD- tai DVD-levy painamalla poistopainiketta.

Jos haluat lisätietoja kuvakkeista, katso [the section called “Ilmoituskuvakkeet” \[185\]](#).

Jos sinun on poistettava CD-/DVD-levy manuaalisesti, aseta paperiliittimen toinen pää CD-/DVD-aseman vieressä olevaan reikään.

Tulostimet

Integroidut tulostimet (lisävaruste)

SONY-mustavalkolämpötulostin (sulautettu UP-D898DC) on integroitu järjestelmään. Se sijaitsee vaunun takana.

Järjestelmän mukana toimitetun SONY-mustavalkolämpötulostimen tulee olla päällä.

Se pysyy energiansäästötilassa. Virran katkaiseminen ja tulostimen käynnistäminen uudelleen rasittaa SUPERSONIC MACH 30 #järjestelmää ja voi aiheuttaa muita sähköongelmia.

Lisätulostin

Haluat ehkä kytkeä ylimääräisen tulostimen SUPERSONIC MACH 30 #laitteeseen.



WARNING

Älä koskaan kytke tulostinta, joka ei ole IEC 60601-1 #standardin mukainen, SUPERSONIC MACH 30 #järjestelmän USB-porttiin. Jos

ulkoista oheislaitetta ei ole liitetty eristettyyn USB-porttiin, ulkoisen oheislaitteen on oltava asiaan liittyvien IEC-turvallisuusstandardien mukainen. IEC60601-1-1-standardin mukaiset sähköiset lääkinälliset järjestelmät: 2000 tai IEC60601-1: 2012 on tarkistettava. Kaikki IEC60950-vaatimukset täyttävät laitteet on pidettävä potilasympäristön ulkopuolella, kuten standardissa IEC60601-1-1 on määritelty.

Kaupalliset laitteet, kuten tulostimet ja ulkoiset näytöt, ylittävät yleensä sallitut vuotovirtarajat ja ovat potilasturvallisuusstandardien vastaisia, kun ne kytketään erillisiin pistorasioihin. Tällaisten ulkoisten pistorasioiden sopiva sähköeristys tai lisäsuojamaadoitus on tarpeen, jotta sähkövuotoja koskevien IEC60601-1-standardien vaatimukset täyttyvät.

Katso alla olevaa yhteensopivien tulostimien luetteloa. Nämä tulostimet ovat yhteensopivia SUPERSONIC MACH 30 #laitteen kanssa, ja ne on liitettävä eristettyyn USB-porttiin. Jos käytät tulostimia, joita ei ole luettelossa, varmista, että ne ovat IEC60601-1-standardin mukaisia.

SUPERSONIC MACH 30 #järjestelmä on yhteensopiva useimpien yleisten PostScript- ja PCL6-tulostimien kanssa.

Jos tulostin on IEC 60950 #standardin mukainen, toimi seuraavasti:

1. Varmista, että SUPERSONIC MACH 30 #laite on liitetty verkkoon (eristetty Ethernet-portti sijaitsee vaunun takana).
2. Kytke ulkoisen tulostimen virtajohto seinäpistokkeeseen.
3. Liitä ulkoisen tulostimen verkkokaapeli verkkoon.
4. Kytke ulkoinen tulostin päälle.
5. Määritä SUPERSONIC MACH 30 #järjestelmä liitettäväksi samassa verkossa olevaan tulostimeen.



NOTE

SUPERSONIC MACH 30 ja ulkoinen tulostin voidaan kytkeä samaan verkkoon toimipaikassasi.

Jos tulostin on IEC 60601-1 #standardin mukainen, toimi seuraavasti:

1. Kytke ulkoisen tulostimen virtajohto seinäpistokkeeseen.

2. Tee jokin seuraavista tulostimen mallista riippuen:

- kytke tulostin USB-kaapelilla SUPERSONIC MACH 30 #laitteeseen.
- kytke tulostin verkkokaapelilla SUPERSONIC MACH 30 #laitteeseen.

Viivakoodinlukija (valinnainen)

SUPERSONIC MACH 30 tukee käsikäyttöistä viivakoodinlukijaa, joka on suunniteltu erityisesti terveydenhuoltoon ja terveydenhuollon ympäristöihin. Sen avulla voidaan kirjata tietoja potilastunnukseksi: viivakoodinlukija (JADAK Flexpoint HS-1M).

Jos vain potilastunnus kerätään viivakoodinlukijasta, potilastunnus voidaan lukea Potilas-, Työluettelo- tai Q&R-näytöissä järjestelmissä SUPERSONIC MACH 30.

SuperSonic Imaginen toimittama HS-1M-viivakoodinlukija on tehtaalla ohjelmoitu, joten käyttäjän ei tarvitse mukauttaa sitä. Jos näitä asetuksia on muutettava, ohjelmointi suoritetaan skannaamalla tämän oppaan viivakoodit tai lähettämällä niiden alla olevat komennot.

Lisätietoja HS-1M-viivakoodinlukijan desinfiointista ja puhdistamisesta on kohdassa [the section called “Viivakoodinlukijan puhdistaminen ja desinfiointi” \[457\]](#) .



CAUTION

HS-1M sisältää laserpohjaisen tähtäysjärjestelmän, joka on täysin silmäturvallisuussertifiointien mukainen.

Laite lähettää CDRH/IEC-luokan 2 laser- ja IEC-luokan 1M valoa.

Älä tuijota säteeseen.



NOTE

Kun HS-1M ei ole käytössä, voit säilyttää sitä käytettävissä olevassa anturin pidikkeessä.

1D-viivakoodinlukija

Yleiskuvaus



1.	Laukaisin	Pura koodaus painamalla.
2.	LED-valo	Vihreä: Viivakoodin purkaminen onnistui. Punainen: Tiedonsiirtovirhe tai lukijan toimintahäiriö.
3.	Skannausikkuna	Lue viivakoodi.

Skannerin asentaminen

Kytke viivakoodinlukijan USB-kaapeli USB-porttiin, joka on SUPERSONIC MACH 30 -laitteessa, ja varmista, että liitin on kunnolla kiinni. Kun laite on kytketty oikein, viivakoodinlukijasta kuuluu ääni.

Skannerissa on tehdasasetukset, ja sitä käytetään vain 1D-viivakoodien lukemiseen.

Skanneri tukee joitakin alla kuvattuja käyttäjän määrittämiä toimintoja.

Lisätietoja saat ottamalla yhteyttä SuperSonic Imagine -asiakaspalveluun.

Asetukset

NÄPPÄIMISTÖN MAAKOHTAINEN ASETTELU

Yhdysvallat:



KBD_CTY 0

Yhdistynyt kuningaskunta:



KBD_CTY 1

Belgia:



KBD_CTY 21

Tanska:



KBD_CTY 30

Suomi/Ruotsi:



KBD_CTY 26

Ranska:



KBD_CTY 20

Saksa:



KBD_CTY 15

Italia:



KBD_CTY 35

Alankomaat:



KBD_CTY 31

Norja:



KBD_CTY 28

Portugali:



KBD_CTY 33

Espanja:



KBD_CTY 36

HYVÄN LUKUTULOKSEN ILMAISIMET

LED - LED-valo hyvän lukutuloksen yhteydessä

LED-merkkivalo voidaan ottaa käyttöön tai poistaa osoituksena hyvästä lukutuloksesta.



LEDGDRD 1

Käytössä



LEDGDRD 0

Ei käytössä

Äänimerkki - hyvä lukutulos

Äänimerkki voidaan ohjelmoida päälle tai pois osoituksena hyvästä lukutuloksesta. Tämän asetuksen poistaminen käytöstä poistaa äänimerkin käytöstä vain vastauksena hyvästä lukutuloksesta. Kaikki virhe- ja valikkoäänimerkit kuuluvat edelleen.



BEPGDRD 1

Käytössä



BEPGDRD 0

Ei käytössä

Äänimerkin äänenvoimakkuus - hyvä lukutulos

Äänimerkin äänenvoimakkuuskoodit muokkaavat HS-1M-laitteen tuottaman äänimerkin äänenvoimakkuutta osoituksena hyvästä lukutuloksesta. Kun asetus on pois päältä, virhe- ja valikkoäänimerkit kuuluvat edelleen.



BEPLEVL 0

Pois



BEPLEVL 1

Pieni



BEPLEVL 2

Keskimääräinen



BEPLEVL 3

Suuri

Äänimerkki - hyvä lukutulos

Skannaa jokin seuraavista koodeista, kun haluat asettaa hyvän lukutuloksen merkkiäänän sävyn tai korkeuden.



BEPTONE 0

Pieni



BEPTONE 2

Suuri



BEPTONE 1

Keskimääräinen

Äänimerkin aika - hyvä lukutulos

Skannaa jokin seuraavista koodeista määrittääksesi hyvästä lukutuloksesta kertovan äänimerkin keston.



BEPTIME 0

Lyhyt



BEPTIME 2

Pitkä



BEPTIME 1

Keskimääräinen

Äänimerkki - virran kytkemisen ääni

Voit ottaa skannerin käynnistysäänen käyttöön tai poistaa sen käytöstä skannaamalla jonkin seuraavista koodeista.



BEEPPWR 1

Käytössä



BEEPPWR 0

Ei käytössä

VÄRÄHTELY

HS-1M:ssä on valinnainen sisäinen värähtelytoiminto, jota voidaan käyttää virheiden ilmaisemiseen, luettujen/ei-luettujen tulosten

ilmaiseamiseen jne. Tästä voi olla paljon hyötyä ympäristössä, jossa äänimerkki olisi ei-toivottu, esimerkiksi yöllä sairaalassa potilasosastossa, jossa potilaat nukkuvat.

Värähtelytilat

HS-1M voi käyttää värinämoottoria värähtelemään eri tilanteissa. Aseta HS-1M:n värähtelytila jollakin seuraavista koodeista.



VIBMODE 0

Älä värähtele



VIBMODE 2

Värinä virhetilanteessa



VIBMODE 4

Värinä hyvästä lukutuloksesta



VIBMODE 1

BEL-värinä (isännältä)



VIBMODE 3

Värinä, kun ei lukutulosta

Värähtelypulssien määrä

Aseta värähtelypulssien määrä (eli värähtelyjen määrä) 1–5 pulssin välille. Kunkin pulssin kesto määräytyy värähtelyajan asetuksen mukaan (katso seuraava sivu).



VIBNUMB 1

1 värähtelypulssi



VIBNUMB 3

3 värähtelypulssia



VIBNUMB 2

2 värähtelypulssia



VIBNUMB 4

4 värähtelypulssia



VIBNUMB 5

5 värähtelypulssia

Värähtelyaika

Asettaa värähtelyajan (ja pulssin) 1 millisekunnin välein 1 ms:sta 1 sekuntiin. Alla on useita yleisesti käytettyjä Värähtelyaika-valikon komentoviivakoodeja.

Esimerkkiasetukset:



VIBTIME 100

Värähtelyaika = 100 ms



VIBTIME 300

Värähtelyaika = 300 ms



VIBTIME 200

Värähtelyaika = 200 ms



VIBTIME 500

Värähtelyaika = 500 ms

VALIKKORIVIN KOODIN SKANNAUS

Koska JADAK HS-1M voidaan ohjelmoida skannaamalla valikkorivikoodit, valikkokoodien skannausta voidaan rajoittaa. Asettamalla **MNUENAB 0** -asetuksen et voi enää skannata valikon ohjelmointiviivakoodeja. Ainoa komento tai skannattava valikon viivakoodi on **MNUENAB 1**.



MNUENAB 1

Käytössä



MNUENAB 0

Ei käytössä

Skannaus kädessä pidettävässä tilassa

1. Varmista, että kaikki liitännät ovat kunnollisia.

2. Aseta osoitin täytettävän kentän päälle.
3. Suuntaa skanneri viivakoodin kohdalle. Paina laukaisinta.

” NOTE

Varmista, että skannausviiva ylittää symbolin jokaisen palkin ja tilan. Katso alla olevaa kuvaa.

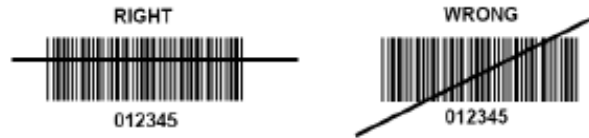

4. Kun koodauksen purki on onnistunut, lukija antaa äänimerkin ja LED-valo muuttuu vihreäksi.

Yhteensopivat viivakoodityypit

- GS-1 Databar Limited (RSS Limited)
- GS-1 Databar Expanded (RSS Expanded)
- Codabar
- Code 11
- Interleaved 2 of 5
- Code 128
- Matrix 2 of 5
- Code 39
- Code 93
- NW7
- MSI
- EAN/JAN-13
- EAN/JAN-8
- UPC-A
- GS1-128
- UPC-E
- GS-1 Databar (RSS-14)

- UPC-E1

Parametrien oletusarvot

Seuraavassa taulukossa on tietoja Jadak HS-1M -viivakoodinlukijan parametrien oletusarvoista.

Vaihtoehdon nimi	Arvo	Avain
Liitäntä	USB HID -näppäimistö	HOSTCFG1
Näppäimistön maakohtainen asettelu	Yhdysvallat	KBD_CTY 0
Näppäimistön ohjausmerkin lähtö	Ei käytössä	KBD_NPE 0
Numeronäppäimistön tila	Ei käytössä	KBD_NMPS 0
LED - LED-valo hyvän lukutuloksen yhteydessä	Käytössä	LEDGDRD 1
Äänimerkki - hyvä lukutulos	Käytössä	BEPGDRD 1
Äänimerkin äänenvoimakkuus - hyvä lukutulos	Suuri	BEPLEVEL 3
Äänimerkki - hyvä lukutulos	Suuri	BEPTONE 2
Äänimerkin aika - hyvä lukutulos	Pitkä	BEPTIME 2
Ei lukuja	Poista lukematon käytöstä	NO_READ 0
Ei lukuviestiä	Ei lukuviestiä	NORDMSG
Äänimerkki - äänimerkki päällä [BEL]	Ei käytössä	BEEPBEL 0
Äänimerkki - virran kytkemisen ääni	Käytössä	BEEPPWR 1
Virheen LED-valon kesto	Virheen LED-valon kesto = 100 ms	ELEDDUR 100
Kohdistintila	Käytössä	AIMMODE 1
Kohdistimen viive	Kohdistimen viive pois päältä	AIM_DLY 0
Värähtelytilat	Älä värähtele	VIBMODE 0
Värähtelypulssien määrä	1 värähtelypulssi	VIBNUMB 1
Värähtelyaika	Värähtelyaika = 100 ms	VIBTIME 100
Liipaisutilat	Manuaalinen (vipu) liipaisin	TRGMODE 0

Vaihtoehdon nimi	Arvo	Avain
Usean symbolin tila	Usean symbolin tila pois päältä	MULTSYM 0
Hyvän lukutuloksen viive	Ei hyvän lukutuloksen viive	DLYGDRD 0
Uudelleenlukemisen viive	Uudelleenlukemisen viive 0,6 sekuntia	DLYRERD 600
Lähetä AIM ID -merkki	Älä lähetä AIM ID:tä	XMITCID 0
Etuliitteet	Ei käytössä	PREENAB 0
Loppuliitteet	Poista loppuliitteet käytöstä	SUFENAB 0
Valaistuksen kirkkaus	Valaistuksen kirkkaus suuri	LEDSPWR 3
Dekoodausikkuna	Poista dekodauksen ikkunointi käytöstä	WINDECE 0
Symbolit	Ota käyttöön vain 1D-viivakoodi (ei matriisia, ei QR-koodia)	
Valikkorivin koodin skannaus	Käytössä	MNUENAB 1

Muut videolaitteet

Voit liittää ylimääräisen videolaitteen, kuten LCD-näytön tai videoprojektorin, SUPERSONIC MACH 30 -laitteeseen.

SUPERSONIC MACH 30 -järjestelmän videolähtö on digitaalinen video, jonka alkuperäinen tarkkuus on 1 920 x 1 080.

Voit liittää SUPERSONIC MACH 30 -järjestelmään videolaitteita, jotka ovat yhteensopivia portin tyyppin kanssa ja tukevat tätä videokuvan tarkkuutta. Ulkoisen videolaitteen on oltava IEC60601-1-standardin mukainen. Liitä videolaite SUPERSONIC MACH 30 -järjestelmään seuraavasti:

1. Kytke virta ulkoiseen videolaitteeseen.
2. Varmista, että ulkoiseen videolaitteeseen on kytketty virta ja että sen tulo on määritetty vastaanottamaan signaaleja näyttöportista. Katso lisätietoja ulkoisen videolaitteen käyttöoppaasta.

3. Liitä ulkoinen videolaite SUPERSONIC MACH 30 -järjestelmään näyttöportin kaapelilla*, jonka pituus on enintään 5 m* (15 jalkaa*).
4. Kytke SUPERSONIC MACH 30 päälle. Päänäyttö näkyy järjestelmän näytössä ja ulkoisessa näytössä.

* mukana toimitetaan HDMI-, VGA- ja DVI-sovitin

* 5 metrin pituiset näyttöporttikaapelit on testattu SUPERSONIC MACH 30 -järjestelmän yhteydessä. Pidemmät kaapelit voivat heikentää digitaalista signaalia tai aiheuttaa sen katkeamisen.

” NOTE

Ulkoiset videolaitteet, jotka eivät tue 1 920 x 1 080 kuvapisteen tarkkuutta, voivat aiheuttaa seuraavia ongelmia:

1. Ulkoisessa videolaitteessa ei näy signaalia.
2. "Postilaatikko"-vaikutus, jossa videonäyttö näkyy mustana reunana reunojen ympärillä.
3. Näyttöön tulee kuvasuhteeseen säädetty signaali. Tämä voi johtaa kuvan venymiseen tai tiivistymiseen näytön mukaan.

Jos videokuvan laadussa tai kuvasuhteessa ilmenee ongelmia, se johtuu todennäköisesti ulkoisista videolaitteista, jotka eivät tue 1 920 x 1 080 kuvapisteen alkuperäistä tarkkuutta. Tämä voidaan ratkaista lisäämällä "digitaalinen kuvasuhdekorjain" ulkoisen näytön ja SUPERSONIC MACH 30 -järjestelmän väliin. Lisätietoja saat paikalliselta SuperSonic Imagine -edustajalta.



CAUTION

Lääkinnällisiin sähkölaitteisiin liitettyjen lisälaitteiden on oltava vastaavien IEC- tai ISO-standardien (esimerkiksi IEC 60950 tietojenkäsittelylaitteille) mukaisia. Lisäksi kaikkien kokoonpanojen on täytettävä lääketieteellisiä sähkölaitteita koskevat vaatimukset (katso IEC 60601-1).

Henkilö, joka liittää lisävarusteita lääkitieteellisiin sähkölaitteisiin, määrittää lääketieteellistä järjestelmää ja on siten vastuussa siitä, että järjestelmä täyttää lääkitieteellisiä sähkölaitteita koskevat vaatimukset.

Muista, että paikalliset lait ovat etusijalla edellä mainittuihin vaatimuksiin nähden.

Jos olet epävarma, ota yhteyttä paikalliseen edustajaan tai tekniseen huoltoon.

Siirrettävyys

SuperSonic Imagine SUPERSONIC MACH 30 -ultraäänijärjestelmä on siirrettävä vaunupohjainen järjestelmä.

Alusta on asennettu neljään kääntöpyörään (rullapyörään), joiden avulla järjestelmää on helppo siirtää tasaisilla pinnoilla.

Kääntöpyörien avulla käyttäjä voi ohjata järjestelmää kulmien ympäri.

Kahvat

Kahvat takaavat järjestelmän mukavan ja turvallisen siirtämisen.

Ohjauspaneelissa ja järjestelmän takana olevien suurten kahvojen (katso alla oleva kuva) avulla voit tarttua järjestelmään tukevasti ja turvallisesti liikkuessasi.



Voit ohjata järjestelmää siirtämällä kahvoja vastakkaiseen suuntaan, johon haluat vaunun menevän (esimerkiksi työntämällä kahvoja oikealle vaunun ohjaamiseksi vasemmalle).



TIP

Järjestelmän työntäminen on paljon helpompaa ja turvallisempaa kuin sen vetäminen. Tartu kahvoihin tukevasti ja pidä ne pystyasennossa, kun työnnät.

Varmista, että käytät takakahvaa järjestelmän työntämiseen pitkillä matkoilla, jotta järjestelmä ei vahingoitu.



WARNING

Kahvoja ei ole suunniteltu järjestelmän nostamiseen.

Kahvoja saa käyttää vain järjestelmän työntämiseen ja vetämiseen.

Järjestelmän nostamiseksi se on kiinnitettävä kuormalavalle tai sen on oltava alkuperäisessä kuljetuslaatikossa.

Älä siirrä järjestelmää käsitoimisella nosturikärryllä.

Jarru- ja pyörälukot

Järjestelmässä on jarru- ja pyörälukot järjestelmän vakauttamiseksi liikkeessä, skannauksessa tai varastoinnin ajaksi.

Jalkatuen keskellä on pyöräjarru, joka vaikuttaa etupyöriin.



Etupyörät lukittuvat kokonaan, kun jarru asetetaan ala-asentoon.

Kun jarru on keskiasennossa, etupyörät avautuvat, jotta niitä voidaan liikuttaa vapaasti.

Kun jarru asetetaan yläasentoon, pyöriä voidaan siirtää eteenpäin ja taaksepäin, mutta niitä ei voida kääntää.

Takapyörien lukkojen kiinnittäminen lukitsee ne kokonaan. Käännä takapyörien lukot yläasentoon, jotta ne liikkuvat vapaasti. Käytä vain takapyörien lukkoja järjestelmän varastointiin.



CAUTION

Jarruja ja pyörälukkoja ei ole tarkoitettu järjestelmän vakauttamiseen luiskalla tai kaltevalla pinnalla.

Älä pysäköi tai säilytä järjestelmää luiskilla tai epätasaisilla pinnoilla.

Jalkatuki

Jalkatuki helpottaa käyttöä.

Erytinen alue sijaitsee etupyörien yläpuolella.

Tuki tarjoaa ergonomisen vaihtoehdon jalkojen lepuuttamiseen neutraalissa asennossa kuvattaessa istuvassa asennossa.

Järjestelmän siirtäminen

Järjestelmän siirtämisen valmisteleminen

1. Aseta ohjauspaneeli takaisin paikoilleen.

Sammuta järjestelmä.

2. Irrota päävirtajohto ja irrota kaikki lisävarustejohdot (verkko jne.).
3. Nosta anturikaapelit ylös pyörän tasosta anturikaapelien hallintajärjestelmän avulla.
4. Varmista, että kaikki säilytysalueen oheislaitteet ja tarvikkeet ovat kunnolla kiinni tai poista ne.
5. Lukitse nivelvarsi alimpaan asentoonsa seuraavasti:



6. Avaa rullapyörien lukot.

Järjestelmän siirtäminen

1. Tartu tukevasti laitteen etuosassa oleviin kahvoihin.
2. Pysy pystyasennossa ja työnnä järjestelmää eteenpäin.

3. Ohjaa siirtämällä kahvoja vastakkaiseen suuntaan (esimerkiksi työnnä kahvoja oikealle ohjataksesi vaunua vasemmalle).



WARNING

Ole varovainen järjestelmää siirrettäessä. Se voi aiheuttaa vammoja sinulle tai muille, jos se kulkee jalkojen yli.

Käytä näytön vartta ja ohjauspaneelin lukitusmekanismeja, kun siirrät järjestelmää.

Älä koskaan yritä nostaa järjestelmää manuaalisesti.

Vammojen ehkäisemiseksi on käytettävä apuvälinettä, kuten luiskaa tai hissiä.

Ole varovainen, kun menet ylös tai alas rampeja.

Älä työnnä järjestelmää kummaltakaan puolelta liiallisella voimalla. Järjestelmä voi kaatua.

Älä anna pyörien rullata lisävarustekaapeleiden yli.

Jos pyörät, kahvat tai jarrumekanismit ovat vioittuneet, pysäköi järjestelmä tasaiselle pinnalle turvalliseen paikkaan, kytke pyörälukot ja lopeta käyttö, kunnes valtuutettu SuperSonic Imagine #huoltoedustaja voi tarkastaa mekaaniset osat.

Yhteensopivat lisävarusteet ja sarjat

Joissakin käyttöolosuhteissa kolmannen osapuolen toimittamia lisämateriaaleja voivat käyttää järjestelmän kanssa tutkimuksia tekevät lääkärit. Päätös käyttää järjestelmää ja antureita muiden valmistajien tuotteiden kanssa on täysin lääkärin harkinnassa. Seuraavissa taulukoissa luetellaan tuotteet, jotka soveltuvat käytettäväksi SUPERSONIC MACH 30 -järjestelmän ja sen anturien kanssa. Muiden kuin seuraavien luetteloiden tuotteiden käyttö tapahtuu käyttäjän ja potilaan omalla vastuulla.

Yhteensopivat lisävarusteet

Seuraavia lisävarusteita voidaan käyttää SUPERSONIC MACH 30 -järjestelmän tai sen antureiden kanssa (lisätietoja lisävarusteista on erityisissä osioissa):

- Displayport-sovitin HDMI-, VGA- ja DVI-liitännöille
- EKG-kaapelit: katso lisätietoja EKG-kaapeleista kohdasta [the section called “EKG” \[299\]](#)
- Viivakoodinlukija (JADAK Flexpoint HS-1M)
- Tulostimet: katso lisätietoja tulostimista kohdasta [the section called “Tulostimet” \[42\]](#).
- Kaksipolkiminen Savant Elite 2 -jalkakytin, KINESIS
- Ethernet-kaapeli, CAT6A SSTP (PIMF) 500 Mhz (suojattu) AWG26/7
- WiFi-sovittimet: Linksys AE3000, ASUS USB-AC56 ja D-Link DWA-172
- Geelit: katso täydellinen luettelo yhteensopivista geeleistä kohdasta [the section called “Geelit” \[63\]](#).
- Suojukset: katso täydellinen luettelo yhteensopivista suojuksista kohdasta [the section called “Anturin suojukset” \[64\]](#).
- Biopsiaohjain: katso täydellinen luettelo yhteensopivista biopsiaohjaimista kohdasta [the section called “Biopsiaohjaimet” \[74\]](#).
- Puhdistusaineet: katso täydellinen luettelo puhdistusaineista ja desinfiointituotteista kohdasta [the section called “Yhteensopivien tuotteiden luettelo” \[464\]](#).

Geelit

Useimmat vesipohjaiset geelit ovat yhteensopivia ultraäänijärjestelmän antureiden kanssa.

Seuraavia geelejä suositellaan, koska ne ovat yhteensopivia antureidemme kanssa. Tarkista, ovatko alla olevien taulukoiden suositellut tuotteet hyväksytyjä käytettäväksi maassasi.

Geeli	Steriiliys	Valmistaja
Aquasonic 100	Ei steriili	Parker Laboratories, Inc
Ultraäänijohtavuus	Ei steriili	Pharmaceutical Innovations
Steril Aquasonic 100	Steriili	Parker Laboratories, Inc
Steril Ultrasound Gel -geeli	Steriili	Sonogel



WARNING

Käytä vain suositeltuja geelejä (voiteluaineita). Vaihtoehtoiset tuotteet voivat vahingoittaa anturia ja mitätöidä takuun.

Anturin suojukset

Tietyissä olosuhteissa, joissa anturi voi joutua kosketuksiin limakalvojen, veren tai muiden ruumiinnesteiden kanssa, on suositeltavaa käyttää anturin suojusta.



WARNING

Anturin suojuksen käyttöä suositellaan.

Käytön jälkeen kertakäyttösuojus on poistettava ja hävitettävä.

Steriilin suojuksen kanssa on käytettävä ontelonsisäistä anturia. Jos näitä antureita käytetään biopsiatoimenpiteissä, kaikkien biopsialaitteiden tulee olla steriilejä toimenpidettä varten, ja ne tulee puhdistaa ja steriloida uudelleen valmistajan suositusten mukaisesti jokaisen käytön jälkeen.

E12-3-anturi on puhdistettava ja desinfioitava tehokkaasti käytön jälkeen, vaikka käytössä olisi ollut steriili suojus.

Suojukset voivat vioittua käytön aikana, eikä niiden aiheuttama kontaminaatiotasoa välttämättä näy helposti.

Seuraavissa taulukoissa luetellaan perustiedot steriileille anturin suojuksille, jotka sopivat fyysisesti ultraääniantureihimme. Tarkista, ovatko alla olevien taulukoiden suositellut tuotteet hyväksytyjä käytettäväksi maassasi.

L18-5

Anturin leveys 6,58 cm (2,6 tuumaa), kaapelin pituus 2,1 m (82,7 tuumaa)



Valmistaja	Steriiliys	Lateksia/ lateksiton	Kuvaus	Tuotenumero	Mitat
CIVCO	Steriili	Lateksiton	CIV-Flex / teleskooppisesti taittuva	610-637	8,9 x 91,5 cm

Valmistaja	Steriiliys	Lateksia/ lateksiton	Kuvaus	Tuotenumero	Mitat
CIVCO	Steriili	Lateksiton	CIV-FLEX / teleskooppisesti taittuva	610-1000	10,2 x 147 cm
CIVCO	Steriili	Lateksiton	CIV-Flex / litteäksi taittuva	610-001	8,9 x 61 cm
CIVCO	Ei steriili	Lateksiton	CIV-Flex / litteäksi taittuva (3D)	610-362	14 x 61 cm

C6-1X



Anturin leveys 7,89 cm (3,11 tuumaa), kaapelin pituus 2,1 m (82,7 tuumaa)

Valmistaja	Steriiliys	Lateksia/ lateksiton	Kuvaus	Tuotenumero	Mitat
CIVCO	Steriili	Lateksiton	CIV-Flex / teleskooppisesti taittuva	610-637	8,9 x 91,5cm
CIVCO	Steriili	Lateksiton	CIV-Flex / teleskooppisesti taittuva	610-1000	10,2 x 147 cm
CIVCO	Steriili	Lateksiton	CIV-Flex / teleskooppisesti taittuva (3D)	610-542	14 x 91,5 cm
CIVCO	Ei steriili	Lateksiton	CIV-Flex / litteäksi taittuva (3D)	610-362	14 x 61 cm

C9-2X



Anturin leveys 7,89 cm (3,11 tuumaa), kaapelin pituus 2,1 m (82,7 tuumaa)

Valmistaja	Steriiliys	Lateksia/ lateksiton	Kuvaus	Tuotenumero	Mitat
CIVCO	Steriili	Lateksiton	CIV-Flex / teleskooppisesti taittuva	610-637	8,9 x 91,5cm
CIVCO	Steriili	Lateksiton	CIV-Flex / teleskooppisesti taittuva	610-1000	10,2 x 147 cm
CIVCO	Steriili	Lateksiton	CIV-Flex / teleskooppisesti taittuva (3D)	610-542	14 x 91,5 cm
CIVCO	Ei steriili	Lateksiton	CIV-Flex / litteäksi taittuva (3D)	610-362	14 x 61 cm

E12-3



Anturin leveys kärjen kohdalla 2,42 cm (0,96 tuumaa), anturin enimmäisleveys kahvan kohdalla 4 cm (1,58 tuumaa), kaapelin pituus 2,1 m (82,7 tuumaa)

Valmistaja	Steriiliys	Lateksia/ lateksiton	Kuvaus	Tuotenumero	Mitat
CIVCO	Steriili	Lateksiton	CIV-Flex / litteäksi taittuva	610-006	11,9 kapenee mittoihin 3,8 x 61 cm
CIVCO	Ei steriili	Lateksiton	CIV-Flex / litteäksi taittuva / ei geeliä	610-007	11,9 kapenee mittoihin 3,8 x 61 cm
CIVCO	Steriili	Lateksi	Rullattu	610-1199	3,5 x 20 cm

Valmistaja	Steriiliys	Lateksia/ lateksiton	Kuvaus	Tuotenumero	Mitat
CIVCO	Steriili	Lateksi	Neo-Guard	610-213	2,6 x 30 cm
CIVCO	Steriili	Lateksi	Rullatut / yksittäiset rei'itetyt paketit	610-214	3,5 x 20 cm
CIVCO	Steriili	Lateksiton	Neo-Guard / Rullattu	610-843	2,6 x 30 cm

Intraoperatiivisessa käytössä aivoissa (saatavilla vain Euroopassa) E12-3-anturia on käytettävä jonkin seuraavista suojuksista kanssa:

Valmistaja	Steriiliys	Lateksia/ lateksiton	Kuvaus	Tuotenumero	Mitat
CIVCO	Steriili	Lateksiton	Ei- pyrogeeninen CIV-Flex intraoperatiivinen	610-956	4,1 x 147 cm
CIVCO	Steriili	Lateksiton	Ei- pyrogeeninen CIV-Flex intraoperatiivinen	610-1107	10,2 x 147 cm
CIVCO	Steriili	Lateksiton	Ei- pyrogeeninen NeoGuard intraoperatiivinen	610-1118	15,2 x 244 cm

LV16-5



Anturin leveys 6,4 cm (2,52 tuumaa), kaapelin pituus 2,1 m (82,7 tuumaa)

Valmistaja	Steriiliys	Lateksia/ lateksiton	Kuvaus	Tuotenumero	Mitat
CIVCO	Steriili	Lateksiton	Surgi Intraoperative	610-023	15,2 kapenee

Valmistaja	Steriiliys	Lateksia/ lateksiton	Kuvaus	Tuotenumero	Mitat
			Accordion Folded / Ei geeliä		mittoihin 7,6 x 244 cm
CIVCO	Steriili	Kertakäyttöinen Ultra- Pro II - vaihtopakkaus	CIV-Flex / teleskooppisesti taittava (3D)	610-608	14 x 91,5 cm

LH20-6



Anturin leveys 3,2 cm (1,25 tuumaa), kaapelin pituus 2,1 m (82,7 tuumaa)

Valmistaja	Steriiliys	Lateksia/ lateksiton	Kuvaus	Tuotenumero	Mitat
CIVCO	Steriili	Lateksiton	Poly- teleskooppisesti taitettu / kiinnitetty sovituskärki	610-797	15,2 x 244 cm
CIVCO	Steriili	Lateksiton	Ei- pyrogeeninen / CIV-Flex / Teleskooppisesti taitettu nauhoilla	610-956	7,6 kapenee mittoihin 4,1 x 147 cm

L10-2



Anturin leveys 5,92 cm (2,33 tuumaa), kaapelin pituus 2,1 m (82,7 tuumaa)

Valmistaja	Steriiliys	Lateksia/ lateksiton	Kuvaus	Tuotenumero	Mitat
CIVCO	Steriili	Lateksiton	CIV-Flex / litteäksi taittuva	610-323	6 x 91,5 cm
CIVCO	Steriili	Lateksiton	CIV-Flex / litteäksi taittuva	610-001	8,9 x 61 cm

P5-1X



Anturin leveys kärjen kohdalla 2,89 cm (1,13 tuumaa), anturin enimmäisleveys kahvan kohdalla 3,79 cm (1,49 tuumaa), kaapelin pituus 2,1 m (82,7 tuumaa)

Valmistaja	Steriiliys	Lateksia/ lateksiton	Kuvaus	Tuotenumero	Mitat
CIVCO	Steriili	Lateksiton	CIV-Flex / litteäksi taittuva	610-323	6 x 91,5 cm

MC12-3



Anturin leveys kärjen kohdalla 0,91 cm (0,36 tuumaa), anturin enimmäisleveys kahvan kohdalla 2,78 cm (1,09 tuumaa), kaapelin pituus 2,1 m (82,7 tuumaa)

Valmistaja	Steriiliys	Lateksia/ lateksiton	Kuvaus	Tuotenumero	Mitat
CIVCO	Steriili	Lateksi	Latex Pro / Rullattu	610-213	2,6 x 30 cm
CIVCO	Steriili	Lateksiton	Neo-Guard / Rullattu	610-1126	2 x 30 cm
CIVCO	Ei steriili	Lateksiton	Neo-Guard / Rullattu	610-838	4 x 30 cm

Kaikki ovat CE-hyväksytyjä CE 0120:n mukaan. Kaikki ovat FDA:n hyväksymiä:

- Yleiskäyttöön tarkoitettut CIV-Flex Latex Free -suojukset ovat FDA:n säädöksen K970513 alaisia
- CIV-Flex 3D -suojukset ovat FDA:n säädöksen K002546 alaisia
- Neo-Guard- ja Eclipse-suojukset ovat FDA:n säädöksen K991236 alaisia
- Yleiskäyttöiset lateksisuojukset ovat FDA:n säädöksen K970515 alaisia



LATEKSISET ANTURIEN SUOJUKSET

Anturit voidaan suojata lateksia sisältävillä tai lateksittomilla suojuksilla puolikriittisissä sovelluksissa. Lateksisuojusten käyttö missä tahansa toimenpiteissä voi kuitenkin aiheuttaa allergisen reaktion.

Seuraava lääketieteellinen varoitus on painettu tähän käyttöoppaaseen ilmoittamaan käyttäjälle lateksisuojusten mahdollisista käyttöriskeistä.

FDA Medical Alert, 29.3.1991, allergiset reaktiot lateksisia sisältäville lääkinnällisille laitteille (FDA MDA91-1)

Lateksia (luonnonkumia) sisältävien lääkinnällisten laitteiden aiheuttamien vakavien allergisten reaktioiden vuoksi FDA kehottaa terveydenhuollon ammattilaisia tunnistamaan lateksille herkät potilaansa ja valmistautumaan hoitamaan allergiset reaktiot nopeasti.

Lateksireaktiot vaihtelevat kosketushottumasta systeemiseen anafylaksiaan.

Lateksia käytetään monissa lääkinnällisissä laitteissa, kuten leikkaus- ja tutkimuskäsineissä, katetreissa, intubaatioputkissa, anestesia maskeissa ja hammassuojuksissa.

FDA:lle on viime aikoina raportoitu aiempaa enemmän lateksia sisältäviä lääkinnällisiä laitteita koskevista allergisista reaktioista.

Erään merkin lateksipintaiset peräruiskekärjet vedettiin äskettäin myynnistä, kun useat potilaat kuolivat bariumperäruiskehoimenpiteiden aikana ilmenneiden anafylaktisten haittavaikutusten seurauksena.

Myös lääketieteellisessä kirjallisuudessa on raporoitu enemmän lateksiyliherkkyydestä.

Toistuva altistuminen lateksille sekä lääkinnällisissä laitteissa että muissa kuluttajatuotteissa voi olla osasy siihen, että lateksiyliherkkyys näyttää lisääntyvän.

On esimerkiksi todettu, että 6–7 % kirurgisesta henkilökunnasta ja 18–40 % spina-bifida potilaista on lateksiyliherkkiä.

Itse lateksin proteiinit näyttävät olevan allergisten reaktioiden ensisijainen lähde.

Vaikka ei tiedetä, kuinka paljon proteiini todennäköisesti aiheuttaa vakavia reaktioita, FDA tekee yhteistyötä lateksia sisältävien lääkinnällisten laitteiden valmistajien kanssa, jotta niiden tuotteiden proteiinitasot olisivat mahdollisimman pienet.

FDA:n suositukset terveydenhuollon ammattilaisille tämän ongelman osalta ovat seuraavat:

Kun kirjaat yleisiä potilashistorioita, ota mukaan kysymyksiä lateksiyliherkkyydestä.

Tämä suositus on erityisen tärkeä leikkaus- ja radiologiapotilaille, spina bifida -potilaille ja terveydenhuollon työntekijöille.

Kysymykset kutinasta, ihottumasta tai hengityksen vinkumisesta lateksikäsineiden käytön tai ilmapallon täyteen puhaltamisen jälkeen voivat olla hyödyllisiä.

Jos potilaalla on positiivinen historia lateksin suhteen, tämä on merkittävä potilastietoihin.

Jos lateksiyliherkkyyttä epäillään, harkitse vaihtoehtoisten materiaalien, kuten muovin, käyttöä. Terveydenhuollon ammattilainen voi esimerkiksi käyttää lateksittomia käsineitä lateksikäsineiden päällä, jos potilas on yliherkkä.

Jos sekä terveydenhuollon ammattilainen että potilas ovat yliherkkiä, voidaan käyttää lateksikäsineitä keskikerroksena. (Lateksikäsineet, joissa on merkintä "Hypoallergeeninen", eivät aina estä haittavaikutuksia.)

Aina kun käytetään lateksia sisältäviä lääkinnällisiä laitteita, erityisesti kun lateksi joutuu kosketuksiin limakalvojen kanssa, on varottava allergisen reaktion mahdollisuutta.

Jos ilmenee allerginen reaktio ja lateksia epäillään, neuvo potilasta mahdollisesta lateksiyliherkkyydestä ja harkitse immunologista arviointia.

Neuvo potilasta kertomaan terveydenhuollon ammattilaisille ja päivystyshenkilöstölle tunnetusta lateksiyliherkkyydestä ennen lääketieteellisten toimenpiteiden suorittamista.

Harkitse vakavasti lateksiyliherkkien potilaiden neuvomista käyttämään lääketieteellistä tunnistusranneketta.

FDA pyytää terveydenhuollon ammattilaisia ilmoittamaan haittavaikutuksista, jotka aiheutuvat lateksista tai muista lääkinällisissä laitteissa käytettävistä materiaaleista. (Katso FDA:n tiedote lokakuulta 1990 (October FDA Drug Bulletin))

Jos haluat ilmoittaa haittatapahtumasta, soita FDA:n ongelmaraportoinnin palveluun, joka toimii Yhdysvaltain farmakopean maksuttoman numeron kautta: 800-638-6725.

Jos sinulla on kysyttävää lateksiyliherkkyyteen ja anestesiologiaan liittyvästä FDA:n toiminnasta, soita Yhdysvaltain terveystieteiden laite- ja säteilyterveyskeskukseen, Rockville MD (Office of Health Affairs, Center for Devices and Radiological Health, Rockville MD).

Jos haluat yhden kopion lateksiyliherkkyyden viiteluettelosta, kirjoita osoitteeseen: Latex, FDA, HFZ-220, Rockville, MD 20857, USA.

Puhdistusluokset

Lisätietoja desinfiointista ja puhdistamisesta sekä niihin liittyvistä tuotteista on kohdassa **Chapter 10, Järjestelmän huolto ja ylläpito [451]**.

Tulostimen paperi ja väriaine

Lisätietoja tulostimen paperin ja väriaineen sekä niihin liittyvien tuotteiden vaihtamisesta on kohdassa **Chapter 10, Järjestelmän huolto ja ylläpito [451]**.



CAUTION

Lääkinällisiin sähkölaitteisiin liitettyjen lisälaitteiden on oltava vastaavien IEC- tai ISO-standardien (esimerkiksi IEC 60950 tietojenkäsittelylaitteille) mukaisia.

Lisäksi kaikkien kokoonpanojen on täytettävä lääketieteellisiä sähköjärjestelmiä koskevat vaatimukset (katso IEC 60601-1).

Henkilö, joka liittää lisävarusteita lääkinnällisiin sähkölaitteisiin, määrittää lääketieteellistä järjestelmää ja on siten vastuussa siitä, että järjestelmä täyttää lääkinnällisiä sähköjärjestelmiä koskevat vaatimukset.

Muista, että paikalliset lait ovat etusijalla edellä mainittuihin vaatimuksiin nähden. Jos olet epävarma, ota yhteyttä paikalliseen edustajaan tai tekniseen huoltoon.

Biopsiaohjaimet

Biopsiaohjaimia käytetään ultraääniohjatussa biopsiatutkimuksessa, jonka tavoitteena on ottaa leesiosta kudosis- tai nestenäyte.

Seuraavia biopsiasarjoja voidaan käyttää:

Ohjaimet	Valmistaja	Tuotenumero	L18-5	C6-1X	E12-3
Infiniti plus -taso-ohjausjärjestelmä	CIVCO	672-001	✓		
Ultra-Pro II -neulaohjausjärjestelmä	CIVCO	672-002		✓	
Ultra-Pro III -neulanohjain	CIVCO	610-901		✓	
Kertakäyttöinen ontelonsisäinen neulanohjain	CIVCO	657-014			✓
Uudelleen käytettävä ontelonsisäinen neulanohjain	CIVCO	610-666			✓
Kertakäyttöinen steriili ontelonsisäinen neulanohjain	CIVCO	610-1275			✓
Kertakäyttöinen steriili ontelonsisäinen neulanohjain	PROTEK	Aquamarine #9000			✓



Kattava luettelo on SuperSonic Imagine -yhteensopivien lisävarusteiden toimittajaluettelon uusimmassa sovellettavassa versiossa.

3 Turvallisuus

Varotasojen määrittely

Tässä asiakirjassa käytetään seuraavia symboleita:















VAROITUS-symboli kertoo varoimista, jotka ovat tarpeen loukkaantumisen tai hengenvaaran estämiseksi.



HUOMIO-symboli kuvaa laitteen suojaamiseksi tarvittavat varotoimet.

Symbolit

Ultraäänilaitteessa käytetään seuraavia symboleita.

Symboli	Merkitys
Yleiset säätimet	
	Näyttää virtakytkimessä järjestelmän virran olevan PÄÄLLÄ ja POIS
	Osoittaa ohjauspaneelissa järjestelmän olevan PÄÄLLÄ/valmiustilassa
Sähkö ja elektroniikka	
	USB-tulo/-lähtöportti
	Ethernet-yhteys
	Maadoitus
	Eristetty potilasliitântä Tyyppi BF
	Maa
	DVI-lähtö
	Eristetty portti Osoittaa sekä eristetyn Ethernet- että USB-portin.
Muu	
	CE-merkintä, joka vastaa eurooppalaista direktiiviä 93/42/ETY, sellaisena kuin se on muutettuna direktiivillä 2007/47/ETY
	Laitteen turvallisen hävittämisen varmistaminen
	ESD-herkkä komponentti
	Huomio: Lue käyttöopas

Symboli	Merkitys
	Varoitus: Lue käyttöopas
	Puristuspiste. Pidä kädet ja sormet poissa.
	Älä työnnä tai vedä järjestelmää sivusta tai monitorista tai liiallista vastusta vastaan. Järjestelmä voi kaatua.
	Älä istu järjestelmän päälle, mukaan lukien tulostimen kannet, ohjauspaneeli tai kahvat
	Valmistaja - Valmistuspäivä
	Ilmankosteusrajoitus Osoittaa kosteusalueen, jolle lääkinällinen laite voidaan turvallisesti altistaa.
	Ilmanpainerajoitus Osoittaa ilmakehän paineen alueen, jolle lääkinällinen laite voidaan turvallisesti altistaa.
	Lämpötilarajoitus Osoittaa lämpötila-alueen, jolle lääkinällinen laite voidaan turvallisesti altistaa.
	Defibrillaatiosuojattu CF-tyypin osa
	EKG-portti
	Anturin liitin Ilmaisee anturin liittimen lukituksen tilan.

Yleinen laiteturvallisuus

Lue käyttöopas huolellisesti ja tutustu antureihin ja ultraäänijärjestelmään ennen niiden käyttöä.



WARNING

Älä irrota järjestelmän suojuksia. Järjestelmän sisällä on vaarallisia jännitteitä.

Sähköiskun välttämiseksi käytä vain vakiovarusteisiin sisältyviä virtajohtoja ja kytke ne asianmukaisesti maadoitettuihin pistorasioihin.

Älä käytä järjestelmää tulenarkojen anesteettien läheisyydessä. Seurauksena voi olla räjähdys.

Älä koskaan käytä järjestelmää, jos merkittävä määrä nestettä (2ml tai enemmän, tuntuu märältä kosketukselle) (geeliä, vettä, suolaliuosta, alkoholia, verta jne.) on tunkeutunut ulkokoteloon, mukaan lukien ohjauspaneeli. Lopeta laitteen käyttö, kunnes neste on poistettu tai kuivattu kokonaan.

Ole varovainen siirtäessäsi järjestelmää luiskilla ja kapeilla käytävillä.

Pidä kädet ja jalat poissa järjestelmän pyörien luota, kun siirrät tai kuljetat järjestelmää.

Ennen kuin suoritat huollon tai puhdistuksen, siirrä järjestelmä valmiustilaan painamalla virtakytkintä, käännä virtakytkin pois päältä ja irrota järjestelmä pistorasiasta.

Älä työnnä järjestelmää sivulta tai liiallista vastusta vastaan. Järjestelmä voi kaatua.



CAUTION

Korjaukset saa tehdä vain valtuutettu henkilökunta.

Valtuuttamattomien tahojen suorittamat korjaukset ja huollot ovat käyttäjän vastuulla, ja ne mitätöivät kaikki nimenomaiset tai oletetut takuut. Jotta SUPERSONIC MACH 30 -järjestelmä toimisi optimaalisesti, se on kytkettävä sähköpiiriin, joka kestää vähintään 500 W:n jatkuvan kuorman.

Vältä järjestelmän käyttöä ympäristössä, jossa käytetään kannettavia ja siirrettäviä radiotaajuusyhteydellä (RF) toimivia laitteita.

Vältä nesteiden käsittelyä järjestelmän lähellä. Järjestelmän ilmanvaihtoaukkojen kautta vuotavat nesteet voivat aiheuttaa sähkövian.

Lämmintä ilmaa poistuu järjestelmän takaosasta, sivuilta ja pohjasta. Tämä on normaalia, kun järjestelmä on toiminnassa. Älä tuki tai estä ilma-aukkoja, jotka ovat järjestelmän takaosassa.

Siirrä järjestelmää kahvan avulla.

Jotta järjestelmäkaapelit tai anturikaapelit eivät vahingoitu, varo ajamasta niiden yli laitetta siirrettäessä.

Älä koskaan yritä avata järjestelmän suojuksia, antureita tai antureiden liittimiä.

Älä upota järjestelmä- tai anturikaapeleita nesteeseen.

Ultraäänianturit vaurioituvat helposti, kun niitä käsitellään väärin. Älä pudota anturia tai päästä sitä kosketuksiin terävien tai hankaavien pintojen tai esineiden kanssa.

Anturien virheellinen puhdistus tai sterilointi voi aiheuttaa pysyviä vaurioita. Katso [Chapter 10, Järjestelmän huolto ja ylläpito \[451\]](#).

Automaattinen pysäytys kytkee anturin akustisen tehon pois päältä, kun järjestelmä ei ole käytössä. Tämä auttaa estämään lämpökuorman kertymisen ja anturin vaurioitumisen.

Jos näyttöön tulee virheilmoitus vaarallisesta tilanteesta, merkitse virhekoodi muistiin ja katkaise järjestelmästä virta. Ota yhteyttä SuperSonic Imagine -asiakaspalveluosastoon ongelman ratkaisemiseksi.

Älä kuormita järjestelmää millään oheislaitteilla tai varusteilla, joiden paino on yli 26 kg (57 paunaa), mukaan lukien anturin paino. Muuten järjestelmä voi muuttua epävakaaksi ja kaatua.

Jos sisälämpötila on liian korkea, järjestelmä näyttää varoitusviestin ja sulkeutuu automaattisesti 30 minuutin ajaksi ylikuumenemisen estämiseksi.

Sähköturvallisuus

Laite on testattu kolmannen osapuolen testauslaitoksella, ja se on kuvattu luokan 1 sähkölaitteeksi, jossa on tyyppin BF eristettyjä potilasosia.

Laitteen on osoitettu olevan seuraavien standardien mukainen:

- IEC 60601-1, UL 60601-1, CAN/CSA-C22.2 nro 601.1

Jos järjestelmää ei ole maadoitettu oikein, se voi aiheuttaa sähköiskuja. Järjestelmä on kytkettävä kiinteään pistorasiaan, joka on maadoitettu. Maadoitusjohto ei saa olla viallinen. Älä koskaan käytä sovitinta tai muunninta virtalähdepistokkeen (kolmi- tai kaksipiikkisen muuntimen) kytkemiseen.



CAUTION

Käytä vain SuperSonic Imaginen toimittamia kaapeleita ja liitä nämä kaapelit asennusmenettelyn mukaisesti.

Sähköiskun ja tulipalon vaaran välttämiseksi tarkista virtajohdot ja pistotulpat säännöllisesti vaurioiden varalta.



WARNING

Kaikki potilaan kanssa kosketuksiin joutuvat laitteet, kuten anturit, ja EKG-johtimet, joita ei ole erityisesti ilmoitettu defibrillaatiosuojatuiksi, on poistettava potilaasta ennen korkeajännitteisen defibrillaatiopulssin käyttöä.

Järjestelmän sisällä on vaarallisia jännitteitä, joten järjestelmän suojuksia ei saa irrottaa. Sisäisen säädön tai osan vaihdon tekee aina valtuutettu SuperSonic Imagine #huoltoedustaja.

Virtalähteen huolto: Järjestelmä on irrotettava pistorasiasta vähintään kahden minuutin ajaksi ennen virtalähteen jännitteellisten osien käsittelyä.

Tarkista anturi aina ennen käyttöä sähköiskuvaaran välttämiseksi. Varmista ennen käyttöä, ettei etupinta ole haljennut, repeytynyt tai

vaurioitunut ja että anturin kotelo tai johto ei ole vaurioitunut. Vianmäärityksen avulla voidaan tunnistaa, johtuuko ongelma suoraan anturista vai SUPERSONIC MACH 30 #järjestelmästä. Ota yhteyttä asiakaspalveluun.

Ethernet-liittimet saa liittää vain IEC-sertifioituihin laitteisiin. Mikä tahansa USB-laite voidaan liittää järjestelmään, kunhan sillä on oma virransyöttö.

Ole varovainen, kun kytket tai irrotat järjestelmän.

Älä kosketa anturin liittimen nastoja, kun kytket tai irrotat anturia.

Älä työnnä mitään esineitä järjestelmän kansien aukkojen läpi.

Jos vieras esine putoaa järjestelmän kannen aukkoon, sammuta järjestelmä välittömästi ja lopeta käyttö, kunnes valtuutettu huoltoedustaja voi tarkastaa järjestelmän.

Sähkömagneettinen häiriö

Yleiset tiedot

Staattinen sähköpurkaus (ESD) tai staattinen sähköisku on luonnollinen ilmiö. Staattinen sähköisku on sähköenergian purkaus, joka voi siirtyä arkistokaappeihin, tietokonelaitteisiin, metallisiin ovien nuppeihin ja muihin henkilöihin. Staattinen sähköisku esiintyy useimmiten alhaisissa kosteusolosuhteissa, jotka voivat aiheutua lämmityksestä tai ilmastoinnista. Järjestelmän käyttäjän tai potilaan aiheuttaman sähköenergiapurkauksen aiheuttamien vaurioiden välttämiseksi on suositeltavaa käyttää antistaattisia mattoja, antistaattisia suihkeita tai järjestelmän ja tutkimuspöydän välistä maadoitusjohtoa. Lääkinnälliset sähkölaitteet vaativat erityisiä EMC-varotoimia, ja ne on asennettava ja otettava käyttöön EMC-tietojen mukaisesti. SUPERSONIC MACH 30 -järjestelmän saa asentaa vain SuperSonic Imaginen valtuuttama henkilökunta. Tämä laite on testattu ja sen on todettu täyttävän IEC 60601-1-2 -standardin luokan A lääkitieteellisten laitteiden raja-arvot. Nämä raja-arvot on suunniteltu tarjoamaan kohtuullinen suoja haitallisia häiriöitä vastaan tavallisessa lääketieteellisessä laitoksessa.

Tämä laite voi säteillä radiotaajuusenergiaa, ja jos sitä ei asenneta ja käytetä ohjeiden mukaisesti, se voi häiritä lähellä olevia muita laitteita. Järjestelmän sammuttamisella ja käynnistämällä voidaan määrittää, aiheutuuko ongelma tästä laitteesta. Lisäksi kiinteiden lähettimien, kuten matkapuhelinten ja langattomien tukiasemien, amatööriradioiden, AM- ja FM-radiolähetysten sekä televisiolähetysten sähkömagneettiset kentät voivat häiritä tämän laitteen toimintaa. Kannettavat ja siirrettävät radiotaajuusviestintälaitteet voivat vaikuttaa laitteeseen. Nämä kentät voivat heikentää laitteen kuvanlaatua. Sähkömagneettisten häiriöiden lähteitä ei voida ennustaa tarkasti teoreettisesti.

Jos tämä järjestelmä aiheuttaa haitallisia häiriöitä muille laitteille tai jos järjestelmä näyttää häiriöitä kuvassa, käyttäjää kehoitetaan yrittämään korjata häiriöt seuraavilla toimenpiteillä:

- Etäisyyden lisääminen laitteiden erottamiseksi toisistaan
- Varmistetaan, että järjestelmää ei ole kytketty samaan pistorasiaan kuin muita laitteita
- Vain suojattujen kaapeleiden käyttäminen, kun laite kytketään verkkoihin ja oheislaitteisiin
- Laitteen uudelleensuuntaaminen
- Pyydä apua valmistajalta tai kenttähuoltoedustajalta

Jos epänormaali toiminta jatkuu, saattaa olla tarpeen toteuttaa lisätoimenpiteitä, kuten siirtää järjestelmää.

Suosittelvat etäisyydet kannettavien ja siirrettävien radiotaajuusviestintälaitteiden ja SUPERSONIC MACH 30 - järjestelmän välillä

SUPERSONIC MACH 30 on tarkoitettu käytettäväksi sähkömagneettisessa ympäristössä, jossa säteileviä radiotaajuushäiriöitä hallitaan. Asiakas tai SUPERSONIC MACH 30 -järjestelmän käyttäjä voi ehkäistä sähkömagneettisia häiriöitä säilyttämällä kannettavien ja siirrettävien radiotaajuusviestintälaitteiden (lähettimien) ja SUPERSONIC MACH 30 -järjestelmän välisen vähimmäisetäisyyden. Vähimmäisetäisyys perustuu viestintälaitteiden enimmäislähtötehoihin.

Lähettimen nimellinen enimmäislähtöteho w	Erotusetäisyys lähettimen taajuuden mukaan		
	150 kHz – 80 MHz $d = 35\sqrt{P}$	80–800 MHz $d = 1,2\sqrt{P}$	800 MHz – 2,5 GHz $d = 2,3\sqrt{P}$
0,01	35	0,12	0,23
0,1	11	0,40	0,73
1	35	1,2	2,3
10	111	3,8	7,3
100	350	12	23

Jos lähettimen enimmäislähtötehoa ei ole mainittu edellä, suositeltu etäisyys (d) metreinä (m) voidaan arvioida käyttämällä lähettimen taajuuteen sovellettavaa yhtälöä, jossa P on lähettimen valmistajan ilmoittama lähettimen enimmäislähtöteho watteina (W).

HUOMAUTUS 1: 80 MHz:n ja 800 MHz:n taajuuksilla sovelletaan korkeamman taajuusalueen erotusetäisyyttä.

HUOMAUTUS 2: Nämä ohjeet eivät välttämättä päde kaikissa tilanteissa. Sähkömagneettisen kentän etenemiseen vaikuttavat rakenteiden, esineiden ja ihmisten aikaansaama vaimentuminen ja heijastuminen.



WARNING

Tämä laite/järjestelmä on tarkoitettu vain terveydenhuollon ammattilaisille. Tämä laite/järjestelmä voi aiheuttaa radiohäiriöitä tai häiritä lähellä olevien laitteiden toimintaa.

Voi olla tarpeen toteuttaa lieventäviä toimenpiteitä, kuten uudelleensuunnata tai siirtää SUPERSONIC MACH 30 -järjestelmä tai suojata käyttöpaikka.



CAUTION

Jos järjestelmää käytetään sähkömagneettisen kentän läheisyydessä, laite voi toimia julkaistujen suoritusarvojen vastaisesti.

Älä käytä matkapuhelimia, hakulaitteita, radioita, televisioita tai mikroaaltotaajuudella toimivia lähetyslaitteita laitteen lähellä.

Muiden kuin tuotteen mukana toimitettujen kaapeleiden, antureiden ja lisävarusteiden käyttö voi lisätä järjestelmän säteilypäästöjä.

Älä kytke antureita järjestelmään, ellei ESD-varotoimenpiteitä sovelleta.

SUPERSONIC MACH 30 -järjestelmän mukana toimitetaan seuraavat kaapelit:

Kaapelityyppi	Pituus
Virtalähteen kaapeli	3 m
Anturikaapelit	2,10 m
Ethernet-kaapeli	5 m

SUPERSONIC MACH 30 on testattu seuraavilla lisälaitteilla:

- Sony UP-D898DC -mustavalkotulostin (integroitu)
- SuperSonic Imagine L18-5-anturi
- SuperSonic Imagine C6-1X-anturi
- SuperSonic Imagine E12-3-anturi

- SuperSonic Imagine LV16-5-anturi
- SuperSonic Imagine L10-2-anturi
- SuperSonic Imagine LH20-6-anturi
- SuperSonic Imagine MC12-3-anturi
- SuperSonic Imagine P5-1X-anturi
- SuperSonic Imagine C9-2X-anturi
- JADAK Flexpoint HS-1M -viivakoodinlukija
- Ethernet-kaapeli, CAT6A SSTP (PIMF) 500 Mhz (suojattu) AWG26/7, täyttää standardit EIA/TIA 568 B2- ISO/IEC11801, enimmäispituus 5 metriä
- Kaksipolkiminen Savant Elite 2 -jalkakytin, KINESIS



WARNING

Muiden kuin edellä mainittujen lisävarusteiden ja kaapeleiden käyttäminen voi lisätä säteilypäästöjä tai vähentää järjestelmän häiriönsietoa.

Sähkömagneettisten päästöjen ilmoittaminen

SUPERSONIC MACH 30 soveltuu käytettäväksi seuraavassa ympäristössä. Käyttäjän on varmistettava, että laitetta käytetään vain määritetyssä sähkömagneettisessa ympäristössä.

Päästötesti	Vaativuudenmukaisuus	Sähkömagneettinen ympäristö - ohjeet
Radiotaajuuspäästöt CISPR 11	Ryhmä 1	SUPERSONIC MACH 30 käyttää radiotaajuusenergiaa vain sisäiseen toimintaansa. Siksi sen radiotaajuuspäästöt ovat erittäin pienet eivätkä todennäköisesti aiheuta häiriötä lähellä oleville sähkölaitteille.
Radiotaajuuspäästöt CISPR 11	Luokka A	SUPERSONIC MACH 30 soveltuu käytettäväksi kaikenlaisissa rakennuksissa paitsi asuinrakennuksissa ja rakennuksissa, jotka on suoraan kytketty julkiseen, asuinrakennuksiin sähköä syöttävään pienjänniteverkkoon.
Harmoninen säteily IEC 61000-3-2	Luokka A	
Jännitevaihtelut/ välkyntäpäästöt IEC 61000-3-3	Yhdenmukainen	



WARNING

SUPERSONIC MACH 30 -järjestelmää ja sen oheislaitteita ei saa käyttää muiden sähkölaitteiden vieressä eikä pinottuna niiden kanssa.

Jos vierekkäin sijoitettujen tai pinottujen sähkölaitteiden käyttö on tarpeen, tarkista, että SUPERSONIC MACH 30 ja sen oheislaitteet toimivat normaalisti.

Häiriönsietovakuutus

Ohjeet ja valmistajan ilmoitus- sähkömagneettinen häiriönsieto			
SUPERSONIC MACH 30 soveltuu käytettäväksi seuraavassa ympäristössä. Käyttäjän on varmistettava, että järjestelmää käytetään annettujen ohjeiden mukaisesti ja ainoastaan ilmoitetussa sähkömagneettisessa ympäristössä annettujen ohjeiden mukaisesti.			
Häiriönsietotesti	IEC 60601 -testi	Vaatimustenmukaisuustaso	Sähkömagneettista ympäristöä koskevat ohjeet
Johtuva radiotaajuus IEC 61000-4-6 Säteilevä radiotaajuus IEC 61000-4-3	3 Vrms 150 kHz – 80 MHz 3 V/m 80 MHz – 2,5 GHz	0,10 Vrms 3,0 V/m	Kannettavia ja siirrettäviä radiotaajuusviestintälaitteita ei saa käyttää lähempänä SUPERSONIC MACH 30 -järjestelmän mitään osaa, johdot mukaan lukien, kuin suositeltu erotusetäisyys, joka on laskettu lähtetimen taajuuteen perustuvalla yhtälöllä. Suositeltu erotusetäisyys $d = 35\sqrt{P}$ $d = 1,2\sqrt{P} \text{ 80–800 MHz}$ $d = 2,3\sqrt{P} \text{ 800 MHz – 2,5 GHz}$ jossa P on lähtetimen enimmäislähtöteho watteina (W) lähtetimen valmistajan ilmoituksen mukaan ja d on suositeltu erotusetäisyys metreinä (m). Häiriöitä voi esiintyä sellaisten laitteiden läheisyydessä, jotka on merkitty symbolilla: 

HUOMAUTUS 1: 80 MHz:n ja 800 MHz:n taajuuksilla sovelletaan korkeampaa taajuusaluetta

HUOMAUTUS 2: Nämä ohjeet eivät välttämättä päde kaikissa tilanteissa. Sähkömagneettisen säteilyn etenemiseen vaikuttavat imeytyminen rakenteisiin, esineisiin ja ihmisiin sekä heijastuminen näistä.

a) Kiinteiden lähettimien, kuten radiopuhelinten (matkapuhelinten ja langattomien puhelinten) ja maaradioliikenteen tukiasemien, radioamatöörilähettimien sekä AM- ja FM-radiolähetysten ja TV-lähetysten tukiasemien kenttävoimakkuuksia ei voida määrittää tarkasti teoreettisesti. Kiinteiden radiotaajuuslähettimien aiheuttaman sähkömagneettisen ympäristön arvioimiseksi tulee harkita paikan päällä tehtävää sähkömagneettista tutkimusta. Jos mitattu kenttävoimakkuus paikassa, jossa käytetään SUPERSONIC MACH 30 -järjestelmää, ylittää edellä mainitun RF-vaatimusten mukaisuustason, SUPERSONIC MACH 30 -järjestelmää on tarkkailtava normaalin toiminnan varmistamiseksi. Jos havaitaan epänormaalia toimintaa, voi olla tarpeen toteuttaa lisätoimenpiteitä, kuten suunnata uudelleen tai sijoittaa uudelleen SUPERSONIC MACH 30 -järjestelmä.

b) Taajuusalueella 150 kHz – 80 MHz kenttävoimakkuuksien tulee olla alle [VI] V/m.

Häiriönsietotesti	IEC 60601 -testitaso	Vaatimusten mukaisuustaso	Sähkömagneettista ympäristöä koskevat ohjeet
Sähköstaattinen purkaus (ESD) IEC 61000-4-2	± 8 kV kosketus ± 15 kV ilma	± 4 kV kosketus ± 8 kV ilma	Lattiamateriaalina on oltava puu, betoni tai keramiikkalaatta. Jos lattianpinnoite on synteettistä materiaalia, suhteellisen kosteuden on oltava vähintään 30 %.
Sähköinen nopea transientti/purskevirransyöttö IEC 61000-4-4	±2 kV virransyöttöjohdoille ±1 kV tulo-/lähtöjohdoille	±2 kV virransyöttöjohdoille ±1 kV tulo-/lähtöjohdoille	Verkkovirran laadun on vastattava tyypillistä yritys- tai sairaalaympäristön tasoa.
HUOMAUTUS: UT on vaihtovirran verkkojännite ennen testitason käyttämistä.			

Häiriösietotesti	IEC 60601 -testitaso	Vaativuuden mukaisuustaso	Sähkömagneettista ympäristöä koskevat ohjeet
Ylijänniteaalto IEC 61000-4-5	±1 kV differentiaalimuoto ±2 kV yhteismuoto	±1 kV differentiaalimuoto ±2 kV yhteismuoto	Verkkovirran laadun on vastattava tyypillistä yritys- tai sairaalaympäristön tasoa.
Jännitekuopat, lyhyet katkot ja jännitevaihtelut virransyöttölinjoissa IEC 61000-4-11	<5 % UT (>95 % kuoppa UT:ssa) 0,5 jakson aikana 40 % UT (60 % kuoppa UT:ssa) 5 jakson aikana 70 % UT (30 % kuoppa UT:ssa) 25 jakson aikana <5 % UT (>95 % kuoppa UT:ssa) 5 sekunnin aikana	<5 % UT (>95 % kuoppa UT:ssa) 0,5 jakson aikana 40 % UT (60 % kuoppa UT:ssa) 5 jakson aikana 70 % UT (30 % kuoppa UT:ssa) 25 jakson aikana <5 % UT (>95 % kuoppa UT:ssa) 5 sekunnin aikana	Verkkovirran laadun on vastattava tyypillistä yritys- tai sairaalaympäristön tasoa. Jos SUPERSONIC MACH 30 -järjestelmän käyttäjän on jatkettava käyttöä sähkökatkojen aikana, suosittelemme, että SUPERSONIC MACH 30 saa virtansa katkottomasta virtalähteestä.
Virran taajuus (50/60 Hz) Magneettikenttä IEC 61000-4-8	3 A/m	3 A/m	Verkkotaajuuden magneettikenttien on vastattava tyypillistä yritys- tai sairaalaympäristön tasoa.
HUOMAUTUS: UT on vaihtovirran verkkojännite ennen testitason käyttämistä.			

Lämpöturvallisuus

Laitteemme on suunniteltu siten, että sen pintalämpötila on enintään 50 °C ilmassa ja 43 °C kosketuksissa potilaaseen tai käyttäjään mitattuna IEC 60601-2-37 #standardin vaatimusten mukaisesti.

Ultraäänijärjestelmä ja anturi tuottavat jonkin verran lämpöä. Ultraäänijärjestelmän sähkökomponenttien tuottama lämpö jäähdytetään jäähdytysaukkojen kautta.

Ultraäänianturin pinnalle voi myös muodostua lämpöä. Joissakin tapauksissa anturin lämpö voidaan havaita ihon pinnalla. Näin käy, jos anturi on pitkään kosketuksissa kehon osaan.

Ultraäänijärjestelmä on varustettu sisäisillä antureilla, jotka valvovat lämpötilan nousua kotelossa. Hälytykset ja VAROITUS-viestit saattavat näkyä järjestelmässä ylikuumentumistilanteessa. Jos lämpöä kertyy erittäin paljon tai pitkään, järjestelmä saattaa sammua automaattisesti.

Jos anturin tai järjestelmän kuumentuminen on ongelma, ota välittömästi yhteyttä SuperSonic Imagine #huoltoedustajaan.



WARNING

Ultraäänijärjestelmä voi ylikuumentua, jos ympäristö ylittää suositellut käyttöolosuhteet. Varmista ylikuumentumisen välttämiseksi, että järjestelmää käytetään normaaleissa "huoneenlämpötiloissa" ja että siinä on riittävä ilmanvaihto.

Ultraäänellä voi olla haitallisia vaikutuksia kudokseen ja se voi johtaa potilaan vammautumiseen. Minimoi altistus aika ja pidä ultraäänitasot alhaisina, kun lääketieteellistä hyötyä ei ole (ALARA-periaate).

Järjestelmä, joka ylikuumentuu ulkoisista olosuhteista tai sisäisestä viasta johtuen, voi antaa varoituksen ja sen jälkeen sammua itsenäisesti lämpövaurioiden tai tulipalon estämiseksi. Jos näin käy, lopeta järjestelmän käyttö ja ota yhteyttä SuperSonic Imagine #huoltoedustajaan.

Anturin pinnat saattavat kuumentua. Tämä pätee erityisesti, jos anturi on pitkään käytössä ja/tai kosketuspiste kehoon pysyy paikallaan. Käytä ALARA-periaatteita estääksesi potilaan tai anturin tarpeettoman kuumentumisen.

"Pysäytä"-säätimen käyttö on suositeltavaa äänienergian anturiin siirtymisen lopettamiseksi, kun anturia ei käytetä.

Älä pidä anturia samassa kehon kohdassa pitkiä aikoja. Pitkäaikainen altistuminen voi aiheuttaa vähäisiä palovammoja.



CAUTION

Älä käytä järjestelmää, jos ympäristön lämpötila ylittää suositellun rajan.

Ole varovainen, kun käytät järjestelmää pienissä tiloissa. Huoneen lämpötila voi nousta.

Vaihda tai puhdista ilmansuodattimet säännöllisesti järjestelmän ylikuumentumisen estämiseksi.

Ultraäänijärjestelmä on suunniteltu pysäyttämään järjestelmä automaattisesti, jos kuvantamisen säätimiä ei muuteta käyttäjän määrittämässä aikarajassa. Tämä toiminto on suunniteltu vähentämään anturin lämpöä. Jatka skannausta pysäytyspainikkeella.

Jos järjestelmä antaa jatkuvasti käyttölämpötilaan liittyvän varoituksen, lopeta järjestelmän käyttö ja ota yhteyttä SuperSonic Imagine #huoltoedustajaan.

Jos järjestelmä saavuttaa tietyn lämpötilan, noudata näyttöön tulevia ohjeita.

Mekaaninen turvallisuus

Ultraäänijärjestelmä on optimoitu ergonomisesti ja mekaanisesti miellyttäväksi, tehokkaaksi ja turvalliseksi edellyttäen, että sitä käytetään tarkoitettulla tavalla ja että kaikkia tässä oppaassa annettuja ohjeita, huomioita ja varoituksia noudatetaan. Jos järjestelmässä on mekaanisia vaurioita, lopeta käyttö ja pyydä apua valtuutetulta SuperSonic Imagine #edustajalta.



WARNING

Älä koskaan käytä järjestelmää, jos jokin ulkokuorista on haljennut, vaurioitunut, puuttuu tai asennettu on väärin.

Sisäisten sähköisten tai mekaanisten osien koskettaminen voi aiheuttaa vamman tai kuoleman.

Jos vieras esine putoaa järjestelmän kannen aukkoon, sammuta järjestelmä välittömästi ja lopeta käyttö, kunnes valtuutettu huoltoedustaja voi tarkastaa järjestelmän.

Älä työnnä tai vedä järjestelmää sivusta tai monitorista tai liiallista vastusta vastaan. Järjestelmä voi kaatua.



CAUTION

Käytä oheislaitepaikkoja varovasti.

Ole varovainen, kun käytät järjestelmän takana olevia kaapeleita. Jotkin mekaaniset ulko-osat voivat aiheuttaa hankausta.

Jos järjestelmä ei liiku tasaisesti pyörillään, älä pakota järjestelmää liikkumaan.

Älä ylikuormita järjestelmää raskailla oheislaitteilla tai varusteilla. Muuten järjestelmä voi muuttua epävakaaksi ja kaatua.

Jotta järjestelmäkaapelit tai anturikaapelit eivät vahingoitu, varo ajamasta niiden yli laitetta siirrettäessä.

Älä koskaan yritä avata anturia tai anturin liitintä.

Älä upota järjestelmä- tai anturikaapeleita nesteeseen.

Turvalliset ultraäänitutkimukset SuperSonic Imagine SUPERSONIC MACH 30 -järjestelmällä

Ultraäänivuorovaikutusten biovaikutukset ja biofysiikka

Ultraääniaaltojen taajuudet ja energiatasot

Ultraääni toimii erittäin suurella taajuudella ihmiskuulon yläpuolella eli yli 20 kilohertsin (kHz) taajuudella. Lääketieteellisiä diagnostisia tarkoituksia varten ultraäänijärjestelmät tuottavat ultraääniaaltoja, jotka ovat tavallisesti 1–20 megahertsiä (MHz). Potilaan kehoon kohdistetaan anturi eli ultraäänipää. Se lähettää ultraääniaaltoja, jotka kulkeutuvat kehoon ja kuvantavat sitten kudoksen eri rajoja. Tämän jälkeen anturi vastaanottaa nämä heijastukset, jotka tietokonejärjestelmä kokoaa ja käsittelee luodakseen videomonitorilla näkyvän kuvan. Ultraääniaaltojen keskeiset parametrit, kuten taajuus, tiheys, tarkennus ja aukko voivat vaihdella. Esimerkiksi korkeammilla taajuuksilla toimivat säteet tuottavat suuremman tarkkuuden kuvia, mutta eivät pysty tunkeutumaan yhtä syväälle kehoon kuin matalammat taajuudet, jotka tunkeutuvat syvemmälle mutta joiden tuottama tarkkuus on pienempi. Siksi taajuuden valinta on kompromissi kuvan paikkaresoluution ja kuvausvyvyyden välillä. Ultraääniaaltojen energiatasot mitataan watteina neliösenttimetriä kohden (W/cm^2). Kaksi tyypillistä arvoa, jotka lasketaan ja otetaan huomioon, ovat spatiaalisen huipun ajallinen keskimääräinen intensiteetti (I_{SPTA}) mitattuna yksikössä mW/cm^2 ja spatiaalisen huipun pulssin keski-intensiteetti (I_{SPPA}), mitattuna yksikössä mW/cm^2 . Diagnostiset ultraäänijärjestelmät käyttävät yleensä energiatasoja, jotka vastaavat I_{SPTA} :ta välillä 0–720 mW/cm^2 .

Käytäntöjen ja käyttäjäkoulutuksen muutos

American Institute of Ultrasound in Medicine (AIUM) ehdotti vuonna 1983 ensimmäisiä ultraäänivalmistajia koskevia ohjeita ja suosituksia. Näitä ohjeita tarkistettiin vuonna 1988, jolloin energian enimmäismääräksi vahvistettiin 100 mW/cm². Tämän rajan alapuolella eläimillä tai potilailla ei ole koskaan raportoitu haittavaikutuksia, vaikka myöhemmin eli vuonna 1993 onkin raportoitu ristiriitaisia havaintoja. Vuodesta 1993 lähtien Yhdysvaltain elintarvike- ja lääkevirasto (Food and Drug Administration, FDA) asetti ultraäänilaitteiden akustisen tehon enimmäismäärän. Koska kehittyneissä järjestelmissä parannetaan koko ajan kuvanlaatua ja diagnostista herkkyyttä, havaittiin kuitenkin, että rajan turvallinen nostaminen tietyissä olosuhteissa voi tuoda diagnostisia etuja (eli potilaille, joilla on paljon rasvakudosta). Vuonna 1997 FDA nosti energian enimmäisrajan paljon suuremmaksi (katso kohta Energiatasojen nykytila) ja tunnusti, että käyttäjällä on suurempi rooli ultraäänibiovaikutusten rajoittamisessa. Yhteenvetona voidaan todeta, että käyttäjän vastuulla on tehdä tietoon perustuva päätös tarvittavista diagnostisista tiedoista mahdollisiin haittavaikutuksiin verrattuna. Tämän tavoitteen saavuttaminen edellyttää mukautettua koulutusta, joka on annettava kaikille käyttäjille tietoon perustuvan ja tasapainoisen päätöksen tekemiseksi. Tässä yhteydessä on erittäin suositeltavaa käyttää vuonna 1994 julkaistua AIUM-julkaisua "Medical Ultrasound Safety" (lääketieteellinen ultraääniturvallisuus) samoin kuin tätä erityistä koulutussisältöä.

Ultraäänen käyttö: historia ja turvallisuustiedot

Ultraääntä alettiin käyttää laajemmin kliinisessä lääketieteessä 1950-luvulla. Sitä on aina pidetty mahdollisena lääketieteellisenä kuvantamistekniikkana huolimatta siitä, että mahdolliset riskit ovat edelleen huolestuttavia. Alusta lähtien on todettu, että riittävä ultraäänitaso voisi vahingoittaa biologista materiaalia, vaikka annokset olisivat pienemmät kuin tällä hetkellä käytetyt. Koska potilailla ei ole ilmoitettu haittavaikutuksia, diagnostinen ultraäänitekniikka kehittyi ja parani jatkuvasti. Kehitys huipentui 1980-luvun puolivälissä harmaasävy- ja reaaliaikaisiin kuvaustiloihin. Samalla ultraäänikenttien kvantifiointikyky parani huomattavasti, minkä

ansioista ultraäänienergiatasoja voidaan mitata tarkasti. Diagnostinen ultraäänikuvaus on kehittynyt erittäin turvalliseksi viimeisten 50 vuoden aikana. Uusien sovellusten ja uusien toimintatapojen viimeaikainen kehitys ja ultraäänen käytön lisääntyminen eivät ole vaikuttaneet tähän turvallisuustietoon. Ultraääniturvallisuudesta keskustellaan kuitenkin edelleen, ja sääntelyviranomaiset tarkistavat jatkuvasti ohjeita ja standardeja mahdollisten riskien minimoimiseksi ja turvallisten puitteiden ylläpitämiseksi potilaille, valmistajille ja käyttäjille.

Mahdolliset vaarat suurilla tehotasoilla

Paul Langevin havaitsi vuonna 1917 ultraäänen ensimmäiset haitalliset vaikutukset: "Säteilylähteen läheisyydessä säteilykeilassa olevat kalat kuolivat välittömästi pienessä akvaariossa, ja tietyt tarkkailijat kokivat kipua työntäessään käden tälle alueelle". Vuonna 1930 Harvey julkaisi ensimmäisen katsauksen ultraäänen biologisista vaikutuksista. Hän kertoi fysikaalisista, kemiallisista ja biologisista vaikutuksista, joissa muutoksia nähtiin makromolekyyleissä, mikro-organismeissa, soluissa, eristetyissä soluissa, bakteereissa, kudoksissa ja elimissä vuorovaikutusmekanismien tunnistamisen yhteydessä. 1990-luvun puolivälissä eläintutkimuksessa havaittiin keuhko- ja suolistoverenvuotoa pulssitetulla 2 MHz:n, 3 minuutin ultraäänialtistuksella, vaikka tätä ei todennettukaan intraoperatiivisesti transesofageaalisella kaikukardiografialla. Seuraavassa on esimerkkejä ultraäänen mahdollisista haittavaikutuksista:

- Aistielinten (silmä, korva, hermosto) solut ovat erityisen herkkiä ultraäänelle, ja nämä solut voivat tuhoutua lämpövaikutuksesta.
- Kavitaatiomekanismit voivat aiheuttaa verisuonten sisäkerroksen repeytymisvaurioita, jotka johtavat trombogeenisiin prosesseihin.
- Solujen hajoamista on havaittu in vitro 1 MHz:n jatkuvassa ultraäänialtistuksessa kavitaation vuoksi.
- Sydämen ennenaikaisia supistuksia on havaittu sammakoissa, joissa altistus on yhdelle 5 millisekunnin pulssille 1,2 MHz:n taajuudella normaalilla palautumisella.
- Verisolujen kehittymisen on todettu muuttuvan apinoissa, kun ultraäänelle on altistettu useita kertoja diagnostisilla tasoilla.

Lisäksi ultraäänen mahdolliset biologiset vaikutukset solujen alatasolla voivat johtaa solukalvojen rakenteellisiin ja toiminnallisiin muutoksiin, mikä vaikuttaa esimerkiksi signaalin kulkuun.

Lämpöön perustuvan biovaikutuksen ja muun kuin lämpöön perustuvan biovaikutuksen mekanismit

Ultraääni voi kuumentaa kudoksia (lämpövaikutus) ja aiheuttaa muita kuin lämpövaikutuksia (mekaaniset vaikutukset).

LÄMPÖVAIKUTUKSET

Biologiseen kudokseen leviävä ultraäänialto vaimenee etäisyyden kasvaessa sen lähteestä sironnan (ultraäänikeilan uudelleensuuntauksen) ja/tai absorption (lämmöksi muuntumisen) vuoksi. Jos kuumenemisnopeus on suurempi kuin kudoksen jäähtymisnopeus, lämpötila nousee kudoksen ominaisuuksien mukaan. Käyttäjien on oltava tietoisia tästä riskistä, joka voi heikentää ultraäänitutkimuksen hyötyjä.

MUUT KUIN LÄMPÖVAIKUTUKSET TAI MEKAANISET VAIKUTUKSET

Muita kuin lämpövaikutuksia ovat kavitaatio, äänien tuottaminen, solujen liikkuminen nesteessä, solukalvojen sähköiset muutokset, nestekuplien kutistuminen ja laajentuminen sekä painemuutokset. Kavitaatiota on tutkittu laajasti. Kavitaatiota esiintyy, kun ultraäänikentän kuplat alkavat resonoida. Tätä vaikutusta ei ole osoitettu ihmiskudoksessa; joitakin havaintoja verenvuodosta on tehty vain koe-eläinten keuhkoissa tai suolistossa. Muita ultraäänen aiheuttamia ei-lämpövaikutuksia ovat paineen muutokset, voimavektorit, vääntömomentti (jolloin kudokset pyörivät) ja virtausvaikutukset. Äänet ja solukalvojen sähköiset muutokset voivat johtua tällaisista muutoksista, jotka voivat aiheuttaa soluvaurioita. Muiden kuin lämpöön perustuvien biovaikutusten seuraukset voivat aiheuttaa vaurioita kudokselle, lopulta solukuoleman, solukalvojen häiriöitä tai pienten verisuonten repeämiä.

Vaikka näitä biovaikutuksia ei ole havaittu ihmisillä, niitä voi esiintyä tulevaisuuden teknologiaa käytettäessä.

ALTISTUSVAIKUTUSTUTKIMUKSET

Ultraäänen biovaikutukset sikiöihin ovat aina olleet huolenaihe kehittyvien kudosten vuoksi. Tämä huolenaihe on kasvanut entisestään 1980-luvun lopulla luotujen uusien ultraäänimodaliteettien vuoksi (harmoninen kuvantaminen, väriduppler ja 3D-kuvantaminen), jotka ovat mahdollistaneet uusia diagnostisia ominaisuuksia. Koska nämä menetelmät mahdollisesti edellyttivät enemmän ultraäänienergiaa, FDA uudisti diagnostisen ultraäänisäädöksen ohjeitaan 1990-luvun alussa, minkä seurauksena sikiötutkimuksissa sallitun tehon ylärajaa on nostettu yli 7-kertaiseksi alkuperäiseen arvoon verrattuna. Uudet asetukset ovat herättäneet huolta, ja tutkijat ovat tehneet epidemiologisia tutkimuksia, joissa etsitään yhteyksiä ultraäänialtistuksen ja sikiön kehitykseen liittyvien syntymävikojen välillä. Säteilysuojelun ja -mittausten kansallisen neuvoston (National Council on Radiation Protection and Measurements, NCRP) tutkimus on yksi alan suurimmista, ja siinä oli mukana yli 15 000 naista Australiassa, mutta sitä ei ollut suunniteltu syntymävikojen tutkimiseen. Näin ollen syntymävikojen lisääntymisen puute oli rauhoittava tieto, mutta ei täysin poissulkeva. Toisessa suuressa kanadalaisessa tutkimuksessa keskityttiin ultraääniseulonnan ja keskosuuden väliseen korrelaatioon. Tutkimuksessa todettiin, että raskauden aikana ultraäänitutkimuksia saaneen ryhmän syntymäpainot olivat hieman alhaisemmat. Epidemiologisten tutkimusten tulkinta voi kuitenkin olla vääristynyt, koska ultraäänitutkimuksia määrätään epäillyn sikiöongelman vuoksi. Lisäksi NCRP on todennut, että ei ole riittävästi näyttöä, jonka perusteella voitaisiin päätellä, että diagnostinen ultraääni aiheuttaa haitallisia vaikutuksia, kuten alhaista syntymäpainoa, tai mitään haittavaikutuksia. Tämä päätelmä ei kuitenkaan sulje pois kokonaan mahdollisia vaikutuksia. Tutkimus on rajallista, koska lääkärit eivät voi tehdä potilailleen rasittavampia kokeita. Alustavana pakollisena vaiheena NCRP suosittelee lisää eläinkokeita.

Riskin ja hyödyn suhde

Diagnostiset ultraäänijärjestelmät tarjoavat diagnostisia tietoja, joista on selkeää hyötyä potilaalle, lääkärille ja terveydenhuoltojärjestelmille.

Tällä hetkellä käytettävissä olevat järjestelmät tuottavat erittäin laadukkaita kuvia ja erittäin merkityksellisiä tietoja, joiden avulla lääkärit voivat tehdä optimaalisia päätöksiä. Ultraäänikuvaus on suosituin kuvantamistekniikka, koska:

- Se näyttää olevan turvallinen.
- Sen tiedetään tarjoavan erittäin herkkiä ja spesifisiä diagnostisia tietoja.
- Potilaat hyväksyvät sen laajasti.
- Sen kustannukset ovat pienet muihin radiologisiin menetelmiin verrattuna.

Ultraäänitutkimuksen tekemiseen tai tekemättä jättämiseen liittyy kuitenkin riskejä: Toisaalta ultraäänitutkimuksen tekeminen voi altistaa potilaan mahdollisille haitallisille biovaikutuksille kuumentumisen tai kavitaation kautta, vaikka tällaisia tapauksia ihmisillä ei ole koskaan raportoitu diagnostisilla ultraäänitasoilla. Lääkäreiden on myös punnittava odotettu hyöty ultraäänitutkimuksen mahdollisiin riskeihin nähden. Lääkäreiden on tasapainotettava tutkimuksen tekemiseen käytetty intensiteetti ja energia sen tuottamien hyödyllisten tietojen kanssa. Voimakkuuden, kuvausajan, fokaalisten ominaisuuksien ja paineen lisääminen liittyy lisääntyneeseen biovaikutusten riskiin. Pienen voimakkuuden käyttäminen voi kuitenkin heikentää diagnostista tehoa. Toisaalta ultraäänitutkimuksen suorittamatta jättäminen voi estää lääkäreitä ja potilaita saamasta asiaankuuluvia diagnostisia tietoja tai johtaa samojen tietojen hankkimiseen muilla tavoilla, jotka voivat olla haitallisempia tai edellyttävät altistumista ionisoivalle säteilylle. Tällä hetkellä ei ole syytä epäröidä ultraäänitutkimuksesta päätettäessä, kun oletetaan saatavan merkittävää kliinistä hyötyä. Esimerkiksi sydämen ultraäänitutkimukset transesofageaalisella kaikukardiografialla antavat mahdollisuuden kuvata sydämen ja suurten verisuonten rakennetta ja toimintaa sekä antaa käyttäjän seurata sydämen verenkiertoa. Obstetrisen käytön osalta 1980-luvun alussa pidetyssä National Institute of Healthin konsensuskehityskonferenssissa suositeltiin, ettei rutiininomaista ultraäänitutkimusta tehtäisi, mutta tunnistettiin useita asianmukaisia kliinisiä käyttöaiheita ultraäänikuvauksen käytölle raskauden aikana. "Diagnostinen ultraäänitutkimus on ollut käytössä 1950-luvun lopusta lähtien. Ottaen huomioon sen tunnetut hyödyt ja lääketieteellisen diagnoosin tunnustettu teho, mukaan lukien käyttö raskauden aikana, American Institute of Ultrasound in Medicine -instituutti on lausunut seuraavaan tällaisen käytön kliinisestä turvallisuudesta: Potilaille tai instrumenttien käyttäjille ei

ole koskaan raportoitu vahvistettuja biologisia vaikutuksia, jotka johtuvat altistumisesta nykyisille diagnostisille ultraääni-instrumenteille tyypillisillä intensiteeteillä. Vaikka onkin mahdollista, että tällaisia biologisia vaikutuksia voidaan tunnistaa tulevaisuudessa, nykyiset tiedot osoittavat, että diagnostisen ultraäänen järkevän käytön edut potilaille ovat suuremmat kuin mahdolliset riskit. "

ENERGIATASOJEN NYKYTILA

ODS-standardi (Output Display Standard) otettiin käyttöön vuonna 1992, ja FDA:n tarkistettut ohjeet julkaistiin syyskuussa 1997. OSD-standardin mukaisissa diagnostisissa ultraäänijärjestelmissä, myös sikiön dopplersovelluksissa (sikiön sydämen lyöntitiheyden valvontalaitteita lukuun ottamatta), on käytettävä enimmäisenergiatasoa, joka ei ole sovelluskohtainen. Siksi enimmäisenergiataso määritellään tällä hetkellä (1) alennettuna $I_{SPTA:n}$ rajana 720 mW/cm^2 ja (2) enimmäis-MI-arvona $1,9$ tai alennettuna $I_{SPPA:n}$ arvona 190 W/cm^2 . Ainoa sovelluskohtainen poikkeus näihin ohjeisiin on oftalmologinen käyttö, jossa enimmäisarvot ovat pienemmät. Verrattuna vuosina 1985 ja 1987 päätettyihin ja julkaistuihin sovelluskohtaisiin enimmäisrajoihin, kuten alla olevista taulukoista käy ilmi, nykyisissä järjestelmissä käytettävissä olevat todelliset enimmäisarvot ovat huomattavasti suuremmat.

Table 3.1. FDA:n diagnostisten ultraäänilaitteiden tasot (FDA, 1985) ennen muutoksia

	Alennetut intensiteettiarvot		
	$I_{SPTA}(\text{mW/cm}^2)$	$I_{SPPA}(\text{W/cm}^2)$	$I_m(\text{mW/cm}^2)$
Sydän	430	65	160
Äärisverisuoni	720	65	160
Oftalmologinen	17	28	50
Sikiökuvaus ja muut ^a	46	65	160

^aVatsa, intraoperatiivinen, pieni elin (rinta, kilpirauhaset, kivekset), vastasyntyneen kallo/pää, aikuisen kallo/pää

Table 3.2. FDA:n diagnostisten ultraäänilaitteiden tasot (FDA, 1987) ennen muutoksia

	Alennetut intensiteettiarvot		
	$I_{SPTA}(\text{mW}/\text{cm}^2)$	$I_{SPPA}(\text{W}/\text{cm}^2)$	$I_M(\text{mW}/\text{cm}^2)$
Sydän	430	190	310
Ääreisverisuoni	720	190	310
Oftalmologinen	17	28	50
Sikiokuvaus ja muut ^a	94	190	310

^aVatsa, intraoperatiivinen, pieni elin (rinta, kilpirauhaset, kivekset), vastasyntyneen kallo/pää, aikuisen kallo/pää

ODS:n julkaisemisen jälkeen vuonna 1992 ultraäänikäyttäjille on kuitenkin annettu mahdollisuus käyttää järjestelmiään siten, että on saatavilla reaaliaikaiset tiedot mahdollisista biologisten vaikutusten riskeistä kudoksessa. Reaaliaikaiset tiedot koostuvat kahdesta biofysikaalisesta indeksistä, joita kutsutaan lämpöindeksiksi (mahdollinen riski lämpötilan nousulle) ja mekaaniseksi indeksiksi (mahdollinen riski mekaaniselle kudonvauriolle). Tämän ansiosta käyttäjät ovat voineet tehdä asianmukaisia ja tietoon perustuvia klinisiä päätöksiä, punnita riskejä hyötyihin verrattuna ja panna täytäntöön ALARA-periaatteen (eli "As Low As Reasonably Achievable", niin vähän kuin kohtuudella mahdollista).

Ehdotetut indeksit lämpö- ja mekaanisten vaikutusten mittareina

LÄMPÖINDEKSI

Lämpöindeksi (TI) arvioi lämpötilan nousun ultraäänellä kuvatussa kudoksessa; sen arvo perustuu kokonaisakustisen tehon suhteeseen, joka tarvitaan kudoksen lämpötilan nostamiseen 1 °C:lla. Jokaisella kudostyypillä on erilaiset absorptio-ominaisuudet ja siten erilainen absorptiokerroin, joka on suoraan verrannollinen ultraääniaaltotaajuuteen: mitä suurempi taajuus, sitä suurempi absorptio ja saavutettava kuvaussyvyys. Näin ollen kuvauspenetraation optimoinnissa on otettava huomioon kasvava riski kudosten lämpötilan

noususta. Koska eri kudoksilla (veri, lapsivesi, aivo-selkäydinneste, virtsa, pehmytkudos ja luu) on erilaiset absorptio-ominaisuudet ja -kertoimet, jotkin laitteet aliluokittelevat TI:n edelleen ultraäänellä kuvatun kudoksen luonteen mukaan: pehmeiden homogeenisten kudosten pehmytkudoslämpöindeksi (TIS), kalloluun lämpöindeksi (TIC) pinnalla tai sen lähellä olevalle luulle ja luun lämpöindeksi (TIB) luulle, kun ultraäänikeila on läpäissyt pehmytkudoksen. Luun absorptiokerroin on erittäin suuri. Biologisten nesteiden, kuten lapsiveden, veren, aivo-selkäydinnesteen ja virtsan absorptiokerroin on nolla, minkä vuoksi lämpötilan nousu on vähäistä. Pehmytkudoksessa on absorptiokerroin, joka on jossain nesteen ja luun välillä.

MEKAANINEN INDEKSI

Ultraäänen absorption mekaaniset tai ei-lämpövaikutukset arvioidaan suhteellisella mittarilla: mekaaninen indeksi (MI). Se lasketaan jakamalla huipun refraktiopaineen spatiaalinen huippuarvo (nimellisarvo 0,3 dB / dB/cm-MHz kussakin pisteessä keilan akselilla) keskitaajuuden neliöjuurella. Kuten edellä on kuvattu, mekaaniset vaikutukset johtuvat kudoksen kompressiosta ja dekompressiosta sekä mikrokuplien muodostumisesta (kavitaatiosta). Tämä ilmiö liittyy pulssin aikaiseen huipun negatiiviseen paineeseen, joka liittyy pulssin keskimääräiseen intensiteettiin. Siksi spatiaalisen huipun pulssin keski-intensiteetti (I_{SPPA}) liittyy kavitaatioon. Monet ultraäänituotteet käyttävät I_{SPPA} :ta spesifikaatioissa, joten käyttäjien on tunnettava tämä seikka. Nykyisissä standardeissa suositellaan, että jos ultraäänilaitte pystyy saavuttamaan TI- tai MI-arvon, joka on suurempi kuin 1,0, tehonäytön on näytettävä asianmukainen indeksiarvo, jotta käyttäjä voi ennakoita haitallisten biovaikutusten mahdollisuuden.

Lämpömekanismit

Lämpöbiovaikutukset

Kuten edellisessä kappaleessa todettiin, ultraäänienergian absorptio biologisiin kudoksiin voi tuottaa lämpöä. Anturin itsekuumeneminen voi myös vaikuttaa kudoksen kuumenemiseen. Lämpöbiovaikutuksen

mekanismi on hyvin ymmärretty, ja se voidaan arvioida erilaisissa kuvausolosuhteissa. Vaikka jotkin nisäkkäiden kudoksilla tehdyt tutkimukset osoittavat, että jotkin teorian näkökohdat ovat kohtuullisen hyvin ymmärrettyjä, on edelleen monia avoimia kysymyksiä mahdollisuudesta arvioida lämpötilan nousua in vivo. Lämmöntuotannon nopeus tilavuutta kohti on suoraan verrannollinen seuraaviin tekijöihin:

- ultraäänen aika-keski-intensiteetti, joka itsessään on verrannollinen paineamplitudiin ja käänteisesti verrannollinen väliaineen tiheyteen
- ultraääniamplitudin absorptio, joka kasvaa taajuuden kasvaessa.

Jos kudosta altistettaessa korkealle lämpötilalle tapahtuu vaurioita, vaurion laajuus riippuu altistuksen kestosta ja saavutetusta lämpötilan noususta. Haitalliset vaikutukset in vitro havaitaan yleensä 39–43 °C:n lämpötiloissa, jos niitä pidetään yllä riittävän kauan. Korkeammissa lämpötiloissa (> 44 °C) voi esiintyä proteiinien hyytymistä eli koagulaatiota. Nämä vaikutukset on dokumentoitu kokeellisissa tutkimuksissa, joissa tutkittiin lämmön aiheuttamaa solujen kuolemista soluviljelmissä. Ultraäänilaitteiden käyttäjien on oltava erityisen tietoisia siitä, että riskit voivat ylittää ultraäänikuvauksen hyödyt, kun lämpötilan nousun ultraäänikeilan fokuksipisteessä lasketaan esimerkiksi sikiön kaikukuvauksissa yli 3 °C:ksi vähintään kymmenen minuutin ajaksi. SUPERSONIC MACH 30 -järjestelmässä lämpötila lasketaan diagnostisten ultraäänilaitteiden lämpö- ja mekaanisten akustisten tehoindeksien reaaliaikaisen näytön standardin (NEMA UD3-2004) mukaisesti (katso kohta "TI:n ja MI:n merkitys ja niiden suhde biovaikutuksiin"). Kynnysarvoihin perustuvat tiedot viittaavat kuitenkin siihen, että ei-sikiön pehmytkudoksen tapauksessa ja tavanomaisten B-tilan ultraäänitutkimusten mukaisissa kuvausolosuhteissa, joissa altistuksen kesto samassa paikassa olisi alle muutaman sekunnin, sallittua maksimilämpötilan nousua voitaisiin suurentaa suhteessa pidempiin altistuksiin.

Table 3.3. Alkioiden ja aikuisten kudosten biologisia riskejä koskevat lämpötilarajat

Lämpötilaraja	Lämpötila (°C)	Biologinen riski
Fysiologinen taso	37,0	turvallinen alue
Alkiokudos	39,5	riskit obstetrisessa ja pediatriassa käytössä
Aikuiskudos	41,0	yleiset riskit

Ultraäänen lämpövaikutuksiin vaikuttavat kudostekijät

Biologisiin kudoksiin leviävät ultraääniaallot vaimenevat kudoksen ominaisuuksien vuoksi. Vaimennus johtuu joko absorptiosta (osa aaltoenergiasta muuntuu lämmöksi) tai hajaantumisesta (se osa aaltoenergiasta, joka muuttaa suuntaa). Mitä suurempi absorptio on, sitä suurempi on mahdollinen lämpötilan nousun riski kudoksessa. Lisäksi, kuten edellä selitettiin, kudokset, joiden verisuonisto on heikko (silmä, jänne, rasva), ja kudokset, jotka johtavat lämpöä (luu), ovat alttiina lämpötilan nousulle.

Ultraäänen lämpövaikutuksiin vaikuttavat tekniset ja altistustekijät

Useat tekniset tekijät vaikuttavat myös ultraäänellä kuvatun kudoksen lämpötilan nousuun:

- ultraääniaallon taajuus

Kudoslämmitys riippuu ultraäänen absorptiosta, ja absorptio riippuu vastaanotetun ultraääniaallon taajuudesta. Siksi kudosten lämmitys lisääntyy ultraääniaallon taajuuden kasvaessa.

- Keilan tarkennus

Se parantaa kuvan tarkkuutta, mutta lisää myös lämpötilan nousun voimakkuutta ja potentiaalia.

- Ultraääniaaltomuodon tyyppi (pulssi- tai jatkuvat aaltomuodot)

Pulssiaallot tuottavat yleensä vähemmän lämpöä kuin jatkuvat aallot. Spatiaalisen huipun aika-keski-intensiteetti (ISPTA) määritellään intensiteetiksi suurimmalla aika-keski-intensiteetillä. Muita tekijöitä ovat pulssin kesto, pulssin toistotaajuus ja keilan/skannauksen kokoonpano. Käyttöjakso on pulssin keston ja pulssin toistotaajuuden tulos. Kudoksen lämmitys on verrannollinen käyttöjaksioon.

- Altistetun kudoksen tilavuus

Skannaavat tilat (B-tila ja värivirtausdoppler) mahdollistavat suuremman kudostilavuuden altistamisen ultraäänienenergialle. Tämä

vähentää lämpenemisriskiä. Ei-skannaavissa tiloissa (M-tila ja spektridoppler) käytetään kiinteää sädettä kapeamman kudostilavuuden päällä. Näissä tiloissa on suurempi kudosten lämpenemisriski. Suurin lämpötilan nousu tapahtuu tarkennuspisteen ja pinnan välillä, "kuumimman pisteen" tarkka sijainti riippuu kudostilavuuden muuttamisesta, absorptiosta ja tarkennuspisteen syvyydestä.

- Ultraäänialtistuksen kesto

Energian absorptio ultraäänialtistuksen aikana vaikuttaa lämpötilaan. Mitä kauemmin kudosta altistetaan, sitä suurempi on absorptio ja sitä suurempi on potentiaalisen lämpenemisen riski.

LÄMPÖANNOKSEN KÄSITE

Välitön lämpötilan nousun seurauksena on biokemiallisten reaktioiden tehostuminen. Useimpien entsyymien biologinen aktiivisuus kasvaa kertoimella 3 kutakin 10°C :n lämpötilan nousua kohti. Ne denaturoituvat kuitenkin yli 39°C :n lämpötilassa, ja haittavaikutukset näkyvät in vitro $39\text{--}43^{\circ}\text{C}$:n lämpötilassa, jos altistuminen kestää riittävän kauan. Lämpöannoksen käsite kuvaa altistumisen keston ja lämpötilan nousun välistä riippuvuutta. Biologisissa kudoksissa 43°C :n lämpötilan on todettu olevan siirtymäkynnyksen lämpötila, joka toimii viitearvona. Lämpöannosyksiköt ovat "vastaavia minuutteja 43°C :ssa". Käytännössä jokainen 1°C :n nousu 43°C :n yläpuolelle puolittaa vastaavan ajan, kun taas jokainen 1°C :n lasku 43°C :n alapuolelle johtaa 4-kertaiseen vastaavaan aikaan.

BIOLOGISESTI HERKÄT KOHTEET

Kaikki biologiset kudokset ovat herkkiä lämpötilalle, millä voi olla peruuttamattomia haittavaikutuksia. Sikiö ja silmän linssi ovat kaksi esimerkkiä joistakin herkemmissä kudoksista. Raskauden aikana sikiö voi absorboida korkeamman lämpötilan nousun kuin äidin ympäröivä kudokset. Myös ensimmäisen raskauskolmanneksen aikana tapahtuva luutumisen voi johtaa aivokudoksen muuttumiseen lämmönjohtumisen kautta vastasyntyneen kallon sisällä. World Federation of Ultrasound in Medicine and Biology -järjestön (WFUMB) vuonna 1998 antamat suositukset ultraäänien aiheuttamasta lämpötilan noususta ovat seuraavat:

1. Diagnostista ultraäänialtistusta, jonka lämpötilan nousu in situ on enintään 1,5 °C normaalin fysiologisen tason (37 °C) yläpuolelle, voidaan käyttää kliinisesti ilman lämpötilaan liittyviä huolenaiheita.
2. Diagnostista ultraäänialtistusta, joka nostaa alkion tai sikiön lämpötilan yli 41 °C:n (4 °C yli normaalin lämpötilan) vähintään 5 minuutin ajaksi, on pidettävä mahdollisesti vaarallisena.
3. Haitallisten vaikutusten riski kasvaa altistumisen keston myötä.

ABSORPTIO

Absorptiosta johtuvan lämmöntuotannon taso on verrannollinen akustiseen intensiteettiin ja absorptioon yhdellä taajuudella. Alkuleviämisen jälkeen lämpö leviää hitaasti kudokseen, laajenee, tasoittuu ja pienenee alkuperäiseen kuvioon verrattuna. Kudoksen ominaisuudet vaikuttavat ultraäänien energian aiheuttamaan lämpötilan nousuun tavalla, jolla kudoksen proteiinisuhde vaikuttaa suoraan lämmön absorptioon (kollageenilla on erityisen suuret absorptio-ominaisuudet). Useimmissa kliinisissä tilanteissa luukudoksilla on suurin absorptiokerroin, iholla ja jänteellä on keskitasoinen absorptiokyky, aivoilla, maksalla ja munuaisilla on alhainen absorptio, ja nesteiden absorptiokertoimet ovat lähellä nollaa. Absorptio-ominaisuuksien tiedetään riippuvan aaltotaajuudesta, mutta on tärkeää tietää, että myös aaltomuotojen amplitudi ja muoto muuttuvat, kun ne leviävät ja energiaa absorboituu väliaineeseen. Absorptio kehoon on erittäin merkittävä vaikutus erityisesti siksi, että se rajoittaa kehon ultraääniaaltojen läpäisyä eli kudosten kuvauksen enimmäissyvyyttä. Yleensä kuvantamisjärjestelmissä akustinen amplitudi nousee syvyyden funktiona absorptioilmiön kompensoimiseksi.

YMPÄRÖIVÄ KUDOS

Kudosten todellinen lämpötilan nousu riippuu useista tekijöistä, kuten paikallisesta ominaislämpökapasiteetista, altistumisajasta, lämpötilan nousun nopeudesta ja lämmön jakautumisen nopeudesta ympäröivässä kudoksessa. Tämän lämmön jakautumisen mitattavissa oleva parametri, jota kutsutaan perfuusiopituudeksi, riippuu suoraan kudoksen lämmönjohtavuudesta ja käänteisesti veren perfuusion virtausnopeudesta ja veren ominaislämpökapasiteetista. Perfuusiopituudet mitataan millimetreinä, ja niiden vaihteluväli vaihtelee eri kudoksissa välillä 1

(erittäin verisuonittuneet elimet) ja 20 (huonosti perfusoidut kudokset). Veren perfuusio vaikuttaa merkittävästi kudoksen jäähtymiseen, ja se on otettava huomioon arvioitaessa kudoksen lämpötilaa ja sen vaihteluja. Kudos, jossa on heikko verisuonisto (kuten jänteet, rasva ja sarveiskalvo) ja lämpöä johtavat kudokset (kuten luuta) lämpenevät tehokkaammin. Jos perfuusion pituus on pienempi kuin mikään insonoidun tilavuuden mitta, lämmön siirtyminen ympäröivästä kudoksesta on pientä. Päinvastoin, jos se on suurempi kuin jokin insonoidun tilavuuden mitta, lämmön siirtymisestä insonoidun tilavuuden sisällä tulee tärkeä seikka. Siksi luuhun liittyvät kudokset ovat erityisen alttiita lämpötilan nousulle johtumisen kautta.

LÄMPÖÄ JOHTAVA VAIKUTUS

Lämmön johtumisesta aiheutuvalla lämpötilan nousulla tarkoitetaan toisen lämmittävän kohteen lähellä sijaitsevan kudoksen paikallisen lämpötilan nousua. Kun lämpötila nousee elimistön luurakenteessa absorption vuoksi, ympäröivä kudos voi lämmitä johtumisen kautta. Tämä ilmiö on erityisen tärkeä aivojen lämpenemisen suhteen kallon läheisyyden vuoksi. Se voi tapahtua myös silloin, kun anturi on valittu mutta sitä ei käytetä. Akustinen teho voi virrata ulompaan absorboivaan linssiin, jossa se aiheuttaa itsestään lämpenemistä. Anturi voi sitten lämmittää kehoa johtamalla lämpöä suoran kosketuksen vuoksi, kun käyttäjä aloittaa tutkimuksen. Anturin pinnan lämpötilan nousua hallitaan korkeintaan muutamaan asteeseen ilmassa ja ilmageeliseoksissa. Kun anturi on käytössä, johtumisen aiheuttama lämpötilavaikutus jätetään usein huomiotta, koska se rajoittuu kehon pintaan ja on pienempi kuin absorptiovaikutus.

HAJONTA

Hajontavaikutus riippuu ultraäänellä kuvatun kohteen (hajauttaja) muodosta ja karkeudesta. Hajauttajan koosta riippuen voidaan erottaa kolme luokkaa.

Spekulaarinen hajonta

Spekulaarinen hajonta liittyy heijastuksiin kohteista, joiden muodot ovat paljon aallonpituutta suurempia. Jos kohteen mitat ovat aallonpituutta

suuremmat, kohteen heijastuksen likiarvo muodostaa objektin muotoa jäljittelevän aaltoreunan.

Diffuusiohajonta

Diffuusiohajontaa esiintyy kohteissa, jotka ovat paljon aallonpituutta pienempiä. Kohteen pinnan epäsäännöllisyydet luovat yksittäisiä heijastuksia, jotka eivät aiheuta merkittäviä häiriöitä. Sillä on merkittäviä vaikutuksia lääketieteelliseen kuvantamiseen, koska biologista kudosta pidetään usein pienten aallonpituuden alittavien hajottajien aggregaatteina. Doppler-menetelmät mittaavat veren virtausta pienten, spatiaalisesti epäselvien verisolujen hajontavaikutuksesta riippuen. Useimmat ultraäänivarjoaineet toimivat myös merkkiaineina, jotka parantavat ultraäänen hajontaa kaasutäytteisillä resonanssipallokuvioilla.

Diffraaktiivinen hajonta

Diffraaktiivista hajontaa esiintyy kohteissa, joiden koko on hieman aallonpituutta pienempi ja satakertaisia aallonpituuteen nähden. Tämä hajauttavien kohteiden ryhmä on suurin. Tässä tilanteessa hajautuvien aaltojen voidaan katsoa olevan peräisin toissijaisina ultraäänilähteinä toimivien hajottimien pinnoilta.

Ultraäänellä kuvatun kudoksen spatiaalinen tilavuus

Ultraäänialtistuksen tietyn keston ja tietyn akustisen energian osalta suuremmat määrät ultraäänellä kuvattua kudosta lämpiävät hajaantuneemmin, jolloin vältetään liian korkeat lämpötilat. Ultraäänikeilan tarkennuksen tarkassa sijainnissa lämpötila on korkeampi kuin ennen tarkennusaluetta tai sen jälkeen. Ultraäänikeilan aukko vaikuttaa myös ultraäänikeilan lämmitysominaisuuksiin tavalla, jolla se tuottaa enemmän tai vähemmän kohdistetun ultraäänikeilan, jolloin kudokseen siirtyy enemmän tai vähemmän energiaa. Kuten edellä on kuvattu, käytetty skannaustila voi vaikuttaa myös ultraäänellä kuvatun kudoksen spatiaaliseen tilavuuteen.

Kudoksen homogeenisuus ultraäänellä kuvatussa tilavuudessa

Ultraäänellä kuvatun kudoksen homogeenisuus on lämmönsiirron keskeinen ominaisuus. Ultraääniaaltojen on tavallisesti kuljettava useiden elimiä muodostavien kudokset kerrosten läpi. Nämä kerrokset vaikuttavat ultraäänienergian absorptioon, koska lisääntynyt absorptio kullakin kerroksella vähentää kohteessa esiintyvää ultraäänienergiaa. Kudokset kerrostuksen vaikutusta ultraäänen biologisiin vaikutuksiin on tutkittu laajasti obstetriikassa. Ne osoittivat, että todellisiin havaintoihin parhaiten soveltava vaimennusmalli on päällekkäiskudosmalli, jossa vaimennus riippuu sekä taajuudesta että nesteettömästä etäisyydestä. Lisäksi ne osoittivat, että kansainvälisissä standardeissa määritetty vaimennuskerroin oli 2–3 kertaa pienempi kuin mitatut keskimääräiset arvot, joilla arvioidaan ultraääni-intensiteettiä kudoksessa.

Muut kuin lämpömekanismit

Lämmön lisäksi ultraääniaalloilla on erilaisia mekaanisia vaikutuksia biologiseen kudokseen ja väliaineeseen, joita kutsutaan myös ei-lämpövaikutuksiksi.

Kavitaatio ja kaasukuplien rooli

KAVITAATIO

Akustista kavitaatiota voi esiintyä, kun ultraäänikeila ylittää onteloalueen, kuten kaasutaskun. Jotkin aikuisen kudokset sisältävät kaasukuplia (keuhkot ja suolistot), joten ne ovat alttiimpia kavitaatiolle. Akustisen kavitaation johdosta muutetaan olemassa olevia kuplia tai muodostetaan uusia kuplia kaasumassan laajenemisen ja supistumisen vuoksi. Ultraääniaallot voivat johtaa kuplien laajentumiseen ja supistumiseen rytmisesti eli sykkimiseen tai resonanttiin. Tällä hetkellä tutkitaan kuplien muodostumisen hypoteesia kudoksissa ja elimissä, jotka eivät sisällä kaasuja.

KORJATTU DIFFUUSIO

Ultraäänialtistuksessa ja tietyissä olosuhteissa kaasukupla voi resonoida ja kasvaa sen sijaan, että se liukenisi väliaineneesteeseen. Ultraääniaallon ansiosta kupla laajenee ja ulommat liuenneet kaasut pumpataan sisään, mikä kasvattaa kuplan kokoa nopeasti.

KAVITAATIOTA AIHEUTTAVAT TEKIJÄT

Kavitaation muodostuminen riippuu useista tekijöistä, kuten ultraäänipaineesta, lähetetyn ultraääniaallon tyypistä (kohdistus, pulssi tai jatkuva), seisovien aaltojen esiintymisestä sekä materiaalin luonteesta ja tilasta. Kavitaatiota voidaan ehkäistä siten, että ensin selvitetään, jääkö kuvattavaan kudokseen kaasukuplia. Nestemäisessä väliaineessa toinen merkittävä biologinen tekijä kavitaation suhteen on nesteiden tiheys: tiheimmät nesteet luovat intensiivistä kavitaatiota suuremmalla imploosivoimalla. Joistakin teknisistä tekijöistä voi olla myös suurta apua, kuten ultraäänipulssin paineamplitudin ja pulssin pituuden rajoittaminen. Kun kudoksessa on kaasukuplia, niiden määrä, koko ja sijainti vaikuttavat myös merkittävästi vaikutukseen.

KAVITAATIOTYYPIT

Vakaa kavitaatio ja mikrovirtaus

Vakaalla kavitaatiolla tarkoitetaan kaasukuplan säännöllistä laajentumista tai supistumista. Kaasumainen kohde sykkii ultraäänikentän vuoksi ja pysyy vakaana. Osa kaasumaisista kuplia ympäröivästä nestemäisestä aineesta voi alkaa virrata värähtelyn mukana, mikä johtaa mikrovirtaukseen. Teoreettisesti mikrovirtaus voi johtua myös "akustisesta virtauksesta" nesteessä ultraääniaallon sekoitusvaikutuksen vuoksi. Kuten mikrovirtauksessa, akustinen virtaus johtaa nesteiden virtauksen nopeutumiseen ultraäänien akustisen paineen kasvaessa. Tämä ilmiö voi vahingoittaa solukalvoja, mikä voi aiheuttaa häiriöitä. Solukalvon vaurioiden todellista vaikutusta on kuitenkin havaittu vain eläinkokeissa, ja sen esiintyminen ihmisillä on edelleen epäselvää.

NUKLEAATIOPAIKAT

Kun ultraäänellä kuvattu kudus sisältää kuplia, kaasua tai höyryä, ultraääni voi aiheuttaa kavitaatiota, joka on peräisin kaasun sijainnista. Tätä kutsutaan "nukleaatioalueeksi". Nukleaatiopaikkojen täsmällistä luonnetta ja lähdettä ei ymmärretä hyvin monimutkaisessa väliaineessa, kuten kudoksessa. Teoreettisia analyyseja ja ennusteita ei ole vielä varmennettu kokeellisesti.

INERTIAKAVITAATIO

Inertiakavitaatio, jota kutsutaan epästabiiliksi tai "ohimeneväksi kavitaatioksi", viittaa kuplan nopeaan kasvuun ja väkivaltaiseen romahtamiseen, jota pidetään kynnystapahtumana, joka yleensä kasvaa taajuuden mukana. Ilmiö liittyy läheisesti erittäin korkeisiin lämpötiloihin (noin 5000 °K), ja sen seurauksena syntyy biologisia myrkyllisiä yhdisteitä, shokkiaaltoja ja "sonoluminenssia".

Muut mekaaniset vaikutukset

Ultraääniaallot voivat myös aiheuttaa muita mekaanisia vaikutuksia, jotka eivät liity kupliin. Niihin kuuluvat paineen, voiman, momentin ja virtauksen muutokset; ne voivat tuottaa kuuluvia ääniä ja aiheuttaa sähköisiä muutoksia solukalvoissa, mikä lisää niiden vaikutusta suurin molekyyliin. Ne voivat johtaa solujen siirtymiseen ja uudelleenjakautumiseen nesteessä ja ne voivat myös vahingoittaa soluja.

SÄTEILYVOIMA

Ultraäänidiagnostiikassa on viime aikoina sovellettu staattista tai dynaamista akustista säteilyvoimaa. SUPERSONIC MACH 30 -järjestelmä käyttää ylääänistä leikkuukuvantamista (Supersonic Shear Imaging) niistä tekniikoista, jotka käyttävät säteilyvoimaa kudoksen paikalliseen siirtämiseen tai värisyttämiseen. Tämä tekniikka luo kudoksen liikkeen käyttämällä ultraäänestä johtuvaa keskimääräistä hetkellistä voimaa väliaineeseen. Vaikutuksen suuruusluokka on verrannollinen paikalliseen ajalliseen keskimääräiseen intensiteettiin ja on mikronikokoluokassa.

KYNNYSILMIÖT

Kavitaatiovaikutus on paljon nopeampi vaste kuin lämpötilan nousu, ja se on myös kynnsilmiö. Inertiakavitaatioissa kynns määritetään ultraääniäallon amplitudin, sen taajuuden ja olemassa olevien nukleaatiokohtien koon perusteella. Kynns on sellainen, että on kriittinen kokoluokka, jonka ylittyessä kuplat joutuvat inertiakavitaation kohteeksi, jos asianmukainen äänikenttä aktivoi niitä. Toisin sanoen tietyllä taajuudella ja äänenpaineamplitudilla tietyn säteen ylittävät kuplat joutuvat inertiakavitaatioon ja sen alittavat eivät.

KEUHKOJEN VERENVUOTO ELÄIMILLÄ

Kokeellisissa olosuhteissa ultraääntä on käytettävä diagnostisen alueen ulkopuolella, jotta mahdolliset haitalliset biovaikutukset voidaan havaita. Niistä keuhkojen verenvuoto on todennäköisesti laajimmin tutkittu, vaikka mekanismi on edelleen epäselvä. Lämpöbiovaikutukset ja inertiakavitaatio on suljettu pois keuhkoleesioiden aiheuttajina. Yleisiä havaintoja voidaan kuitenkin tehdä suuresta määrästä ultraäänien aiheuttamien keuhkovaurioiden tutkimuksista. Ensinnäkin eläimillä havaitut vauriot eivät vaikuta huolestuttavilta, koska keuhkovaurioiden laajuus on rajallinen ja elin voi toipua vaikutuksesta. Toiseksi keuhkovaurioiden mekanismit näyttävät olevan samanlaisia kaikilla lajeilla, ja aiheutuvien leesioiden ominaisuudet ovat riippumattomia taajuudesta, pulssin toistotaajuudesta ja keilan leveydestä. Tämän vuoksi samanlaiset biologiset mekanismit voivat olla huolestuttavia potilailla, jotka altistuvat keuhkojen ultraäänikuvaukselle, ja erityisesti potilailla, joilla on keuhkosairauksia, tai "riskialttiilla" vastasyntyneillä.

Ultraäänien hyödyt ja riskit

Käytön hyödyt

Ultraäänikuvantamisella on epäilemättä ollut merkittävä vaikutus lääketieteellisen diagnostisen kuvantamisen alaan. Esimerkkejä ultraäänidiagnostiikan eduista löytyy helposti kardiologiasta ja obstetriikasta. Kardiologiassa ultraääni mahdollistaa sydämen ja sen

suurten verisuonten anatomisen rakenteen ja toiminnan yksityiskohtaisen visualisoinnin. Radiologi näkee verenvirtauksen sydämen kammioissa ja eteisessä sekä läppien toiminnan normaali- ja patologisissa olosuhteissa. Obstetriikassa sikiöön raskauden aikana kohdistuvat mahdolliset biologiset vaikutukset ovat erityinen huolenaihe. Erinomaisen turvallisuustasonsa vuoksi tätä kuvausmodaliteettia käytetään kuitenkin rutiininomaisesti kaikkialla maailmassa. Ultraäänikuvantamisen teknologia on viime vuosina parantunut huomattavasti ja sitä käytetään yhä useammassa kliinisessä sovelluksessa. Erilaisia ultraäänijärjestelmiä on tällä hetkellä saatavilla tiettyihin lääketieteellisiin ja kliinisiin tilanteisiin, kuten elastiseen kuvantamiseen, verisuonilääketieteeseen, sydäntutkimuksiin ja tuki- ja liikuntaelinsairauksien tutkimiseen. Viimeaikainen teknologinen kehitys on mahdollistanut paljon paremman kuvanlaadun ja paremman diagnostisen tiedon. Nämä teknologiset edistysaskeleet ja sovellukset edellyttävät kuitenkin myös käyttäjiltä enemmän vastuuta. Sekä terveydenhuoltojärjestelmien että potilaiden näkökulmasta ultraäänitutkimusten kustannustehokkuus ja ei-invasiivisuus merkitsevät erittäin hyvää siedettävyyttä. Potilaat ja sairausvakuuttajat hyväksyvät ultraäänitutkimukset yleisesti.

Käytön riskit

Erinomaisesta turvallisuustasosta huolimatta haitalliset biologiset vaikutukset kudoksille ja soluille ovat mahdollisia. Kuten edellä mainittiin, muiden kuin ihmisnisäkkäiden kohdalla havaitut keuhkovaurioita aiheuttavat biologiset mekanismit voivat olla huolenaihe potilailla, joiden keuhkot kuvataan ultraäänellä. Teoriassa biologiset vaikutukset myös soluja pienempiin rakenteisiin ovat mahdollisia, vaikka nämä vaikutukset ymmärretään huonosti. Nisäkkäillä havaittuja haittavaikutuksia ei ole koskaan todettu esiintyvän ihmispotilailla. Näin ollen sääntelyssä korostetaan nyt käyttäjän vastuuta rajoittaa potilailleen mahdollisesti aiheutuvia ultraäänihaittoja. Tämän saavuttamiseksi käyttäjälle olisi annettava kaikki tarvittavat tiedot, jotta hän voi tehdä tietoon perustuvan tasapainoisen päätöksen ja punnita mahdolliset biovaikutukset odotettuihin diagnostisiin tietoihin nähden. Uudemmat sovellukset (transesofageaalinen kaikukardiografia, suonensisäinen ultraääni) voivat kuitenkin aiheuttaa biovaikutuksia, joita ei ole koskaan ennakoitu. Näitä aloja on tutkittava tarkemmin, ennen kuin kaikki riskit voidaan määritellä.

Ultraäänen käyttämättä jättämisen riskit

Tällä välin ultraäänen käyttäjien olisi jatkuvasti arvioitava mahdolliset biologiset vaikutukset tutkimuksen tekemättä jättämisen todellisiin riskeihin ja siten puuttuvat keskeiset diagnostiset tiedot. Obstetriikassa ja kardiologiassa ultraäänitiedon kliininen diagnostinen arvo on niin laajasti hyväksytty lääketieteellisessä yhteisössä, että potilaalle on todettu aiheutuvan suurempi riski, jos ultraäänitutkimusta ei tehdä. Ultraäänikuvaus tarjoaa suuren määrän erittäin arvokkaita kliinisiä tietoja, jotka liittyvät erilaisiin diagnostisiin sovelluksiin. Näitä tietoja voidaan käyttää suuremman vaaran aiheuttavan toimenpiteen sijasta tai yhdessä muiden diagnostisten toimenpiteiden kanssa diagnostisen luottamuksen parantamiseksi tai tärkeiden diagnostisten tietojen saamiseksi. Useimmissa tapauksissa samojen tietojen saaminen muilla testeillä tai kuvantamismenetelmillä olisi kalliimpaa tai riskialttiimpaa.

Riskin lisääntyminen akustisen tehon kasvaessa

Kudoskohdassa, jossa ultraäänen aika-keski-intensiteetti on I_{TA} , lämmöntuotannon määrä tilavuusyksikköä kohti ilmaistaan muodossa $Q = 2\alpha I_{TA}$, jossa α tarkoittaa ultraääniamplitudin absorptiokerrointa. Tämä tarkoittaa, että lämpötilan nousu on verrannollinen ultraäänen voimakkuuden keskiarvoon ajan kuluessa. Tätä kutsutaan myös akustiseksi tehoksi. Siksi riski lämpöbiovaikutusten syntymisestä ultraäänellä kuvatuissa kudoksissa riippuu suoraan akustisesta tehosta.

Diagnostisten tietojen lisääntyminen akustisen tehon laskiessa

Vuodesta 1991 lähtien ultraäänijärjestelmien tekninen kehitys on mahdollistanut akustisen tehon merkittävän lisääntymisen, mikä on johtanut parempaan paikkaresoluutioon, parempiin kontrasteihin, parempaan kuvan määrittelyyn ja parempaan diagnostiseen herkkyyteen. Todelliset 3D- ja 4D-kuvaustilat, väriduppler ja hiljattain käyttöön saatu rasisukuvaus havainnollistavat nykyisten ultraäänijärjestelmien

uusia ja parannettuja kuvantamisominaisuuksia. Muita akustisen tehon lisäämisen mahdollisia etuja ovat kyky kuvata suuremmilla syvyyksillä kaike- ja dopplersignaalien paremman kaappauksen ja läpäisyn sekä suurempien taajuuksien lähettämisen ansiosta. Samalla tieteellinen tietämys ultraäänen biologisista haittavaikutuksista on laajentunut ja nostanut esiin käsityksen riskien punnitsemisesta paremman ultraäänikuvan saamisen hyötyjä vastaan.

Käyttäjävastuun lisääminen korkeammilla tehotasoilla

Nykyisten ultraäänijärjestelmien akustisen tehon rajoja lieventäessään sääntelyviranomaiset ovat tietenkin mahdollistaneet entistä parempien diagnostisten ominaisuuksien ja kuvanlaadun kehittämisen, mutta ne ovat myös lisänneet käyttäjien vastuuta. Käyttäjän on arvioitava diagnostisen ultraäänen riskit ja hyödyt yleisesti, mutta myös lisättävä akustista lähtötehoa parempien kuvien saamiseksi. Tämän vastuun täyttämiseksi ultraäänen käyttäjillä on oltava kattavat tiedot ultraäänijärjestelmistä ja -työkaluista. Tämä edellyttää erityiskoulutusta, joka on nyt sisällytetty useimpien kehittyneiden maiden ultraäänen kliinisen käytön valtuutusprosessiin.

Käyttäjän on:

- tunnettava mahdolliset riskitekijät,
- huomioitava tarve säätää akustista tehoa hyvän kuvan saamiseksi,
- arvioitava ja huomioitava potilaan kliininen tila ja
- tunnettava kaikki järjestelmän säätimet, jotka vaikuttavat akustiseen tehoon.

Nykyisten ultraäänijärjestelmien avulla käyttäjä voi tasapainottaa riskejä ja hyötyjä sekä tehdä tietoon perustuvan päätöksen. Järjestelmät näyttävät reaaliaikaista tietoa haitallisten biovaikutusten mahdollisista riskeistä indeksien avulla, jotka viittaavat tehointensiteettiin ja mahdollisiin lämpö- ja mekaanisiin riskeihin (lämpöindeksi: TI ja mekaaninen indeksi: MI). NCRP:n mukaan diagnostisen ultraäänen riskit on punnittava hyötyjä vasten, kun MI on yli 0,5 tai TI on yli 1,0. Käytännössä paremman kuvan tuottaminen voi johtaa suurempiin riskeihin erityisesti potilaan anatomiasta ja kehon rakenteesta riippuen: riskit eivät ole samat hoikilla ja lihavilla potilailla, riskit eivät ole samat täydellä ja tyhjällä rakolla

tutkimuksen aikana, ja kaasukuplat kehon skannattavalla alueella voivat lisätä riskiä.

ALARA-periaate

Kansainvälisen säteilysuojelukomission mukaan "lääketieteellinen kuvantaminen on ainoa luokka, jossa keskimääräisen annoksen suuret vähennykset ovat mahdollisia, ja siksi on erittäin suotavaa vähentää potilaille hyödyttöä lääketieteellistä säteilyaltistusta ja minimoida hyödytön säteily lääketieteellisissä tutkimuksissa". Ultraäänialtistumiseen liittyvien riskien vähentämiseksi ALARA-periaatetta voidaan soveltaa ultraäänitutkimuksiin. ALARA on lyhenne sanoista "As Low As Reasonably Achievable, eli niin vähän kuin kohtuudella mahdollista". Tämä tarkoittaa, että ultraäänialtistuminen on pidettävä mahdollisimman pienenä, jotta potilaan turvallisuus voidaan taata ja diagnostiset tiedot optimoida.

Energian hallinta

Diagnostiseen ultraäänikuvantamiseen sovellettu ALARA-periaate suosittelee, että kokonaisultraäänienergia pidetään alle tason, jolla biovaikutuksia syntyy diagnostisen tiedon kuitenkin säilyessä. ALARA-periaate mahdollistaa tarvittavan tiedon saamisen pitäen samalla biovaikutusten mahdollisuudet niin pieninä kuin on kohtuudella mahdollista. Käyttäjän tulee aloittaa tutkimus valitsemalla oikea anturin taajuus ja sovellus ja käyttää sitten alhaista tehotasoa. Kuvan optimointiin (tarkennus, vastaanottimen vahvistus...) tulee käyttää kaikkia kuvanlaadun säätöjä. Vain jos kuva ei ole diagnostisesti hyödyllinen tässä vaiheessa, akustista tehoa voidaan lisätä. Lähtötehon säädön avulla käyttäjä voi valita vahvistettua maksimiarvoa pienemmät intensiteettitasot. Varovainen käyttöperiaate määrää, että käyttäjä valitsee pienimmän tehon, joka on sopuinnossa hyvän kuvanlaadun kanssa.

Altistusajan säätäminen

Näytettävissä indekseissä ei oteta huomioon altistuksen kestoa. Koska tietyssä paikassa vastaanotettu energian kokonaismäärä on

verrannollinen kyseisen alueen altistumisen pituuteen, käyttäjien olisi myös pidettävä kokonaisaltistusaika yhdessä paikassa mahdollisimman lyhyenä. Tämän vuoksi ALARA-periaatteen täydellisempi määritelmä on käyttää alhaisinta tehoasetusta, joka antaa parhaan mahdollisen diagnostisen tiedon ja pitää altistumisaika mahdollisimman lyhyenä.

Skannaustekniikan hallinta

ALARA-periaatteesta johtuvien toimintaohjeiden tulee olla hyvin selkeitä ja niillä tulee olla ainoana tavoitteena diagnostisen tiedon laatu.

Lisäksi käyttäjän olisi varmistettava, että

- vain lääketieteellisesti vaadittu kuvaus suoritetaan,
- tutkimusta ei kiirehdiä,
- laatu ei koskaan vaarannu.

Heikkolaatuinen tutkimus edellyttää todennäköisesti uutta tutkimusta tai seurantaa, mikä pidentää altistusaikaa.

Järjestelmän asetusten hallinta

Sopivimman järjestelmäkokoonpanon (anturi, sovellus) valitseminen on ensimmäinen vaihe ennen ultraäänikuvauksen aloittamista. Käyttäjän tulee valita sovellukselle oikea akustisen tehon alue, jos järjestelmä ei tee sitä automaattisesti. Käyttäjä on viime kädessä vastuussa asianmukaisesta kliinisestä käytöstä. SUPERSONIC MACH 30 - ultraäänijärjestelmä tarjoaa sekä automaattiset (oletusasetukset) että manuaaliset (käyttäjän valittavissa olevat) asetukset.

Järjestelmän ominaisuuksien vaikutukset

Järjestelmä tarjoaa mahdollisuuden säätää akustista tehoa kolmen erityyppisen säätimen avulla.

Suorat säätimet vaikuttavat suoraan akustiseen tehoon. Niihin kuuluvat sovelluksen valinta (katso yllä) ja lähtötehon ohjaus.

Sovelluksen valinta vaikuttaa sallittuun tehoalueeseen. Oikean akustisen tehon alueen valitseminen sovellukselle on yksi tutkimuksen ensimmäisistä tapahtumista. Esimerkiksi ääreisverisuonten voimakkuustasoja ei suositella sikiötutkimuksissa. Jotkin järjestelmät valitsevat automaattisesti oikean alueen tietyille sovellukselle, kun taas toiset edellyttävät manuaalista valintaa. Käyttäjä on viime kädessä vastuussa asianmukaisesta kliinisestä käytöstä. SUPERSONIC MACH 30 -ultraäänijärjestelmä tarjoaa sekä automaattiset (oletusasetukset) että manuaaliset (käyttäjän valittavissa olevat) asetukset. Lähtöteho vaikuttaa suoraan akustiseen voimakkuuteen lisäämällä tai vähentämällä sitä. Kun sovellus on määritetty, Lähtöteho-säätimellä käyttäjä voi valita vahvistettua enimmäismäärää pienemmät intensiteettitasot. Varovainen käyttöperiaate määrää, että käyttäjä valitsee pienimmän tehon, joka on sopuisuudessa hyvän kuvanlaadun kanssa.

Epäsuorat säätimet ovat niitä, joilla on välillinen vaikutus akustiseen intensiteettiin. Ne viittaavat anturin valintaan (katso alla oleva kohta "Anturin ominaisuuksien vaikutukset"), kuvaustilaan (katso alla oleva kohta "Käyttötilan vaikutukset"), pulssin toistotaajuuteen, tarkennussyvyyteen ja pulssin pituuteen. Kaikki ne vaikuttavat epäsuorasti antotehoon tietyistä syistä: esimerkiksi anturin toimintataajuus on sovittava odotettuun kuvaussyvyyteen; myöskään skannattu ja paikallaan oleva tila ei tuota samaa energiamäärää tietyssä paikassa. Lisätietoja muista epäsuorista säätimistä on kohdan "ALARA-periaatteen soveltaminen SUPERSONIC MACH 30 -ultraäänijärjestelmässä" alakohdassa "Epäsuorat säätimet". Pulssin toistotaajuus tai nopeus viittaa energian ultraäänipurskeiden määrään tietynä ajanjaksona. Mitä suurempi pulssin toistotaajuus, sitä enemmän energiapulsseja annetaan tietynä aikana. Useat säätimet vaikuttavat pulssin toistotaajuuteen: tarkennussyvyyden, näytön syvyyden, näytilavuuden syvyyden, virtausoptimoinnin, skaalauksen, tarkennusalueiden määrän ja sektorin leveyden säätimet. Ultraäänikeilan tarkennus vaikuttaa kuvan resoluutioon. Resoluution ylläpitäminen tai lisääminen eri tarkennusalueella edellyttää tehon vaihtelua tarkennusalueella. Tämä tehon vaihtelu on järjestelmän optimoinnin toiminto. Erilaiset tutkimukset edellyttävät erilaisia tarkennussyvyyskäyjiä. Tarkennuksen asettaminen oikeaan syvyyteen parantaa tutkittavan rakenteen resoluutiota. Pulssin pituus on aika, jona ultraäänipurske on päällä. Mitä pidempi pulssi on, sitä suurempi on aika-keskiarvoisen intensiteetin arvo. Mitä suurempi aika-keskiarvoisen intensiteetin arvo on, sitä todennäköisempää on lämpötilan nousu ja kavitaatio. Pulssin pituus tai purskeen pituus tai pulssin kesto on pulssiaaltodopplerin

lähtöpulssin kesto. Doppler-näytetilavuuden koon suurentaminen lisää pulssin pituutta.

Vastaanottimen säätimet eivät vaikuta akustiseen tehoon, ja käyttäjä voi käyttää niitä kuvanlaadun parantamiseen. Ne muuttavat vain ultraäänikaiun vastaanottotapaa, ja niitä tulee aina käyttää ennen lähtötehon lisäämistä. Niitä ovat esimerkiksi vahvistus, TGC, dynaaminen alue ja kuvankäsittelyominaisuudet. On tärkeää muistaa, että vastaanottimen säätimet on optimoitava ennen tehon lisäämistä. Esimerkki: Ennen kuin lisäät tehoa, optimoi vahvistus kuvanlaadun parantamiseksi.

Toimintatilan vaikutukset

Kuvaustilan valinta määrittää ultraäänikeilan luonteen. Esimerkiksi B-tila on skannaustila, kun taas Doppler on kiinteä tai skannaamaton tila. Kiinteä ultraäänikeila keskittää energian yhteen paikkaan. Liikkuva tai skannaava ultraäänikeila hajottaa energiaa alueelle, joten keila on keskittynyt samalle alueelle vain murto-osan ajasta verrattuna skannaamattomaan tilaan.

Anturin ominaisuuksien vaikutukset

Anturin valinta vaikuttaa välillisesti akustisen tehon voimakkuuteen. Kudoksen vaimennus muuttuu taajuuden mukaan. Mitä suurempi anturin toimintataajuus on, sitä suurempi on ultraäänien energian vaimennus. Anturin korkeampi käyttötaajuus vaatii enemmän tehoa, jotta skannaus voidaan tehdä syvemmällä. Jos haluat skannata syvemmälle samalla lähtöteholla, tarvitaan matalampi anturin taajuus. Jos käytetään tietyn rajan ylittäen enemmän vahvistusta ja tehoa ilman vastaavaa kuvanlaadun nousua, tarvitaan matalamman taajuuden anturi.



WARNING

Ultraäänialtistusajan tulee aina olla rajallinen. Älä kuitenkaan kiirehdi tutkimusta.

Varmista, että indeksit pidetään mahdollisimman pieninä ja että altistus aika on rajoitettu diagnostista herkkyyttä vaarantamatta.

Lähtötehon näyttöstandardi (OSD)

Lähtötehon näyttöstandardin (OSD) tarkoitus

Järjestelmän lähtötehon näyttöstandardi (OSD) sisältää kaksi perusindeksiä: mekaanisen indeksin ja lämpöindeksin. Lämpöindeksi koostuu lisäksi seuraavista indekseistä: pehmytkudoksen lämpöindeksi (TIS), luun tai kudoksen lämpöindeksi luun lähellä (TIB) ja kalloluun lämpöindeksi (TIC). SUPERSONIC MACH 30 -järjestelmän käyttäjä voi valita TI- ja MI-näyttömuodon järjestelmän kokoonpanossa, eli TIS ja/tai TIB ja/tai TIC tai kolmen TI:n enimmäisarvon, joka puolestaan riippuu kyseessä olevasta sovelluksesta. Joko TIS tai TIB tai kyseisten indeksien enimmäisarvo näytetään aina. Se, mikä näytetään, riippuu järjestelmän esiasetuksesta tai käyttäjän valinnasta, joka puolestaan riippuu kyseessä olevasta sovelluksesta. Myös oletusindeksiasetuksen sovelluskohtainen luonne on tärkeä tekijä indeksin toiminnan kannalta. Oletusasetus on järjestelmän ohjaustila, jonka valmistaja tai käyttäjä on määrittänyt valmiiksi. Järjestelmän oletusindeksiasetukset vastaavat kutakin anturisovellusta. Ultraäänijärjestelmä avaa oletusasetukset automaattisesti, kun virta kytketään, uudet potilastiedot syötetään järjestelmän tietokantaan tai sovellus muuttuu. Päätöksen siitä, mikä kolmesta lämpöindeksistä vai kolmen lämpöindeksin enimmäisarvo näytetään, olisi perustuttava seuraaviin kriteereihin:

- Kliinisen sovelluksen mukainen indeksi: TIS-indeksiä käytetään pehmytkudoksen kuvaamiseen, TIB-indeksiä tarkennukseen luussa tai sen lähellä ja TIC-indeksiä kuvattaessa kalloluun läpi tai kallon lähellä.
- Tekijät, jotka voivat aiheuttaa keinotekoisien korkean tai matalan lämpöindeksin lukemia: nesteen tai luun sijainti tai verenvirtaus. Jos esimerkiksi kudokset on erittäin vaimentava, niin että paikallisen vyöhykkeen lämmityspotentiaali on pienempi kuin lämpöindeksi.

Skannaavat ja skannaamattomat toimintatilat vaikuttavat lämpöindeksiin. Skannaavissa tiloissa lämmitys on yleensä lähellä pintaa; skannaamattomissa tiloissa lämmitys on yleensä syvempää tarkennusalueella.

Mekaaninen indeksi

Mekaaniset biovaikutukset ovat kynnyksiä, joita esiintyy, kun tietty lähtöteho ylittyy. Kynnystaso vaihtelee kuitenkin kudoksen tyyppin mukaan. Mekaanisten biovaikutusten mahdollisuus vaihtelee paineen huippuarvon ja ultraäänitaajuuden mukaan. MI:ssä otetaan huomioon nämä kaksi tekijää. Mitä suurempi MI-arvo on, sitä todennäköisemmin mekaanisia biovaikutuksia esiintyy. Mekaanisen vaikutuksen esiintymiselle ei ole erityistä MI-arvoa. MI:tä tulee käyttää oppaana ALARA-periaatteen toteuttamisessa.

Lämpöindeksi

TI ilmoittaa käyttäjälle olosuhteista, jotka voivat johtaa lämpötilan nousuun kehon pinnalla, kehon kudoksessa tai ultraäänikeilan tarkennuskohdassa luussa. Eli TI ilmoittaa käyttäjälle kehon kudoksen lämpötilan nousun mahdollisuudesta. Se on arvio spesifisten kudosten lämpötilan noususta. Lämpötilan nousun todelliseen määrään vaikuttavat muiden muassa kudostyyppi, rakenteen verisuonittuminen ja toimintatapa. TI:tä tulee käyttää oppaana ALARA-periaatteen toteuttamisessa. Luun lämpöindeksi (TIB) ilmoittaa käyttäjälle mahdollisesta lämpenemisestä tarkennuskohdassa tai sen läheisyydessä sen jälkeen, kun ultraäänikeila on kulkenut pehmytkudoksen tai nesteiden läpi, esimerkiksi toisen tai kolmannen raskauskolmanneksen sikiön luussa tai sen lähellä. Kalloluun lämpöindeksi (TIC) ilmoittaa käyttäjälle luun mahdollisesta lämpenemisestä pinnalla tai sen lähellä, esimerkiksi kalloluussa. TI ilmoittaa käyttäjälle kudoksen yleisestä lämpenemispotentiaalista. SUPERSONIC MACH 30 -järjestelmän käyttäjän valinnan mukaan TIS, TIB, TIC tai näiden kolmen enimmäisarvo näytetään jatkuvasti välillä 0,0 ja maksimiteho. Mekaaninen indeksi näkyy jatkuvasti alueella 0,0–1,9.

Järjestelmän näyttötasot ja tarkkuudet MI:lle ja TI:lle

Kuten edellä mainittiin, ja riippuen SUPERSONIC MACH 30 -järjestelmän käyttäjän valinnasta, TIS, TIB tai TIC tai näiden kolmen enimmäisarvo näytetään jatkuvasti arvosta 0,0 maksimitehoon asti anturin ja sovelluksen mukaisesti tarkkuudella 0,1. Mekaaninen

indeksi näkyy jatkuvasti välillä 0,0–1,9 askelvälillä 0,1. Siksi MI- ja TI-tarkkuus on 0,1 yksikköä SUPERSONIC MACH 30 -järjestelmässä. SUPERSONIC MACH 30 -järjestelmän MI- ja TI-näytön tarkkuusarviot on esitetty tämän käyttöoppaan akustisen tehon taulukoissa. Nämä tarkkuusarviot perustuvat antureiden ja järjestelmien vaihteluun, akustisen tehon mallinnusvirheisiin ja mittausvaihteluun, kuten alla on kuvattu. Näytetyt arvot on tulkittava suhteelliseksi tiedoksi, jotta käyttäjä voi saavuttaa ALARA-periaatteen vaatimukset järjestelmän varovaisuusperiaatteen mukaisen käytön avulla. Arvoja ei tule tulkita todellisiksi fyysisiksi arvoiksi tutkittavissa kudoksissa tai elimissä. Tehonäytön tukena käytettävät tehotiedot johdetaan laboratoriomittauksista, jotka perustuvat AIUM-mittausstandardiin. Tämän jälkeen mittaukset sijoitetaan algoritmeihin näytettävien tehoarvojen laskemista varten. Monet mittaus- ja laskentaprosessissa käytetyt oletukset ovat varovaisia. Varsinaisen in situ -intensiteettialistuksen yliarviointi useimpien kudospolkujen osalta sisältyy mittaus- ja laskentaprosessiin. Esimerkiksi:

- Mitatut vesisäiliön arvot vähennetään käyttämällä konservatiivista, alan standardia ja vaimennuskerrointa 0,3 dB / cm-MHz.
- TI-malleissa käytettiin varovaisia kudoksen ominaisuuksien arvoja. Valittiin varovaiset arvot kudoksen tai luun absorptiotasoille, veren perfuusionopeuksille, veren lämpökapasiteetille ja kudoksen lämmönjohtavuudelle.
- Alan standardi-TI-malleissa oletetaan tasaisen lämpötilan nousua ja oletetaan, että ultraäänianturi pysyy vakaana yhdessä asennossa niin kauan, että se saavuttaa tasaisen tilan.

Näytettävien arvojen tarkkuutta arvioitaessa otetaan huomioon useita tekijöitä: laitteistovaihtelut, arviointialgoritmin tarkkuus ja mittausvaihtelu. Anturien ja järjestelmien vaihtelu on merkittävä tekijä. Anturien vaihtelu johtuu pietsosähköisten kiteiden tehokkuuksista, prosesseihin liittyvistä impedanssieroista ja herkistä linssin tarkennusparametrien variaatioista. Järjestelmän pulssijännitteen säädön ja tehokkuuden erot voivat myös vaikuttaa vaihtelevuuteen. Akustisten lähtöarvojen arviointiin käytettävissä algoritmeissa on luontaisia epävarmuustekijöitä järjestelmän mahdollisten käyttöolosuhteiden ja pulssijännitteiden suhteen. Laboratoriomittausten epätarkkuudet liittyvät muun muassa hydrofonin kalibroinnin ja suorituskyvyn, asemoinnin, kohdistuksen ja digitoinnin toleranssien eroihin sekä testajien vaihtelevuuteen. Näytön tarkkuusarviossa ei oteta huomioon varovaisia oletuksia lineaarisen etenemisen tehoarvioinnin algoritmeista

kaikilla syvyyksillä 0,3 dB/cm-MHz vaimentavan väliaineen kautta. Lineaarista etenemistä tai tasaista vaimenemista 0,3 dB/cm-MHz:n nopeudella ei esiinny vesisäiliön mittauksissa tai useimmissa kehon kudospoluissa. Elimistössä eri kudoksilla ja elimillä on erilaiset vaimennusominaisuudet. Vedessä ei ole juuri lainkaan vaimennusta. Kehon ja erityisesti vesisäiliöiden mittauksissa epälineaarista etenemistä ja saturaatiohäviöitä ilmenee pulssijännitteiden kasvaessa. Nämä tarkkuusarviot perustuvat antureiden ja järjestelmien vaihteluun, akustisen tehon mallinnusvirheisiin ja mittausvaihteluun. Näytön tarkkuusarviot eivät perustu AIM-mittausstandardien mukaisiin virheisiin tai mittauksista johtuviin virheisiin tai epälineaarisen häviön vaikutuksiin mitattuihin arvoihin.

TI- ja MI-suhteen merkitys biovaikutuksille

LÄMPÖINDEKSI

TI tarjoaa suhteellisen osoituksen mahdollisuudesta lämpötilan nousuun tiettyssä ultraäänikeilan reitin kohdassa. Termin "suhteellinen" käytön syynä on se, että oletetut lämpenemisolosuhteet kudoksessa ovat niin monimutkaisia, ettei tämän indeksin voida olettaa nostavan lämpötilaa kaikissa mahdollisissa olosuhteissa. Näin ollen TI 2 edustaa korkeampaa lämpötilan nousua kuin TI 1, mutta ei välttämättä edusta 2 °C:n nousua. Tämä lämpötilan nousu on teoreettinen arvio, joka perustuu kokeellisiin olosuhteisiin, jotka eivät välttämättä sovellu kliinisiin olosuhteisiin. Tärkeä muistettava asia TI:n suhteen on se, että se on suunniteltu antamaan käyttäjille tietoa mahdollisesta lämpötilan noususta tiettyssä kudoksen kohdassa. Huoli kehon lämpötilan noususta ultraäänien aiheuttamana perustuu havaittuihin muutoksiin solujen toiminnassa lämpötilan funktiona. Yleensä entsyymien terve aktiivisuus kaksinkertaistuu aina lämpötilan noustessa 10 °C. Ihmiskeho kestää kuumia juomia ja kuumetta tietyn ajan. + 2 °C:n kuume ei ole ongelma, kun kehon keskilämpötilaksi katsotaan 37 °C. Seuraavassa taulukossa esitetään lämpötilavaikutusten vaiheet.

Table 3.4. Lämpötilavaikutus: Millet ja Ziskin, 1989

Lämpötila-alue (°C)	Vaikutus
37-39	Ei haittavaikutuksia pitkälläkään kestolla
39-43	Haitalliset vaikutukset riittävän pitkällä kestolla
> 41	Sikiöongelmien raja-arvo pitkällä kestolla
44-46	Proteiinien hyytyminen
> 45	Entsyymit denaturoituvat
> 41,8	Syöpäsolut kuolevat (eivät pysty jakautumaan) Usein vauriokynnys, silmää lukuun ottamatta

Kudosten lämpötilan nousu ultraäänialtistuksen aikana johtuu akustisen energian absorptiosta. Absorptio on ultraäänien energian muuntumista lämmöksi. Absorption määrä riippuu kudoksen tyypistä. Erityinen tapa, jolla kudosten absorptio-ominaisuudet kvantifioidaan, on absorptiokerroin. Absorptiokerroin ilmaistaan desibeleinä senttimetriä ja megahertsiä kohti. Absorptiokertoimet ovat hyvin riippuvaisia kuvattavasta elimestä tai kudostyypistä. Lapsivedellä, verellä ja virtsalla on hyvin alhaiset absorptiokertoimet, mikä tarkoittaa, että lämpötilan nousu on vähäistä ja ultraääni kulkee nesteen läpi lähes esteettä. Luun absorptiokerroin on sitä vastoin erittäin korkea. Tiheä luu absorboi energian hyvin nopeasti ja nostaa lämpötilaa nopeasti. Pehmytkudokset vaihtelevat eri elimissä, mutta niiden tiheys ei vaihtele kovin paljon elimen sisällä. Ultraäänitaajuus vaikuttaa absorptioon. Mitä suurempi taajuus, sitä suurempi absorptio. Lämpötilan nousun minimoiminen: Lämpötilan nousu riippuu altistuksen voimakkuudesta, kestosta samassa paikassa, anturin tarkennuspisteen koosta ja sijainnista sekä energian absorboitumisesta kudokseen. Käyttäjä voi säätää tehoa (lähtötehon säätö), kestoja tai altistumisaikaa. Anturia siirretään tavallisesti usein tutkimuksen aikana, mikä lyhentää altistuksen kestoja tietyssä kudospaikassa. Toinen tärkeä lämpötilan nousun tekijä on ultraäänien energian absorptio kohteen edessä olevissa kudokerroksissa. Lisääntynyt absorptio näissä kerroksissa vähentää kohteessa esiintyvää ultraäänien energiaa.

MEKAANINEN INDEKSI

Lämpövaikutuksen lisäksi ultraäänialtistuminen aiheuttaa erilaisia mekaanisia vaikutuksia kehoon. Nämä vaikutukset voidaan jakaa kahteen luokkaan. Ensimmäinen luokka on akustinen kavitaatio. Kavitaatiota voi esiintyä, kun ääni kulkee ontelon, kuten kaasukuplan tai muun ilmataskun, läpi. Jotkin kudokset, erityisesti aikuisten keuhkot ja suolisto, sisältävät ilmakuplia, minkä vuoksi ne ovat alttiimpia näille kavitaatiovaikutuksille. Sikiön keuhkot ja suolisto eivät sisällä ilmeisiä ilmakuplia, koska sikiö ei hengitä ilmaa - se saa happea äidin verenkierrosta. Pieniä kuplia voi kuitenkin muodostua kehon muihin osiin kuin keuhkoihin ja suolistoon. Tällä alalla tarvitaan lisää tutkimusta. Kavitaatiossa ääniaallot voivat saada kuplat tai ilmataskut laajentumaan ja supistumaan rytmikkäästi eli sykkimään tai resonoimaan. Kun ne sykkivät, kuplat lähettävät sekundaarisia ääniaaltoja kaikkiin suuntiin. Jos kuplat supistuvat kohti romahtamispistettä, ne voivat kehittää erittäin korkeita lämpötiloja ja paineita muutamaksi kymmeneksi nanosekunniksi. Nämä korkeat lämpötilat ja korkeat paineet voivat tuottaa erittäin reaktiivisia kemikaaleja, joita kutsutaan vapaiksi radikaaleiksi, ja muita mahdollisesti myrkyllisiä yhdisteitä, jotka voivat teoreettisesti aiheuttaa geneettisiä vaurioita, vaikka niitä pidetäänkin epätodennäköisinä. Kavitaatiossa kuplien nopea supistuminen voi myös aiheuttaa mikrosuihkua, jotka voivat vahingoittaa soluja. Kun diagnostinen ultraääni kohdistetaan koeläinten keuhkoihin tai suolistoon, jotka sisältävät kaasukuplia, nämä kavitaatiovaikutukset voivat aiheuttaa repeämiä hyvin pienissä verisuonissa. Diagnostisen ultraäänen turvallisuusohjeet on suunniteltu estämään kavitaatiovaikutukset, koska ne voivat olla vahingollisia. Ultraäänipulssin paineamplitudin rajoitukset sekä tieto siitä, onko kuvassa kaasukuplia, voivat auttaa ehkäisemään kavitaatiota. Muut tekijät, kuten pulssin pituus ja nesteen tiheys, vaikuttavat myös siihen, esiintyykö kavitaatiota. Jos kaasukuplia on, myös kuplien määrä, koko ja sijainti vaikuttavat vaikutukseen. Kavitaation esiintyminen ja käyttäytyminen riippuvat monista eri tekijöistä, kuten ultraäänipaineesta ja -taajuudesta, siitä onko ultraäänikeila kohdistettu vai kohdistamaton ja onko kyseessä pulssi- vai jatkuvasta ultraäänikentästä, seisovien aaltojen asteesta sekä materiaalin luonteesta ja tilasta ja sen rajoista. Tällä hetkellä ei ole näyttöä ihmisen kudoksessa tai nesteissä esiintyvistä kavitaatiosta, joka johtuisi diagnostisesta ultraäänialtistuksesta. Lisäksi ultraäänikuvausjärjestelmän ohjausparametrit rajoittavat huipputehoa. Ultraääni voi myös aiheuttaa muita mekaanisia vaikutuksia, jotka eivät edellytä kuplien esiintymistä. Näitä vaikutuksia ovat paineen

muutokset, voima, momentti (jolloin kohteet kiertyvät) ja virtaus (nesteeseen sekoittuminen). Nämä muutokset voivat puolestaan aiheuttaa kuultavia ääniä, solukalvojen sähköisiä muutoksia, jotka tekevät niistä läpäisemättömpiä suurille molekyyleille, solujen liikettä ja uudelleenjakautumista nesteessä sekä soluvaurioita. Kun ultraääni kulkee nesteen läpi, se aiheuttaa eräänlaista sekoitustoimintaa, jota kutsutaan akustiseksi virtaukseksi. Kun ultraäänen akustinen paine kasvaa, nesteen virtaus kasvaa. Tätä sekoittavaa vaikutusta voi teoriassa esiintyä potilaan kehon nestetäytteisissä osissa, kuten verisuonissa, virtsarakossa tai lapsivesipussissa. Eläinkokeissa, kun nesteen virtaus on lähellä kiinteää kohdetta, voi esiintyä leikkautumista, mikä voi vahingoittaa verihutaleita ja johtaa epänormaaliin veren hyytymiseen (tromboosiin). Ei ole selvää, missä määrin tämä vaikutus kohdistuu ihmisiin, jotka altistuvat diagnostiselle ultraäänelle. Vaikka ultraäänellä on mahdollisia haittavaikutuksia, ultraäänitutkimuksen kokonaisriski on todettu vähäiseksi, jopa kohtalaisessa tai pitkäkestoisessa altistuksessa. Normaalisissa diagnostisissa tutkimuksissa on osoitettu, että ALARA-periaatteella huolellisesti toteutettu ultraäänitutkimus on turvallinen, tehokas ja luotettava diagnostinen työkalu.

ALARA-periaatteen noudattaminen

ALARA-periaatteen toteuttaminen

ALARA-PERIAATE

Diagnostisen ultraäänen käytön ohjenuorana on ALARA-periaate (“As Low As Reasonably Achievable”, eli niin vähän kuin kohtuudella mahdollista). Päätös siitä, mikä on kohtuullista, on jätetty pätevä henkilöstön harkittavaksi. Ei voida laatia sääntöjä, jotka olisivat riittävän täydellisiä, jotta voitaisiin määrittää oikea vastaus kaikkiin olosuhteisiin. Pitämällä ultraäänialtistuksen mahdollisimman pienenä diagnostisesti kuvannettaessa käyttäjät voivat minimoida mahdolliset ultraäänen biovaikutukset.

KÄYTTÄJIEN TULEE NOUDATTA ALARA-PERIAATETTA KAIKISSA TUTKIMUKSISSA

Koska diagnostisen ultraäänen biovaikutusten kynnys on määrittämätön, käyttäjän vastuulla on hallita potilaaseen siirtyvää kokonaisenergiaa. Käyttäjän on sovitettava altistumisaika diagnostiseen kuvanlaatuun. Diagnostisen kuvanlaadun varmistamiseksi ja altistumisajan rajoittamiseksi ultraäänijärjestelmässä on säätimiä, joita voidaan säätää tutkimuksen aikana tutkimuksen tulosten optimoimiseksi. Käyttäjän kyky noudattaa ALARA-periaatetta on tärkeää. Diagnostisen ultraäänen kehittyminen, itse tekniikan lisäksi myös kyseisen teknologian sovelluksissa, on johtanut siihen, että käyttäjän ohjeistamiseen tarvitaan enemmän ja tarkempia tietoja. Tehon näyttöindeksit on suunniteltu tarjoamaan nämä tärkeät tiedot. On useita muuttujia, jotka vaikuttavat siihen, miten tehon näyttöindeksejä voidaan käyttää ALARA-periaatteen toteuttamiseen. Näitä muuttujia ovat indeksiarvot, kehon koko, luun sijainti suhteessa tarkennuspisteeseen, elimistön vaimennuskyky ja ultraäänialtistusaika. Altistumisaika on erityisen hyödyllinen muuttuja, koska käyttäjä ohjaa sitä. Mahdollisuus rajoittaa indeksiarvoja ajan myötä tukee ALARA-periaatetta.

ALARA-PERIAATTEEN TOTEUTTAMINEN TI- JA MI-INDEKSEILLÄ

ALARA-periaate saavutetaan käyttämällä näyttöön tulevia tietoja biologisesti merkityksellisten altistusindeksien muodossa: TI ja MI. Biologisen indeksin tietojen näyttäminen on vain työkalu. Ultraäänikuvauslaitteen turvallinen käyttö voidaan varmistaa käyttämällä pienimpiä indeksejä, jotka tuottavat parhaan mahdollisen diagnostisen tiedon.

JÄRJESTELMÄN SÄÄTIMET VASTAAN AKUSTINEN TEHO

Potilaan ultraäänikuvaus aloitetaan valitsemalla sopiva anturin taajuus. Kun anturi ja sovellus on valittu potilaan anatomian perusteella, lähtötehoa on säädettävä sen varmistamiseksi, että kuvan ottamiseen käytetään pienintä mahdollista asetusta. Kun kuva on otettu, säädä anturin tarkennusta ja lisää sitten vastaanottimen vahvistusta, dynaamista

aluetta ja TGC:tä, jotta kudoksesta saadaan yhtenäinen esitys. Jos vahvistusta lisäämällä ja TGC:tä säätämällä saadaan riittävän hyvä kuva, tehoa on vähennettävä. Vasta näiden säätöjen jälkeen käyttäjän tulee lisätä tehoa seuraavalle tasolle. Kun kuvatun elimen B-tilan näyttö on aktivoitu, värivirtauskuvausta voidaan käyttää veren virtauksen paikallistamiseen. B-tilan kuvanäytön, vahvistuksen, TGC:n ja kuvankäsittelyn säätimet on optimoitava ennen tehon lisäämistä. Kun veren virtaus on paikallistettu, aseta näytetilavuus verisuonen päälle Doppler-säätimillä. Ennen kuin lisäät tehoa, säädä nopeusaluetta tai asteikkoa ja Doppler-vahvistusta, jotta saat optimaalisen Doppler-käyrän. Vain jos maksimi Doppler-vahvistus ei luo hyväksyttävää kuvaa, käyttäjä lisää tehoa. Yhteenvetona: valitse työlle oikea anturin taajuus ja sovellus, aloita alhaisella tehotasolla, optimoi kuva tarkennuksen, vastaanottimen vahvistuksen ja muiden kuvantamisen säätimien avulla. Jos kuva ei ole diagnostisesti hyödyllinen tässä vaiheessa, lisää tehoa. Yleinen vahvistus ja TGC ovat kaksi tärkeintä vastaanottimen säädintä, joita käyttäjän on käytettävä kuvanlaadun parantamiseen ennen akustisen tehon lisäämistä. Nämä säätimet eivät vaikuta akustiseen tehoon ja vaikuttavat vain ultraäänikaiun vastaanottoon. On tärkeää muistaa, että vastaanottimen säätimet on optimoitava ennen tehon lisäämistä. Esimerkki: Ennen kuin lisäät tehoa, optimoi vahvistus kuvanlaadun parantamiseksi. Dynaaminen alue ja kuvan jälkikäsitteily ovat myös vastaanottimen säätimiä, joilla ei ole vaikutusta akustiseen lähtötehoon. On ensiarvoisen tärkeää, että käyttäjä muistaa, että myös nämä kaksi säädintä on optimoitava ennen tehon lisäämistä.

Järjestelmän sovellus vastaan akustinen teho

Sovelluksen valinta ja tehosäädin vaikuttavat suoraan akustiseen intensiteettiin. Sallitun intensiteetin tai tehon alueet vaihtelevat käyttäjän valinnan mukaan. Oikean akustisen tehon alueen valitseminen sovellukselle on yksi tutkimuksen ensimmäisistä tapahtumista. Esimerkiksi ääreisverisuonten voimakkuustasoja ei suositella sikiötutkimuksissa. Jotkin järjestelmät valitsevat automaattisesti oikean alueen tietylle sovellukselle, kun taas toiset edellyttävät manuaalista valintaa. Käyttäjä on viime kädessä vastuussa asianmukaisesta kliinisestä käytöstä. SUPERSONIC MACH 30 -ultraäänijärjestelmä tarjoaa sekä automaattiset (oletusasetukset) että manuaaliset (käyttäjän valittavissa olevat) asetukset. Lähtöteho vaikuttaa suoraan akustiseen intensiteettiin.

Kun sovellus on määritetty, tehoa voidaan lisätä tai vähentää tehosäätimellä. Lähtötehon säädön avulla käyttäjä voi valita vahvistettua maksimiarvoa pienemmät intensiteettitasot. Varovainen käyttöperiaate määrää, että käyttäjä valitsee pienimmän tehon, joka on sopuinnossa hyvän kuvanlaadun kanssa.

Anturin vaikutus akustiseen tehoon

Akustiseen tehoon vaikuttavat seuraavat säätimet:

- pulssin toistotaajuus,
- tarkennuksen syvyys,
- pulssin pituus,
- anturin valinta.

Pulssin toistotaajuus tai nopeus viittaa energian ultraäänipurskeiden määrään tietynä ajanjaksona. Useat säätimet vaikuttavat pulssin toistotaajuuteen: tarkennussyvyyden, näytön syvyyden, näytetilavuuden syvyyden, virtausoptimoinnin, skaalauksen, tarkennusalueiden määrän ja sektorin leveyden säätimet. Ultraäänikeilan tarkennus vaikuttaa kuvan resoluutioon. Resoluution ylläpitäminen tai lisääminen eri tarkennusalueella edellyttää tehon vaihtelua tarkennusalueella. Tämä tehon vaihtelu on järjestelmän optimoinnin toiminto. Erilaiset tutkimukset edellyttävät erilaisia tarkennussyvyksiä. Tarkennuksen asettaminen oikeaan syvyyteen parantaa tutkittavan rakenteen resoluutiota. Pulssin pituus on aika, jona ultraäänipurske on päällä. Mitä pidempi pulssi on, sitä suurempi on aika-keskiarvoisen intensiteetin arvo. Mitä suurempi aika-keskiarvoisen intensiteetin arvo on, sitä todennäköisempää on lämpötilan nousu ja kavitaatio. Pulssin pituus eli purskeen pituus tai pulssin kesto on pulssi-Dopplerin lähtöpulssin kesto. Doppler-näytetilavuuden koon suurentaminen lisää pulssin pituutta. Anturin valinta vaikuttaa välillisesti intensiteettiin. Kudoksen vaimennus muuttuu taajuuden mukaan. Mitä suurempi anturin toimintataajuus on, sitä suurempi on ultraäänien energian vaimennus. Anturin korkeampi käyttötaajuus vaatii enemmän tehoa, jotta skannaus voidaan tehdä syvemmillä. Jos haluat skannata syvemmillä samalla lähtöteholla, tarvitaan pienempi anturin taajuus. Jos käytetään tietyn rajan ylittäen enemmän vahvistusta ja tehoa ilman vastaavaa kuvanlaadun nousua, tarvitaan matalamman taajuuden anturi.

Järjestelmän toimintatilat vastaan akustinen teho

Kuvaustilan valinta määrittää ultraäänikeilan luonteen. B-tila on skannaustila, Doppler ja M-tila ovat kiinteitä eli skannaamattomia tiloja. Kiinteä ultraäänikeila keskittää energian yhteen paikkaan. Liikkuva tai skannaava ultraäänikeila hajottaa energiaa alueelle, joten keila on keskittynyt samalle alueelle vain murto-osan ajasta verrattuna skannaamattomaan tilaan. ShearWave™-elastografia yhdistää kaksi skannaavaa ja skannaamatonta tilaa:

- akustisen säteilyvoiman muodostuminen on skannaava ultraäänituotto,
- Shearwave-leikkausaallon leviäminen saadaan kuvattua skannaamattomalla litteällä ultraäänikeilalla erittäin korkealla taajuudella (UltraFast™),
- B-tilan kuvaus suoritetaan lomittuvasti elastografiasekvenssin kanssa ja se on skannaava tila.

Altistusajan hallinta

Yksi tärkeä ALARA-periaatteen osatekijä, jota ei ole sisällytetty tehon näyttöindekseihin, on aika. Koska kokonaisaltistus on suoraan verrannollinen ultraäänikeilan pysymisaikaan yhdellä alueella, käyttäjän tulee muistaa, että sen lisäksi, että TI- ja MI-arvot pidetään mahdollisimman pieninä, kokonaisaltistusaika yhdessä paikassa tulee pitää mahdollisimman lyhyenä. ALARA-periaatteen määritelmä on käyttää alhaisinta tehoasetusta, joka antaa parhaan mahdollisen diagnostisen tiedon ja pitää altistumisaika mahdollisimman lyhyenä. Uusien vastuiden selkeän ymmärtämisen ansiosta käyttäjillä on enemmän valmiuksia ja mahdollisesti enemmän diagnostiikkaan tarvittavia tietoja näistä tehokkaista kuvantamislaitteista. Samalla he voivat minimoida potilaille aiheutuvat riskit. Varmista, että skannausaika on mahdollisimman lyhyt, ja että vain lääketieteellisesti vaadittu skannaus suoritetaan. Älä koskaan vaaranna laatua kiirehtimällä tutkimusta. Huono tutkimus voi edellyttää seurantaa, mikä viime kädessä pidentää altistumisaikaa. Diagnostinen ultraääni on tärkeä lääketieteen työkalua, ja kuten mitä tahansa työkalua, sitä on käytettävä tehokkaasti.

ALARA-periaatteen käyttäminen SUPERSONIC MACH 30 - ultraäänikuvausjärjestelmän kanssa

Järjestelmän kuvantamistila riippuu tarvittavista tiedoista. B-tilan kuvantaminen antaa anatomisia tietoja. Pulssidoppler, väritehokuvaus (CPI), suunnattu väritehokuvaus (dCPI) ja värivirtauskuvaus (CFI) antavat tietoja verenkierrosta. M-tilaa käytetään sydämen arviointiin ja sikiön sydämen sykkeen arviointiin ja mittaamiseen. ShearWave™-elastografiakuvaus näyttää tiedot kudoksen jäykkyydestä väri- tai harmaasävyasteikon avulla. Skannaava tila, kuten B-tila, SWE, CPI, dCPI tai CFI, hajottaa eli hajauttaa ultraäänienergian alueen yli, kun taas skannaamaton tila, kuten pulssiaalto-Doppler, keskittää ultraäänienergian. M-tilaa tulee käyttää spektrin pulssiaalto-Doppler-kuvauksen sijaan alkion/sikiön sydämen sykkeen dokumentointiin. Käytettävän kuvaustilan luonteen ymmärtäminen antaa käyttäjälle mahdollisuuden soveltaa ALARA-periaatetta tietoon perustuvalla arvioinnilla. Lisäksi anturin taajuuden, järjestelmän asetusarvojen ja kuvaustekniikoiden tunteminen sekä käyttäjän kokemus antavat hänelle mahdollisuuden noudattaa ALARA-periaatetta. Päätös akustisen tehon määrästä riippuu käyttäjän tekemästä analyysistä. Tämän päätöksen on perustuttava seuraaviin tekijöihin: potilaan tyyppi, tutkimustyyppi, potilashistoria, diagnostisesti hyödyllisten tietojen saamisen helpous tai vaikeus sekä anturin pintalämpötilasta johtuva potilaan kudoksen mahdollinen paikallinen lämpeneminen. Järjestelmän käyttö on varovaisuusperiaatteen mukaista, kun potilaan altistuminen on rajoitettu pienimpään indeksin lukemaan niin lyhyeksi ajaksi kuin hyväksytyjen diagnostisten tulosten saavuttamiseen tarvitaan. Vaikka korkea indeksin lukema ei tarkoita biovaikutuksen esiintymistä, korkea indeksin lukema on otettava vakavasti. Korkean indeksilukeman mahdollisia vaikutuksia tulee pyrkiä vähentämään. Altistusajan rajoittaminen on tehokas tapa saavuttaa tämä tavoite. Käyttäjä voi säätää kuvanlaatua ja rajoittaa akustista tehoa useilla säätimillä. Nämä säätimet liittyvät menetelmiin, joita käyttäjä voi käyttää ALARA-periaatteen käyttöönotossa. Nämä säätimet voidaan jakaa kolmeen luokkaan: suorat, epäsuorat ja vastaanottimen säätimet. Kun eri järjestelmän säätimiä säädetään, TI- ja MI-arvot voivat muuttua. Tämä näkyy parhaiten, kun tehon säädintä säädetään. Muut järjestelmän säätimet vaikuttavat kuitenkin näytön lähtötehoarvoihin.

SUORAT SÄÄTIMET

Lähtöteho

Lähtöteho ohjaa järjestelmän akustista lähtötehoa. Näytössä on kaksi reaaliaikaista lähtöarvoa: TI ja MI. Ne muuttuvat, kun järjestelmä reagoi lähtötehon säätöihin. Yhdistetyissä tiloissa, kuten samanaikaisessa CFI- ja B-tilassa, yksittäiset tilat lisäävät TI:n kokonaismäärää. Yksi tila on määräävä tekijä tässä kokonaisuudessa. Näytössä oleva MI tulee tilasta, jossa on suurin huippupaine.

EPÄSUORAT SÄÄTIMET

B-tilan säätimet

SEKTORIN LEVEYS

Sektorikulman kaventaminen voi lisätä kuvataajuutta. Tämä toimenpide lisää TI-arvoa. Pulssijännitettä voidaan säätää automaattisesti alaspäin ohjelmistosäätimillä, jotta TI pysyy järjestelmän maksimi-arvojen alapuolella. Pulssijännitteen lasku vähentää MI-arvoa.

ZOOMAUS

Zoomauksen suurentaminen painamalla Zoomaa-painiketta voi lisätä kuvataajuutta. Tämä toimenpide lisää TI-arvoa. Myös tarkennusvyöhykkeiden määrä voi kasvaa automaattisesti resoluution parantamiseksi. Tämä toiminto voi muuttaa MI:tä, koska huippuintensiteetti voi esiintyä eri syvyyydessä.

TARKENNUSVYÖHYKKEIDEN MÄÄRÄ

Tarkennusvyöhykkeiden määrän nosto voi muuttaa sekä TI:tä että MI:tä muuttamalla kuvataajuutta tai tarkennusvyöhykettä automaattisesti.

Pienemmät kuvataajuudet vähentävät TI-arvoa. Näytössä näkyvä MI vastaa aluetta, jonka huippuintensiteetti on suurin.

TARKENNUS

Tarkennussyvyyden muuttaminen muuttaa MI-arvoa. Yleensä MI-arvot ovat suurempia, kun tarkennussyvyys on lähellä anturin luonnollista tarkennusta.

M-tilan säätimet

M-tilaan pääsee B-tilan säätimillä. Kaikki yllä mainitut 2D-säätimet koskevat M-tilan kuvaa. Vastaavasti MI ja/tai TI näkyvät SUPERSONIC MACH 30 -järjestelmän näytössä, kun niitä käytetään M-tilassa. M-tilan epäsuorat lisäsäätimet vaikuttavat myös TI- ja MI-arvoihin.

NÄYTETILAVUUDEN SYVYYS

Kun M-tilan näytetilavuuden syvyyttä lisätään, pulssintoistotaajuus voi kasvaa automaattisesti, jolloin TI kasvaa.

CFI-, CPI- ja dCPI-säätimet

NOPEUDEN OPTIMOINTI

Väriherkkyyden lisääminen Nopeuden optimointi -säätimellä voi lisätä TI-arvoa. Värikuvan skannaamiseen kuluu enemmän aikaa. Väripulssit ovat hallitseva pulssityyppi tässä tilassa.

VÄRIRUUDUN/SEKTORIN LEVEYS

Kapeampi värisektorin leveys lisää värikuvataajuutta ja TI kasvaa. Järjestelmä voi automaattisesti alentaa pulssijännitettä, jotta se pysyy järjestelmän maksimiarvon alapuolella. Pulssijännitteen lasku vähentää MI-arvoa.

VÄRIRUUDUN/SEKTORIN SYVYYS

Suurempi värisektorin syvyys voi automaattisesti laskea värikuvataajuutta tai valita uuden väritarkennusalueen tai väripulssin pituuden. Ti muuttuu näiden vaikutusten yhdistelmän vuoksi. Yleensä TI pienenee, kun värisektorin syvyys kasvaa. MI vastaa hallitsevan pulssityypin, joka on väripulssi, huippuvoimakkuutta.

SKAALA

Värien nopeusalueen suurentaminen skaalan säätimellä voi lisätä TI-arvoa. Järjestelmä voi automaattisesti säätää pulssijännitettä, jotta se pysyy järjestelmän maksimiarvon alapuolella. Pulssijännitteen lasku vähentää myös MI-arvoa.

SEKTORIN LEVEYS

Värikuvantamisen kapeampi 2D-sektorileveys lisää värikuvataajuutta. TI kasvaa. MI ei muutu.

Pulssiaalto-Dopplerin säätimet

NÄYTETILAVUUDEN SYVYYS

Kun Doppler-näytetilavuuden syvyyttä lisätään, Dopplerin pulssintoistotaajuus voi automaattisesti laskea. Pulssintoistotaajuuden kasvu lisää TI-arvoa. Järjestelmä voi myös automaattisesti pienentää pulssijännitettä, jotta se pysyy järjestelmän maksimiarvon alapuolella. Pulssijännitteen lasku vähentää MI-arvoa.

Jatkuva-aaltoisen Dopplerin säätimet

CW-SKAALA

Kun CW-skaalaa lisätään, Dopplerin pulssintoistotaajuus voi kasvaa automaattisesti.

Elastografian säätimet

ELASTOGRAFIAN RUUDUN/SEKTORIN LEVEYS

Pienempi elastografiasektorin leveys voi lisätä elastografian kuvataajuutta ja TI kasvaa. Järjestelmä voi automaattisesti alentaa pulssijännitettä, jotta se pysyy järjestelmän maksimiarvon alapuolella. Pulssijännitteen lasku vähentää MI-arvoa.

ELASTOGRAFIAN RUUDUN/SEKTORIN SYVYYS

Suurempi elastografiasektorin syvyys voi automaattisesti alentaa elastografian kuvataajuutta. TI muuttuu. Yleensä TI pienenee, kun elastografiasektorin syvyys kasvaa. MI vastaa hallitsevan pulssityypin huippuintensiteettiä yhdistetyssä tilassa.

SEKTORIN LEVEYS

Elastografiakuvausten kapeampi kaksiulotteinen sektorileveys pienentää elastografiakuvataajuutta. TI kasvaa. MI ei muutu.

Muu

B-TILA, CFI, CPI, DCPI, PULSSIAALTO-DOPPLER JA ELASTOGRAFIA

Kun uusi kuvaustila on valittu, sekä TI että MI saattavat muuttua oletusasetuksiin. Jokaisessa tilassa on vastaava pulssin toistotaajuus ja maksimi-intensiteettipiste. Yhdistetyissä tai samanaikaisissa tiloissa TI on käytössä olevien tilojen osuuden summa ja MI on MI-arvo tarkennusvyöhykkeestä ja siitä tilasta, jonka intensiteetti on pienentynyt eniten.

SYVYYS

B-tilan syvyyden lisääminen pienentää automaattisesti B-tilan kuvataajuutta. Tämä vähentäisi TI-arvoa. Järjestelmä voi myös valita automaattisesti syvemmän B-tilan tarkennussyvyyden. Tarkennussyvyyden muuttaminen voi muuttaa MI-arvoa. Näytössä näkyvä MI on alueesta, jonka huippuintensiteetti on suurin.

SOVELLUS

Akustisen tehon oletusasetukset määritetään, kun käyttäjä valitsee sovelluksen. Tehdasasetukset vaihtelevat anturin, sovelluksen ja tilan mukaan. Oletusarvot on valittu FDA:n raja-arvojen alapuolelle aiottua käyttöä varten.

Esimerkkejä kliinisistä sovelluksista

PIENET OSAT

Pienten osien kohdalla lääkäri valitsee ensin oikean sovelluksen ja kudosesiasetuksen (Rinta/Rinta, Genitourinaarinen/Kivespussi, Kilpirauhanen/Kilpirauhanen tai Yleinen L18-5:ssä tai Rinta tai Yleinen LV16-5:ssä tai Rinta tai Kilpirauhanen L10-2:ssa tai Rinta L18-5:ssä). Lääkäri alkaa sitten kuvantaa kudosta ja aloittaa lähtötehon säätämisen varmistaakseen, että B-tilan kuvan saamiseksi käytetään mahdollisimman pientä asetusta. Tämän jälkeen käyttäjän on säädettävä anturin tarkennusvyöhykkeen leviämistä ja syvyyttä ja käytettävä sitten Auto-näppäintä tai lisättävä vastaanottimen vahvistusta, jotta kudoksesta saadaan yhtenäinen esitys. Jos riittävän laadukas kuva saadaan vahvistuksen säädöllä/lisäyksellä, tehoa on vähennettävä. Jos kuva ei ole tyydyttävä, käyttäjän tulee nostaa teho seuraavalle tasolle vasta näiden säätöjen jälkeen. Kun pienestä osasta/pintakudoksesta on otettu B-tilan kuvat, tiloja CFI, CPI ja/tai dCPI voidaan käyttää veren virtauksen paikallistamiseen. B-tilan kuvanäytön tapaan vahvistuksen ja kuvankäsittelyn säätimet on optimoitava ennen tehon lisäämistä, jos sitä ylipäätään tarvitaan. Veren virtauksen paikallistamisen jälkeen lääkärit käyttävät pulssiaalto-Doppler-säätimiä näytetilavuuden sijoittamiseen verisuonen päälle. Ennen kuin käyttäjä lisää tehoa, on säädettävä

nopeusaluetta tai asteikkoa ja Doppler-vahvistusta, jotta saadaan optimaalinen Doppler-käyrä. Vain jos maksimi Doppler-vahvistus ei luo hyväksyttävää Doppler-spektriä, käyttäjä lisää tehoa. 2D-, Värivirtaus- ja pulssiaalto-Doppler-kuvien avulla voidaan arvioida kudoksen jäykkyyttä. SWE-optimointi-asetusta (Resoluutio, Standardi tai Penetraatio), SWE-ruudun kokoa ja sijaintia sekä SWE-vahvistusta on säädettävä optimaalisen elastografisen kuvan saamiseksi ennen tehon lisäämistä. Vain jos optimaaliset asetukset ja maksimaalinen elastografinen vahvistus eivät luo hyväksyttävää kuvaa, käyttäjä lisää tehoa. Kolmiulotteinen kuvaus voidaan suorittaa ShearWave™-elastografian B-tilassa LV16-5:llä, kun perinteiset kaksiulotteiset tasot on kuvattu.

TUKI- JA LIIKUNTAELIMET

Tuki- ja liikuntaelinten kohdalla lääkäri valitsee ensin oikean sovelluksen ja kudosesiasetuksen (MSK/Olkapää, Kynärpää, Ranne/Käsi, Polvi, Nilkka/Jalka tai Lihas L18-5-, L10-2- ja LH20-6-anturissa). Lääkäri alkaa sitten kuvantaa kudosta ja aloittaa lähtötehon säätämisen varmistaakseen, että B-tilan kuvan saamiseksi käytetään mahdollisimman pientä asetusta. Tämän jälkeen käyttäjän on säädettävä anturin tarkennusvyöhykkeen leviämistä ja syvyyttä ja käytettävä sitten AutoTGC-näppäintä tai lisättävä vastaanottimen vahvistusta, jotta kudoksesta saadaan yhtenäinen esitys. Jos riittävän laadukas kuva saadaan vahvistuksen säädöllä/lisäyksellä, tehoa on vähennettävä. Jos kuva ei ole tyydyttävä, käyttäjän tulee nostaa teho seuraavalle tasolle vasta näiden säätöjen jälkeen. Kun pienestä osasta/pintakudoksesta on otettu B-tilan kuvat, tiloja CFI,, CPI ja/tai dCPI voidaan käyttää veren virtauksen paikallistamiseen. B-tilan kuvanäytön tapaan vahvistuksen ja kuvankäsittelyn säätimet on optimoitava ennen tehon lisäämistä, jos sitä ylipäätään tarvitaan. Veren virtauksen paikallistamisen jälkeen lääkärit käyttävät pulssiaalto-Doppler-säätimiä näytetilavuuden sijoittamiseen verisuonen päälle. Ennen kuin käyttäjä lisää tehoa, on säädettävä nopeusaluetta tai asteikkoa ja Doppler-vahvistusta, jotta saadaan optimaalinen Doppler-käyrä. Vain jos maksimi Doppler-vahvistus ei luo hyväksyttävää Doppler-spektriä, käyttäjä lisää tehoa. 2D-, Värivirtaus- ja pulssiaalto-Doppler-kuvien avulla voidaan arvioida kudoksen jäykkyyttä (ei saatavilla LH20-6-anturilla). SWE-optimointi-asetusta (Resoluutio, Standardi tai Penetraatio), SWE-ruudun kokoa ja sijaintia sekä SWE-vahvistusta on säädettävä optimaalisen elastografisen kuvan saamiseksi ennen tehon lisäämistä. Vain jos optimaaliset asetukset ja maksimaalinen

elastografinen vahvistus eivät luo hyväksyttävää kuvaa, käyttäjä lisää tehoa.

VATSA/LANTIO

Vatsan kuvausta varten lääkäri valitsee ensin sopivan anturin (P5-1X syvää vatsan kuvausta varten ja L18-5 tai L10-2 suoliston esiasetus pinnallista kuvausta varten) ja asianmukaisen kudoksen esiasetuksen (Munuaiset, Vatsa, Eturauhanen ja Suolisto L10-2:lle). Tämän jälkeen lääkäri aloittaa kohde-elimien kuvantamisen ja säätää lähtötehoa varmistaakseen, että pienintä mahdollista asetusta käytetään riittävän B-tilan kuvan saamiseksi. Kun ensimmäinen B-tilan kuva on saatu, tarkennusalueen syvyyden ja levenemisen säätäminen ja vastaanottimen vahvistuksen lisääminen on tehtävä ensin, jotta kudoksesta saadaan yhtenäinen esitys. Jos riittävän laadukas kuva saadaan vahvistuksen lisäyksellä, tehoa on vähennettävä. Vasta näiden säätöjen jälkeen käyttäjän tulee tarvittaessa lisätä tehoa seuraavalle tasolle. Kun kohde-elimien B-tilan kuvat on otettu, CFI-, CPI- ja/tai dCPI-tiloja voidaan käyttää veren virtauksen paikallistamiseen. B-tilan kuvanäytön tapaan vahvistuksen ja kuvankäsittelyn säätimet on optimoitava ennen tehon lisäämistä. Vahvistuksen nostamisesta johtuvien artefaktien tapauksessa käyttäjän on aktivoitava Salamakuvion esto -näppäin vahvistuksen lisäämiseksi ja akustisen tehon vähentämiseksi. Veren virtauksen paikallistamisen jälkeen käyttäjän on käytettävä pulssiaalto-Dopplersäätimiä näytetilavuuden sijoittamiseen verisuonen päälle. Ennen kuin Käyttäjä lisää tehoa, on säädettävä nopeusaluetta tai asteikkoa ja Doppler-vahvistusta, jotta saadaan optimaalinen Doppler-käyrä. Vain jos maksimi Doppler-vahvistus ei luo hyväksyttävää Doppler-spektriä, käyttäjä lisää tehoa. 2D-, Värivirtaus- ja Doppler-elastografiakuvien avulla voidaan arvioida kudoksen jäykkyyttä. Ennen kuin tehoa lisätään, käyttäjän tulee ensin säätää asianmukaista SWE-optimointiasetusta (Resoluutio, Standardi tai Penetraatio), säätää SWE-ruudun kokoa ja sijaintia ja säätää SWE-vahvistuksen asetusta optimaalisen elastografiakuvan saamiseksi. Vain jos maksimi elastografiavahvistus ei luo hyväksyttävää kuvaa, käyttäjä lisää tehoa.

ONTELONSISÄINEN (EI-OBSTETRINEN)

Sukupuoli- ja virtsaelinten (genito-urinary) ja gynekologisen kuvantamisen yhteydessä lääkäri valitsee ensin sopivan anturin (E12-3

ontelonsisäistä kuvausta varten), halutun kliinisen sovelluksen ja kudosesiasetuksen (Sukupuoli- ja virtsaelimet/Eturauhanen tai OB-GYN/Gyn/). Tämän jälkeen lääkäri kuvaa kohde-elimen ja säätää lähtötehoa varmistaakseen, että B-tilan kuvan saamiseksi käytetään pienintä mahdollista asetusta. Kun ensimmäinen B-tilan kuva on saatu, tarkennusalueen syvyyden ja levenemisen säätäminen ja vastaanottimen vahvistuksen lisääminen on tehtävä ensin, jotta elimestä saadaan yhtenäinen esitys. Jos riittävän laadukas kuva saadaan vahvistuksen lisäyksellä, tehoa on vähennettävä. Jos kuvan laatu on heikko, käyttäjän tulee nostaa teho seuraavalle tasolle vasta näiden säätöjen jälkeen. Kun elimen B-tilan kuvat on otettu, CFI-, CPI- ja/tai dCPI-tiloja voidaan käyttää veren virtauksen paikallistamiseen. B-tilan kuvanäytön tapaan vahvistuksen ja kuvankäsittelyn säätimet on optimoitava ennen tehon lisäämistä. Tämän jälkeen käyttäjän on kytkettävä päälle teho-Doppler-tila ja säädettävä sen säätimet siten, että näytetilavuus sijoitetaan verisuonen päälle. Ennen kuin käyttäjä lisää tehoa, on säädettävä nopeusalueetta tai asteikkoa ja Doppler-vahvistusta, jotta saadaan optimaalinen Doppler-käyrä. Vain jos maksimi Doppler-vahvistus ei luo hyväksyttävää kuvaa, käyttäjä lisää tehoa. Kun on otettu B-tilan, Värivirtaus-tilan ja pulssiaalto-Doppler-tilan kuvat, elastografian avulla voidaan arvioida kohde-elimen kudoksen jäykkyyttä (ei käytettävissä obstetrisissa esiasetuksissa). Ennen kuin tehoa lisätään, käyttäjän tulee ensin säätää asianmukaista SWE-optimointi-asetusta (Resoluutio, Standardi tai Penetraatio), säätää SWE-ruudun kokoa ja sijaintia ja säätää SWE-vahvistuksen asetusta optimaalisen elastografiakuvan saamiseksi. Vain jos maksimi elastografiavahvistus ei luo hyväksyttävää kuvaa, käyttäjä lisää tehoa.

VERISUONET

Verisuonikuvauksessa lääkäri valitsee ensin sopivan anturin (L18-5 ja MC12-3 pinnalliselle verisuonistokuvaukselle, L10-2 syvälle verisuonistokuvaukselle, C6-1X vatsan verisuonten kuvaukselle ja P5-1X transkraniaaliselle kuvaukselle) ja asianmukaisen kudosesiasetuksen (Kaulavaltimo, Yläraajojen valtimot/laskimot, Alaraajojen valtimot/laskimot L18-5:lle, MC12-3:lle tai L10-2:lle, Vatsan verisuonet/Vatsa C6-1X:lle, TCD, Vatsan verisuonet tai Munuaiset P5-1X:lle). Tämän jälkeen lääkäri aloittaa kohdeverisuonen tai kohde-elimen kuvantamisen ja säätää lähtötehoa varmistaakseen, että pienintä mahdollista asetusta käytetään asianmukaisen B-tilan kuvan saamiseksi. Kun ensimmäinen B-tilan kuva on saatu,

tarkennusalueen syvyyden ja levenemisen säätäminen ja vastaanottimen vahvistuksen lisääminen on tehtävä ensin, jotta verisuonesta tai elimestä saadaan yhtenäinen esitys. Jos riittävän laadukas kuva saadaan vahvistuksen lisäyksellä, tehoa on vähennettävä. Vastanäiden säätöjen jälkeen käyttäjän tulee tarvittaessa lisätä tehoa seuraavalle tasolle. Kun kohdeverisuonen tai kohde-elimen B-tilan kuvat on otettu, CFI-, CPI- ja/tai dCPI-tiloja voidaan käyttää veren virtauksen paikallistamiseen. B-tilan kuvanäytön tapaan vahvistuksen ja kuvankäsittelyn säätimet on optimoitava ennen tehon lisäämistä. Vahvistuksen nostamisesta johtuvien artefaktien tapauksessa käyttäjän on aktivoitava Salamakuvion esto -näppäin vahvistuksen lisäämiseksi ja akustisen tehon vähentämiseksi. Veren virtauksen paikallistamisen jälkeen käyttäjän on käytettävä pulssiaalto-Doppler-säätimiä näytetilavuuden sijoittamiseen verisuonen päälle. Ennen kuin Käyttäjä lisää tehoa, on säädettävä nopeusaluetta tai asteikkoa ja Doppler-vahvistusta, jotta saadaan optimaalinen Doppler-käyrä. Vain jos maksimi Doppler-vahvistus ei luo hyväksyttävää Doppler-spektriä, käyttäjä lisää tehoa.

OBSTETRIKKA

Sikiön diagnostisia ultraäänitutkimuksia raskauden aikana pidetään yleensä turvallisina. Tämä diagnoositoimenpide tulee suorittaa vain, kun on olemassa pätevä lääketieteellinen indikaatio, ja pienintä mahdollista ultraäänialtistusasetusta tulee käyttää tarvittavien diagnostisten tietojen saamiseksi ALARA-periaatteen mukaisesti ("as low as reasonably achievable", niin vähän kuin kohtuudella mahdollista). Pehmytkudoksen lämpöindeksiä (TIS) on käytettävä aikaisintaan 10. raskausviikon aikana, ja luun lämpöindeksiä (TIB) on käytettävä 10. raskausviikon aikana tai myöhemmin, kun luutumisen käynnistyminen on ilmeistä. ALARA-periaatteen mukaisesti on käytettävä M-tilan kuvantamista spektri-Doppler-kuvantamisen sijaan alkion/sikiön sykkeen dokumentointiin. E12-3-anturin yhteydessä Aikainen OB -esiasetusta käytettäessä järjestelmä rajoittaa mekaanisen indeksin maksimiarvoon 1,0 (molemmilla antureilla) ja lämpöindeksin maksimiarvoon 2,0 (molemmilla antureilla). Nämä raja-arvot noudattavat suosituksia ja ohjeita ultraäänijärjestelmän turvallisesta käytöstä sikiötutkimuksen aikana:

- American institute of ultrasound of medicine (AIUM)
- British medical ultrasound society (BMUS)

- European committee for medical ultrasound safety (ECMUS)
- Société des obstétriciens et gynécologues du Canada (SOCG) et Santé Canada

Lisäksi on erityisesti huomioitava AIUM:n toimittamat tiedot ultraäänen biologisista vaikutuksista, sen suositukset, jotka julkaistiin Journal of Ultrasound in Medicine -julkaisussa huhtikuussa 2008, sekä DL Millerin julkaisema artikkeli. Raskauden ensimmäisen kolmanneksen aikana ja erityisesti ensimmäisten 10 viikon aikana on tärkeää noudattaa näitä suosituksia. Obstetrista kuvausta varten lääkäri valitsee ensin oikean anturin (E12-3 varhaisvaiheen obstetrista kuvausta varten, C6-1X yleisobstetrista kuvausta varten) ja halutun kliinisen sovelluksen (OB-GYN- sovellus, GYN, varhaisvaiheen obstetriikka tai Yleinen OB). Tämän jälkeen lääkäri kuvaa kohde-elimet ja säätää lähtötehoa varmistaakseen, että B-tilan kuvan saamiseksi käytetään pienintä mahdollista asetusta. (Obstetriikka-esiasetuksissa on rajoitettu mekaaninen indeksi ja lämpöindeksi [MI & TI], jotka noudattavat AIUM:n, BMUS:n, ECMUS:n ja SOCG:n suosituksia ja ohjeita.) Kun ensimmäinen B-tilan kuva on saatu, tarkennusalueen syvyyden ja levenemisen säätäminen ja vastaanottimen vahvistuksen lisääminen on tehtävä ensin, jotta elimestä saadaan yhtenäinen esitys. Jos riittävän laadukas kuva saadaan vahvistuksen lisäyksellä, tehoa on vähennettävä. Jos kuvan laatu on heikko, käyttäjän tulee nostaa teho seuraavalle tasolle vasta näiden säätöjen jälkeen. Kun elinten B-tilan kuvat on otettu, CFI-, CPI- ja/tai dCPI-tiloja voidaan käyttää veren virtauksen paikallistamiseen. B-tilan kuvanäytön tapaan vahvistuksen ja kuvankäsittelyn säätimet on optimoitava ennen tehon lisäämistä. Kun B-tilan ja Värivirtaus-tilan kuvat on otettu, käyttäjä voi kuvata halutun elimen M-tilan kuvantamisen avulla. M-tilan avulla voidaan arvioida sikiön sydämen syke. Ennen tehon lisäämistä, käyttäjän tulee ensin säätää asianmukaisia B-tilan parametreja, kuten vahvistusta, karttoja ja dynaamista aluetta. Säädä M-vyöhykkeen kokoa ja sijaintia, jotta M-tilan käyrä on optimaalinen. Vain jos maksimi M-tilan vahvistus ei luo hyväksyttävää kuvaa, käyttäjä lisää tehoa. Kun lääkäri on hankkinut B-tilan kuvan, Värivirtaus-tilan kuvan ja M-tilan kuvan, hän voi myös käyttää pulssiaalto-Doppler-tilaa ja säätää sen säätimiä niin, että näytetilavuus sijoitetaan verisuonen päälle. Ennen kuin käyttäjä lisää tehoa, on säädettävä nopeusaluetta tai asteikkoa ja Doppler-vahvistusta, jotta saadaan optimaalinen Doppler-käyrä. Vain jos maksimi Doppler-vahvistus ei luo hyväksyttävää kuvaa, käyttäjä lisää tehoa. PW-Dopplerilla voidaan arvioida verenkiertoa sikiön kehityksen myöhemmissä vaiheissa.

SYDÄN

Sydänkuvausta varten lääkäri valitsee ensin asianmukaisen anturin (P5-1X ei-invasiivisen transtorakaalisen peruskuvauksen osalta Yleinen-sovelluksen kautta) ja asianmukaisen kudosesiasetuksen (Sydän P5-1X:lle). Tämän jälkeen lääkäri aloittaa sydämen kuvantamisen ja säätää lähtötehoa varmistaakseen, että pienintä mahdollista asetusta käytetään asianmukaisen B-tilan kuvan saamiseksi. Kun ensimmäinen B-tilan kuva on saatu, tarkennusalueen syvyyden ja levenemisen säätäminen ja vastaanottimen vahvistuksen lisääminen on tehtävä ensin, jotta sydäimestä saadaan yhtenäinen esitys tyypillisessä näkymässä. Jos riittävän laadukas kuva saadaan vahvistuksen lisäyksellä, tehoa on vähennettävä. Vasta näiden säätöjen jälkeen käyttäjän tulee tarvittaessa lisätä tehoa seuraavalle tasolle. Kun sydämen B-tilan kuvat on otettu, CFI-, CPI- ja/tai dCPI-tiloja voidaan käyttää veren virtauksen paikallistamiseen ja arvioimiseen. B-tilan kuvanäytön tapaan vahvistuksen ja kuvankäsittelyn säätimet on optimoitava ennen tehon lisäämistä. Vahvistuksen nostamisesta johtuvien artefaktien tapauksessa käyttäjän on aktivoitava Salamakuvion esto -näppäin vahvistuksen lisäämiseksi ja akustisen tehon vähentämiseksi. Kun B-tilan ja Värivirtaus-tilan kuvat on otettu, käyttäjä voi kuvata sydämen M-tilan kuvantamisen avulla. M-tilaa voidaan käyttää kliinisesti läpän liikkeen, kammiokokojen, aortan juuren koon, seinämän paksuuden ja kammiotoiminnan arviointiin. M-tila pulssittaa kapean ultraäänikeilan sydämen läpi yhdellä tasolla, jolloin kudoksesta saadaan kuvia kyseisellä tasolla erittäin korkealla ajallisella ja spatiaalisella tarkkuudella. Sen avulla voidaan myös arvioida sikiön sydämen syke. Ennen tehon lisäämistä, käyttäjän tulee ensin säätää asianmukaisia B-tilan parametreja, kuten vahvistusta, karttoja ja dynaamista aluetta. Säädä M-vyöhykkeen kokoa ja sijaintia, jotta M-tilan käyrä on optimaalinen. Vain jos maksimi M-tilan vahvistus ei luo hyväksyttävää kuvaa, käyttäjä lisää tehoa. Kun veren virtaus on paikallistettu, käyttäjä voi myös käyttää pulssiaalto-Doppler-tilaa ja säätää sen säätimiä siten, että näytetilavuus sijoitetaan tyypillisten analysoitavien sydänveren virtausten päälle. Tällä tekniikalla voidaan paikantaa Doppler-siirtymä ja siten nopeus- tai painemittaukset. Ennen kuin käyttäjä lisää tehoa, on säädettävä nopeusalueita tai asteikkoja ja Doppler-vahvistusta, jotta saadaan optimaalinen Doppler-käyrä. Vain jos maksimi Doppler-vahvistus ei luo hyväksyttävää kuvaa, käyttäjä lisää tehoa. Kun sydämen verenkiertoa arvioidaan pulssiaalto-Doppler-tilassa, käyttäjä voi arvioida kudოსliikkeiden nopeuksia pulssiaalto-Doppler-kuvauksella (PW TDI) sijoittamalla PW TDI -näytetilavuuden vasemman kammion seinämien

päälle apikaalisessa ikkunassa, erityisesti hiippaläpän seinämän (Mitral annulus) kohdalla. Ennen kuin käyttäjä lisää tehoa, on säädettävä nopeusalueita tai asteikkoa ja Doppler-vahvistusta, jotta saadaan optimaalinen kudoksen Doppler-kuvantamiskäyrä. Vain jos kudoksen maksimi Doppler-kuvantamisen vahvistus ei luo hyväksyttävää kuvaa, käyttäjä lisää tehoa. Kun veren virtaus on paikallistettu, käyttäjä voi myös käyttää jatkuvaa Doppler-tilaa ja säätää sen säätimiä siten, että näytetilavuus sijoitetaan tyypillisten analysoitavien sydänveren virtausten päälle. Tällä tekniikalla voidaan arvioida Doppler-virtauksen ominaisuuksia CW-Doppler-linjalla ja siten nopeus- tai painemittauksia. Ennen kuin käyttäjä lisää tehoa, on säädettävä nopeusalueita tai asteikkoa ja Doppler-vahvistusta, jotta saadaan optimaalinen Doppler-käyrä. Vain jos maksimi Doppler-vahvistus ei luo hyväksyttävää kuvaa, käyttäjä lisää tehoa.

PEDIATRINEN

Kaikissa pediatriisissa tutkimuksissa lääkäri valitsee ensin asianmukaisen anturin (pinnallinen pediatria L18-5:ssä, L10-2:ssa, LH20-6:ssa tai MC12-3:ssa ja syvä pediatria MC12-3:ssa) ja asianmukaisen sovelluksen ja kudosesiasetuksen (Vastasyntyneen pää, Kilpirauhanen/Kaula, Vatsan, Lonkka, Kivespussi, Pinnallinen ja Lantion gyn.). Lääkäri alkaa sitten kuvantaa kudosta ja aloittaa lähtötehon säätämisen varmistaakseen, että B-tilan kuvan saamiseksi käytetään mahdollisimman pientä asetusta. Tämän jälkeen käyttäjän on säädettävä anturin tarkennusvyöhykkeen leviämistä ja syvyyttä ja käytettävä sitten AutoTGC-näppäintä tai lisättävä vastaanottimen vahvistusta, jotta kudoksesta saadaan yhtenäinen esitys. Jos riittävän laadukas kuva saadaan vahvistuksen säädöllä/lisäyksellä, tehoa on vähennettävä. Jos kuva ei ole tyydyttävä, käyttäjän tulee nostaa teho seuraavalle tasolle vasta näiden säätöjen jälkeen. Kun pediatriksen kudoksen B-tilan kuvat on otettu, CFI-, CPI- ja/tai dCPI-tiloja voidaan käyttää veren virtauksen paikallistamiseen. B-tilan kuvanäytön tapaan vahvistuksen ja kuvankäsittelyn säätimet on optimoitava ennen tehon lisäämistä, jos sitä ylipäätään tarvitaan. Veren virtauksen paikallistamisen jälkeen lääkärit käyttävät pulssiaalto-Doppler-säätimiä näytetilavuuden sijoittamiseen verisuonen päälle. Ennen kuin käyttäjä lisää tehoa, on säädettävä nopeusalueita tai asteikkoa ja Doppler-vahvistusta, jotta saadaan optimaalinen Doppler-käyrä. Vain jos maksimi Doppler-vahvistus ei luo hyväksyttävää Doppler-spektriä, käyttäjä lisää tehoa. 2D-, Värivirtaus- ja pulssiaalto-Doppler-kuvien avulla voidaan arvioida kudoksen jäykkyyttä. SWE-optimointi-asetusta

(Resoluutio, Standardi tai Penetraatio), SWE-ruudun kokoa ja sijaintia sekä SWE-vahvistusta on säädettävä optimaalisen elastografisen kuvan saamiseksi ennen tehon lisäämistä. Vain jos optimaaliset asetukset ja maksimaalinen elastografinen vahvistus eivät luo hyväksyttävää kuvaa, käyttäjä lisää tehoa.

Hälytysjärjestelmä

SUPERSONIC MACH 30 #ultraäänijärjestelmän käyttö edellyttää käyttäjän fyysistä läsnäoloa. Käyttäjä ja potilas sijoitetaan järjestelmään yhdessä. Näin ollen SUPERSONIC MACH 30 #järjestelmän hälytysjärjestelmä koostuu vain visuaalisista hälytyksistä. SUPERSONIC MACH 30 #hälytysjärjestelmä käyttää joko ponnahdusikkunaa, jossa on ehdotettuja toimenpiteitä, tai päämonitorin tietoalueella olevaa viestiä. Käyttäjä ei voi määrittää SUPERSONIC MACH 30 #hälytyssehtoja. SUPERSONIC MACH 30 kirjaa hälytysten esiintymät SuperSonic Imagine #edustajan myöhempää tarkastelua varten.

Keskitalon prioriteetin hälytysten avulla järjestelmä pysäytetään automaattisesti havaittaessa hälytystila, joka voi vahingoittaa potilasta, käyttäjää tai järjestelmää. Käyttäjälle annetaan visuaalinen hälytys. Käyttäjän toiminta rajoittuu siihen, että hän ottaa yhteyttä SuperSonic Imagine #edustajaan ja kuittaa järjestelmän uudelleenkäynnistyksen.

Matalan prioriteetin hälytykset ovat tiedottavia. Käyttäjä voi ehkä ryhtyä toimenpiteisiin järjestelmän käytön jatkamiseksi, tai hälytys ilmoittaa käyttäjälle tilanteesta, joka voi vaikuttaa työnkulkuun.

Seuraavissa hälytyksissä näytetään keskitalon prioriteetin ponnahdusikkunat:

Table 3.5. Keskitason prioriteetin hälytykset

Hälytys	Otsikko/viesti
LAITTEISTOHÄLYTYS	
HAL_ERROR_API	Akustisen tehon voimakkuuden laskennassa on ilmennyt ongelma API-virhe: Käynnistä järjestelmä uudelleen ja ota yhteyttä SuperSonic Imagine #edustajaan
Oletustapaus	Laitteisto-ohjaushälytys
	Laitteisto-ohjainkortin hälytys
HAL_ERROR_LOADING SEQUENCE	Sarjaa ladattaessa on ilmennyt ongelma
OHJELMISTOHÄLYTYS	
HWC_SP_MAY_HAVE_DIED	Laitteistovirhe: Uudelleenkäynnistys vaaditaan Ota yhteyttä SuperSonic Imagine #edustajaan
MGR_PROCESS_DEAD	Tapahtui virhe, järjestelmä käynnistyy uudelleen
MGR_PROCESS_NO_RESPONSE	Prosessi ProcessName ei vastaa, odota muutama sekunti tai pakota uudelleenkäynnistys
HWC_OSAWA_WATCHDOG_USB	OSAWA-valvontavirhe
HWC_SHORT_CIRCUIT	Oikosulkuvirhe
HWC_US_BOARD_OVERHEAT	Ultraäänikortti ylikuumenee
HWC_VOLTAGE_ERROR	Jännitevirhe
HSPM_SOFTWARE_ERROR_SEIJI_ACCESS	SEIJI-tietoliikennevirhe
HSPM_SOFTWARE_ERROR_LOG_PROM_WRITE	Lokin EEPROM-kirjoitusvirhe
HSPM_SOFTWARE_ERROR_LOGGING_INFORMATION	Lokin EEPROM-lokitietojen virhe
HSPM_SOFTWARE_ERROR_OSAWA_ERROR	OSAWA-käyttövirhe
HSPM_SOFTWARE_ERROR_MGR_MSG_TIMEOUT	Hallinnan voimassa pidon aikakatkaistu
HSPM_SOFTWARE_ERROR_MGR_MSG_SEND_ERROR	Hallinnan viestin lähetyksivirhe
HSPM_SOFTWARE_ERROR_HSPM_START_ERROR	HSPM-käynnistysvirhe
HSPM_SOFTWARE_ERROR_OSAWA_WATCHDOG_ENABLE	OSAWA-valvontatoiminnon käyttöönottovirhe
HSPM_SOFTWARE_ERROR_OSAWA_WATCHDOG_DISABLE	OSAWA-valvontatoiminnon käytöstä poistamisen virhe
HSPM_SOFTWARE_ERROR_EVENT_SERVICE_NOT_OPEN	SSI-tapahtumapalvelua ei ole avattu
HSPM_SOFTWARE_ERROR_TEMPERATURE_SENSOR	Lämpötilahälytys
HSPM_SOFTWARE_ERROR_ECG	EKG-valvontavirhe
MEAS_INVALID	VIRHE

Seuraavissa hälytyksissä näytetään ponnahdusikkunat, joiden prioriteetti on pieni:

OHJELMISTON 3D-VIRHE

E3D_CONTROLLER_ERROR_CONNECTION_INIT	3D-ohjainta ei ole yhdistetty
E3D_CONTROLLER_ERROR_NOT_CONNECT	
E3D_CONTROLLER_ERROR_NOT_GOOD_VERSION	3D-ohjainta ei tunnisteta
E3D_CONTROLLER_ERROR_USB_NOT_CONNECTED	3D-moottorihajaimen USB on irrotettu
E3D_CONTROLLER_ERROR_TIMEOUT	3D-ohjain ei vastaa
E3D_CONTROLLER_ERROR_NONE	Yritä muuttaa kuvausparametreja
Ei saatavilla	Kokeile uutta 3D-kuvausta

LAITTEISTOHÄLYTYS

HAL_ERROR_IRQ_TIMEOUT_DMA_EXPORT	Voit jatkaa vapauttamalla järjestelmän sulkuutilan. DMA-järjestysvaroitus - 0x000001
HAL_ERROR_IRQ_TIMEOUT_DMA_IMPORT	Voit jatkaa vapauttamalla järjestelmän sulkuutilan. DMA-järjestysvaroitus - 0x000003
HAL_ERROR_IRQ_TIMEOUT_OTHER	Voit jatkaa vapauttamalla järjestelmän sulkuutilan. DMA-järjestysvaroitus - 0x000003
HAL_ERROR_IRQ_TIMEOUT_TRIGGER	Jatka painamalla tilapainiketta. Käynnistyksen aikakatkaistu - 0x000004
HAL_ERROR_INVALID_SQL	Voit jatkaa vapauttamalla järjestelmän sulkuutilan. DMA-varoitus: virheellinen SGL-kahva
HAL_ERROR_MAIN_LOOP_LOCK_TIMEOUT	Voit jatkaa vapauttamalla järjestelmän sulkuutilan. HWC:n pääsilmutukan lukituksen aikakatkaistu

OHJELMISTOHÄLYTYS

COMPLUT_ALERT	Sisäinen rekonstruointivirhe LUT-taulukossa
REVIEW_IMAGE_NOT_FOUND_ALERT	Tarkistusvirhe: kuvaa ei voi ladata voittuneiden tietojen vuoksi
US_XML_VALIDATOR_ALERT	XML-vahvistusvirhe: ota yhteyttä ultraäänilaitteista vastaavaan insinööriin
MEAS_WARNING	VIRHE
CONNECT_TOO_MANY_JOB	Työluettelossa on yli 50 keskeneräistä työtä. Valitse ja poista nämä työt manuaalisesti työluettelosta.
CONNECT_TOO_OLD_JOB	Työluettelo sisältää joitakin odottavia työitä, jotka ovat vanhempia kuin viikko. Valitse ja poista nämä työt manuaalisesti työluettelosta.
MGR_ENGINEERING_RELEASE	SUPERSONIC MACH 30 #järjestelmässä käynnissä oleva ohjelmistoversio on teknisen suunnittelun versio, jota ei ole hyväksytty ihmisten diagnosointiin.
ERROR_USB_TRANSFER	VIRHE siirrettäessä tietoja USB-laitteeseen
NOT_ENOUGH_SPACE	VAROITUS, JÄRJESTELMÄN LEVY LÄHES TÄYNNÄ Poista järjestelmästä tietoja.
PARAMETER_BAD_USE	Ultraääniparametrin virheellinen käyttö

Kyberturvallisuus

Kyberturvallisuusominaisuudet on otettu käyttöön malleissa SUPERSONIC MACH 30 järjestelmän turvallisuuden parantamiseksi.

Alla on luettelo kaikista tämän käyttöoppaan kyberturvallisuuteen liittyvistä kohdista ja suosituksista:

Katso [the section called “SUPERSONIC MACH 30 #järjestelmän vastaanotto ja säilyttäminen” \[17\]](#)

Jos haluat lisätietoja kirjautumistoiminnosta, katso [the section called “Kirjautuminen ja lukitus/uloskirjautuminen” \[166\]](#)

Katso [the section called “Tietojen tallentaminen” \[369\]](#)

Katso [the section called “Varmuuskopiointi/Palautus” \[416\]](#)

Jos haluat lisätietoja käyttäjäprofiilien Kokoonpano-välilehdestä, katso [the section called “User Management \(Käyttäjien hallinta\)” \[419\]](#).

Jos haluat lisätietoja DICOM TLS -järjestelmästä, katso [the section called “Devices \(Laitteet\)” \[406\]](#) ja [the section called “System DICOM options \(Järjestelmän DICOM-asetukset\)” \[403\]](#)

4 Aloittaminen

Käytännöt

Tässä käyttöoppaassa käytetyt käytännöt

Tässä käyttöoppaassa käytetään seuraavia käytäntöjä:

Kaikki toimenpiteet on numeroitu. Sinun on suoritettava vaiheet siinä järjestyksessä, jossa ne esitetään, jotta tulos on oikea.

Luettelomerkeillä toteutetuissa luetteloissa on yleistä tietoa tietystä toiminnosta tai toimenpiteestä. Ne eivät tarkoita peräkkäistä menettelyä.

Säädinten nimet, valikkokohteet ja/tai otsikot on kirjoitettu samalla tavalla kuin järjestelmässä.

Symbolit näkyvät samalla tavalla kuin ne näkyvät järjestelmässä.

Järjestelmän vasen puoli on vasemmalla, kun seisot järjestelmän edessä järjestelmää kohti.

Koskettaminen tarkoittaa kosketusnäytön painikkeen painamista.

Järjestelmässä käytettävät käytännöt

Näitä käytäntöjä käytetään järjestelmässä:

Järjestelmän käyttämä ohjelmisto käyttää graafisia näytöelementtejä, jotka ovat samanlaisia kuin monissa PC-tietokoneissa.

Valikossa tai muussa näytössä korostuspalkki osoittaa, että korostuspalkin rajojen sisällä oleva kohde tai nimi on parhaillaan valittuna.

SonicPadin® napsauttaminen valitsee kohteen, määrittää järjestelmäparametrin arvon tai käynnistää valittuun kohteeseen liittyvän toiminnon.

Jos haluat kirjoittaa tekstiä tekstikenttään, siirrä kohdistin kenttään ja käytä kosketusnäytön näppäimistöä.

Saat luettelon näkyviin napsauttamalla alanuolta.

Jos haluat selata luetteloa, varmista, että kohdistin on luettelon yläpuolella. Vieritä sitten kahdella sormella. Sormien siirtäminen alaspäin vierittää luetteloa alaspäin ja sormien siirtäminen ylöspäin vierittää luetteloa ylöspäin.

Tietoja nopeista

Yleiset tiedot

Ohjauspaneelissa on SonicPad® ja säätimiä, kuten painikkeita, nuppeja ja nappipainikkeita.

Voit ottaa toiminnon käyttöön tai poistaa sen käytöstä painamalla painiketta.

Muuta valittua asetusta kääntämällä nuppia.

Aktivoi toiminto painamalla nuppia. Kun nappipainikkeeseen liittyy jokin arvo, suurena asetusten arvoa kääntämällä nappipainiketta myötäpäivään tai pienennä asetusta kääntämällä sitä vastapäivään (ellei järjestelmän kokoonpanossa ole toisin määritetty).



NOTE

Jos painat painikkeita, jotka liittyvät vaihtoehtoihin tai asetuksiin, jotka eivät ole käytettävissä, tällä ei ole vaikutusta.

SonicPad®

SonicPadilla® voit siirtää kohdistinta ja siirtyä järjestelmässä. Sen avulla voit myös suorittaa perustoimintoja ja mittauksia tutkimusten aikana eleiden avulla.



NOTE





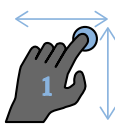
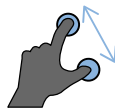

SonicPad® on suunniteltu käytettäväksi käsi- ja ranteiden käytön ja interventiotoimenpiteen yhteydessä.



Seuraavassa taulukossa kuvataan tässä käyttöoppaassa mainittujen eleiden suorittaminen (ellei järjestelmän kokoonpanossa ole toisin määritetty):

Eleen nimi	Eleen suorittaminen
Napsautus	 Napsauta SonicPadia®
Pyyhkäisy	 Siirrä sormiasi pysty- tai vaakasuunnassa
Nipistys/Levitys	 Nipistä tai levitä kahdella sormella

Seuraavassa taulukossa luetellaan oletusarvoisesti käytettävissä olevat pääleet (ellei niitä ole määritetty eri tavalla järjestelmän kokoonpanossa):

Säätimet	Liittyvä ele
Valitse/Napsauta	 Napsauta yhdellä sormella

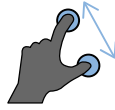
Säätimet	Liittyvä ele
Pysäytä	 <p>Napsauta kahdella sormella</p>
Leikkeessä siirtyminen	 <p>Pysäytetyssä tilassa:</p> <ul style="list-style-type: none"> • Siirry leikkeessä eteenpäin pyyhkäisemällä oikealle kahdella sormella • Siirry leikettä taaksepäin pyyhkäisemällä vasemmalle kahdella sormella
Tallenna kuva	 <p>Napsauta kolmella sormella</p>
Tallenna leike	 <p>Napsauta neljällä sormella</p>
Syvyys	 <p>Pienennä syvyyttä pyyhkäisemällä ylöspäin kolmella sormella. Lisää syvyyttä pyyhkäisemällä alaspäin kolmella sormella.</p>
Vahvistus	 <p>Lisää vahvistusta pyyhkäisemällä oikealle kolmella sormella.</p>

Säätimet	Liittyvä ele
	Vähennä vahvistusta pyyhkäisemällä vasemmalle kolmella sormella.
Zoomaus	 <p>Pienennä zoomausta nipistämällä kahdella sormella. Lisää zoomausta levittämällä kahdella sormella.</p>
Ruudun siirtäminen	 <p>Pyyhkäise 1 sormella haluamaasi suuntaan.</p>
Sovittaminen	 <p>Vaihda vaakasovitusta pyyhkäisemällä vasemmalle tai oikealle neljällä sormella.</p>

” NOTE

Varmista, että sormesi ovat SonicPadilla® ennen kuin teet mitään napsautuksia.

Eleiden muistutusalue on käytettävissä napsauttamalla kosketusnäytön elokuvaketta (katso alla olevaa kuvaa).

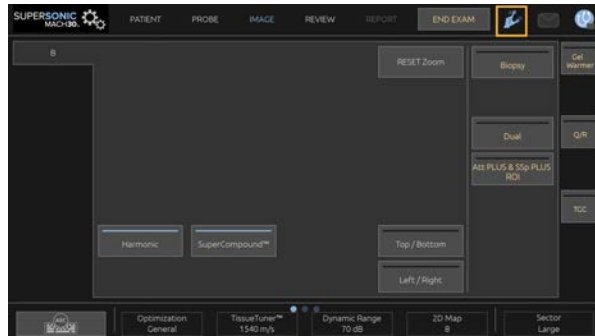

Muistutus näkyy nyt päänäytössä.

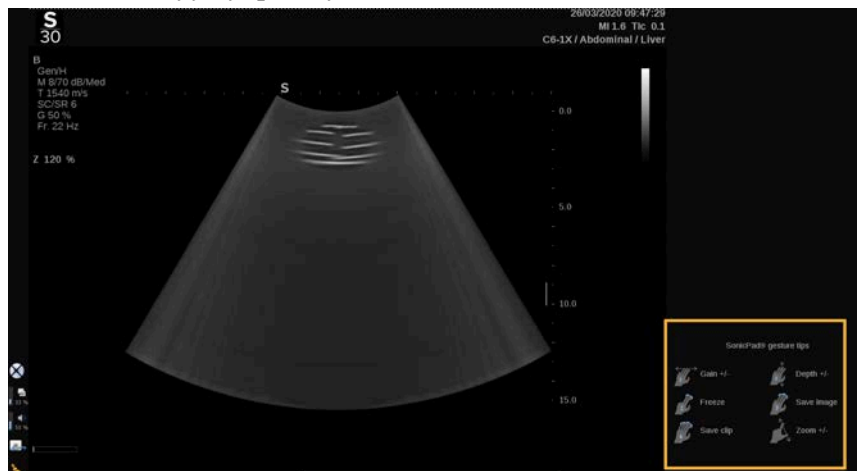

Nämä eleet ovat täysin mukauttavissa järjestelmän kokoonpanossa. Lisätietoja eleiden mukauttamisesta on kohdassa [Chapter 9, Järjestelmän mukauttaminen \[391\]](#).

Lisätietoja kustakin säätimen/eleen yhdistelmästä on kohdassa [the section called “Yleiset kuvantamisen säätimet” \[188\]](#).

Mukautettavat painikkeet

Ohjauspaneelin painikkeet voidaan mukauttaa tarpeen mukaan.

Voit määrittää toimintoja, jotka eivät ole käytettävissä ohjauspaneelissa, järjestelmäkokoonpanon S1- ja S2-painikkeille.

Voit myös vaihtaa painikkeiden sijaintia käyttömukavuuden kannalta parhaalla tavalla käyttämällä erillistä työkalua:

1. Aseta työkalu painikkeen sisäpuolella olevaan loveen (SonicPadin® puolella).
2. Paina työkalua vaakasuunnassa samalla, kun nostat painiketta (vipumista muistuttavalla tavalla) poistaaksesi sen.



CAUTION

Kun olet vaihtanut painikkeen paikkaa, varmista, että painike on painettu kunnolla lokeroonsa.

Varmista, että ohjelmistotoiminnot on määritetty oikein ohjauspaneelin painikkeille järjestelmän kokoonpanossa.







NOTE

Voit säätää ohjauspaneelin kirkkautta kohdasta: **System Configuration**, **System/Display**, **System**-alivälilehti (Järjestelmän kokoonpano, Järjestelmä/Näyttö, Järjestelmä-alivälilehti).

Lisätietoja mukautettavista painikkeista on kohdassa **Chapter 9, Järjestelmän mukauttaminen [391]**.

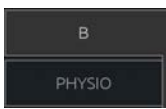
Kosketusnäyttö

Kosketusnäytössä on useita säädintyyppisiä suoritettavan toiminnon mukaan.

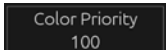
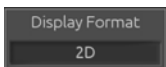
Tämäntyyppisen säätimen koskettaminen...	... käynnistää tämän tapahtuman
	Kosketa välilehteä näyttääksesi eri kuvaustilan valikon.
	Avaa tietty sivu tai toiminto koskettamalla. Näppäimistön koskettaminen tässä esimerkissä näyttää näppäimistön.
	Ota toiminto käyttöön tai poista se käytöstä koskettamalla. LED-painike on sininen, kun toiminto on käytössä, ja tummansininen, kun se on pois päältä.
	Muuta painikkeessa näkyvää arvoa koskettamalla. Voit selata kaikkia arvoja painamalla tätä painiketta toistuvasti. Näytössä näkyvä arvo näkyy oranssin merkin osoittamana.
	Muuta arvoa kiertämällä kosketusnäytön otsikon alla olevaa nuppia.
	Muuta painikkeessa näkyvää arvoa koskettamalla. Näytössä näkyvä arvo näkyy ruudussa.

Tämäntyyppisen säätimen koskettaminen...	... käynnistää tämän tapahtuman				
<table border="1" style="margin: auto;"> <tr> <td style="background-color: #4F81BD; color: white;">Clip</td> <td style="background-color: #4F81BD; color: white;">Mean</td> </tr> <tr> <td style="background-color: #4F81BD; color: white;">PS</td> <td style="background-color: #4F81BD; color: white;">Max</td> </tr> </table>	Clip	Mean	PS	Max	Muuta painikkeen arvoa koskettamalla asianmukaista painikkeen osaa.
Clip	Mean				
PS	Max				

” NOTE

Voit säätää kosketusnäytön kirkkautta kohdasta: **System Configuration**, **System**-alivälilehti (Järjestelmän kokoonpano, Järjestelmä-alivälilehti).

Aloittaminen

Järjestelmän kytkeminen päälle ja pois päältä

Järjestelmä voidaan asettaa kahteen eri virtatilaan: PÄÄLLE ja pois PÄÄLTÄ.

Järjestelmän käynnistäminen

1. Paina vaunun takana olevaa kytkintä **I**.



Järjestelmän käynnistäminen

1. Paina ohjauspaneelin **On/Off**-virtapainiketta.



Järjestelmä tarkistaa automaattisesti tietyn määrän komponentteja ja ohislaitteita ja käynnistyy.

Järjestelmän sammuttaminen

1. Paina ohjauspaneelin **On/Off**-virtapainiketta.
2. Näyttöön tulee sammutusvalikko.
3. Valitse **Yes** (Kyllä).

Järjestelmän sammuttaminen

1. Viimeistelemällä järjestelmän sammutus painamalla vaunun takana olevaa kytkintä **0**. Jos joitakin elementtejä on yhä vietävänä jonossa, näyttöön tulee ponnahdusikkuna.

Oletusarvon mukaan jäljellä olevat työt käynnistetään uudelleen järjestelmän seuraavan käynnistyksen yhteydessä. Jos haluat peruuttaa jäljellä olevat työt järjestelmästä, poista valintaruudun valinta ennen järjestelmän sammuttamista.

Kun asetus on OFF (POIS), järjestelmä ei käytä virtaa. Jotta käyttömukavuus ja energiatehokkuus olisivat tasapainossa, noudata seuraavia suosituksia:

- Jos järjestelmää ei käytetä yön aikana, kytke se pois päältä päivän päätteeksi. Sammuta järjestelmä painamalla ohjauspaneelin yläpuolella olevaa virtakytkintä.

- Jos järjestelmää ei käytetä yli yön, sammuta se. Sammuta järjestelmä painamalla ohjauspaneelin On/Off-virtapainiketta.

Sammuta järjestelmä aina tässä kuvatulla tavalla, jos mahdollista.

Järjestelmän sammuttaminen muulla tavalla pidentää alustusaikaa, kun järjestelmä käynnistetään uudelleen, ja saattaa aiheuttaa muita ongelmia.



CAUTION

Käynnistä järjestelmä vasta, kun virta on katkaistu yli 15 sekunnin ajaksi. Jos järjestelmään kytketään virta heti sen sammuttamisen jälkeen, järjestelmässä voi olla toimintahäiriö.

Jos virtaa ei voida katkaista normaalitoimenpiteellä, pidä virtapainiketta painettuna vähintään 5 sekunnin ajan. Jos virta ei vieläkaan katkea, katkaise järjestelmän takana olevan virtalähdepaneelin virta.

Näitä menetelmiä ei saa käyttää normaaleissa olosuhteissa. Ne voivat vahingoittaa järjestelmää.

Jos virtaa ei katkaista normaalien toimenpiteiden avulla, B-tilan kuvia ei ehkä näytetä, kun järjestelmän virta kytketään uudelleen. Tämä ei viittaa järjestelmävikaan. Katkaise virta järjestelmän takaosassa olevasta virtalähdepaneelistä, odota vähintään 15 sekuntia ja kytke sitten järjestelmään virta.

Älä koskaan sammuta järjestelmää tiedostojen siirron aikana. Seurauksena voi olla tietojen vioittuminen tai katoaminen. Jos virta katkeaa tai jos järjestelmä irrotetaan pistorasiasta käytön aikana, SUPERSONIC MACH 30 toimii akkuvirralla järjestelmän suojaamiseksi. On suositeltavaa sulkea nykyinen tutkimus asianmukaisesti ennen sammutuksen päättymistä.

Kirjautuminen ja lukitus/ uloskirjautuminen

Istuntoon kirjautuminen

Tämän uuden toiminnon tarkoituksena on parantaa järjestelmän suojausta käyttäjäprofiilien ja kirjautumisten avulla.

Alla on taulukko, jossa on yleiskatsaus kullekin käyttäjäprofiilille annetuista käyttöoikeuksista:

Käyttäjäprofiilit	Tutkimus (mittaus, kuvan tallennus...)	Käyttöoikeus	
		Järjestelmän kokoonpano	Järjestelmänvalvonta
Hätäkäyttö	KYLLÄ	Käyttäjän asetukset	
Ultraäänikuvantaja	KYLLÄ	KYLLÄ	
Ylläpitäjä	KYLLÄ	KYLLÄ	KYLLÄ

Kun järjestelmä käynnistetään, pääkirjautumisnäyttö tulee näkyviin.

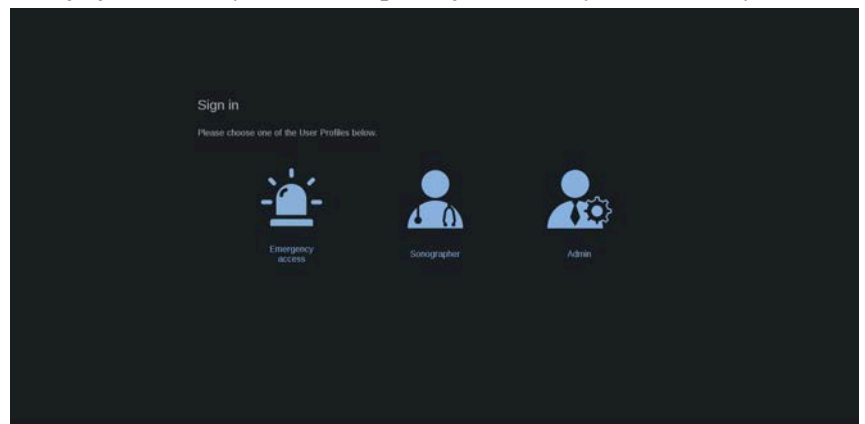

1. Napsauta haluamaasi profiilia.

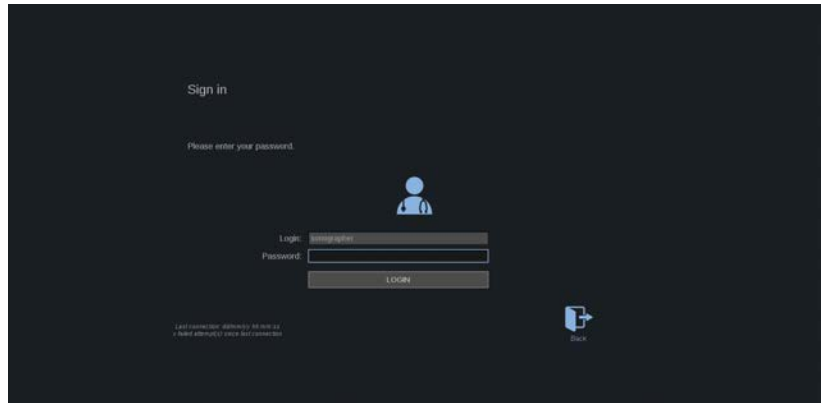

2. Anna salasanasi ja napsauta **Login** (Kirjautu sisään).

NOTE

Automaattisen sisäänkirjautumisen avulla voit ohittaa järjestelmän käynnistyksen yhteydessä näkyvän kirjautumisnäytön. Lisätietoja automaattisesta sisäänkirjautumisesta on kohdassa [the section called “User Management \(Käyttäjien hallinta\)” \[419\]](#).

Kun olet kirjautunut sisään, voit tarkistaa käyttämäsi profiilin kosketusnäytön oikeassa yläkulmassa olevan kuvakkeen avulla.

Istunnon lukitseminen ja uloskirjautuminen

Paina kosketusnäytön oikeassa yläkulmassa olevaa kuvaketta.

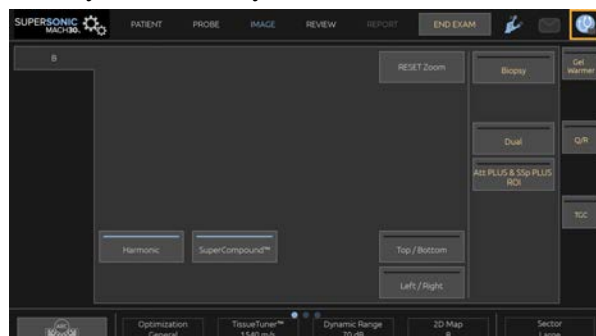

Voit joko lukita istunnon valitsemalla **Lock** (Lukitse) tai kirjautua ulos valitsemalla **Log out** (Kirjaudu ulos).

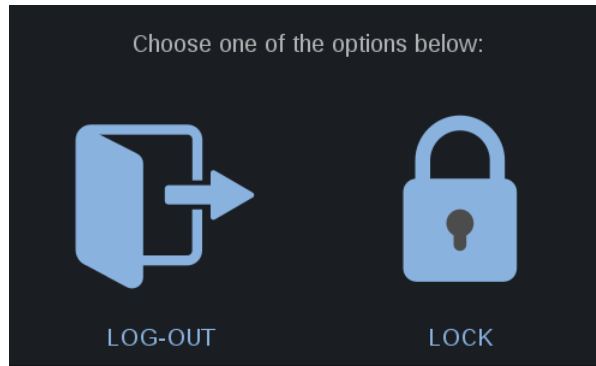

Voit kirjautua ulos napsauttamalla erillistä kuvaketta, jolloin sinut ohjataan pääkirjautumisnäyttöön.

” NOTE

Uloskirjautuminen vastaa **End Exam** (Lopeta tutkimus) -toimintoa.

Voit lukita istunnon napsauttamalla sitä vastaavaa kuvaketta. Aiemmin näytetyt tiedot ovat nyt piilossa, kunnes poistat istunnon lukituksen.

1. Voit avata istunnon painamalla mitä tahansa ohjauspaneelin näppäintä.
2. Avausnäyttö avautuu.

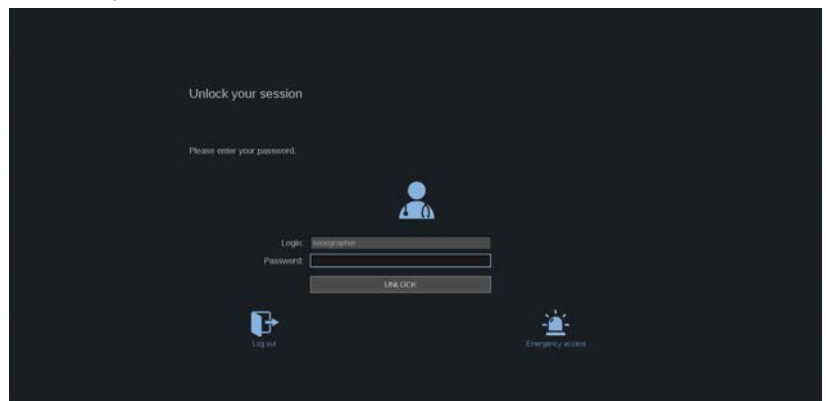

3. Anna salasanasi ja palaa nykyiseen tutkimukseen painamalla **Unlock** (Avaa lukitus).



NOTE

Voit myös kirjautua ulos ja/tai käynnistää hätätutkimuksen avausnäytössä napsauttamalla erityistä kuvaketta, joka sulkee automaattisesti nykyisen tutkimuksen.

Kellonajan ja päivämäärän asettaminen

Järjestelmässä on kello-/kalenteritoiminto, joka säilyttää tarkan ajan ja päivämäärän silloinkin, kun järjestelmästä katkaistaan virta ja sen virtajohto irrotetaan pistorasiasta.

Lisätietoja kellonajan ja päivämäärän määrittämisestä on kohdassa [Chapter 9, Järjestelmän mukauttaminen \[391\]](#).

Kielen asettaminen

Voit määrittää järjestelmän käyttöliittymän kielen ja alueelliset parametrit järjestelmän kokoonpanossa.

Lisätietoja kielen määrittämisestä on kohdassa [Chapter 9, Järjestelmän mukauttaminen \[391\]](#).

Yhteyden muodostaminen verkkoon

Järjestelmä tukee tavallisia verkkotoimintoja, kuten DICOM-tulostimia, paikallisia tulostimia ja raporttitulostimia (lisävarusteita).

Lisätietoja verkon määrittämisestä on kohdassa [Chapter 9, Järjestelmän mukauttaminen \[391\]](#).

Anturin valitseminen

Järjestelmä käyttää neljää porttia samanaikaisesti käytettävien antureiden liittämiseen, mutta vain yksi anturi voi olla aktiivinen kerrallaan.

Käytä aina kaapelinhallintajärjestelmää estääksesi kaapeleiden päälle astumista tai vaunun pyörien yli ajamaksi joutumisen.

Anturin liittäminen

Katso [the section called “Anturin liittäminen” \[31\]](#).

Anturin valitseminen tutkimusta varten

Kun järjestelmä käynnistetään, järjestelmä käyttää oletusarvoisesti viimeksi käytettyä anturia, sovellusta ja esiasetusta.

Järjestelmän käytön aikana voidaan valita neljästä kytketystä anturista.

1. Paina kosketusnäytön **Probe** (Anturi) -painiketta.

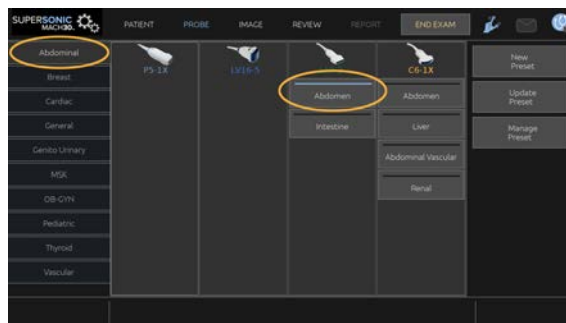

Kosketusnäytössä näkyvät järjestelmään kytkettyjen antureiden kanssa yhteensopivat sovellukset.

2. Kosketa haluamaasi kliinistä sovellusta vastaavaa **välilehteä**.

Esimerkiksi: Vascular (Verisuonet)

Kosketusnäytössä näkyvät valitussa sovelluksessa käytettävät anturit ja niihin liittyvät esiasetukset.

3. Paina haluamaasi **Preset** (Esiasetus) -painiketta.

Esimerkiksi: Carotid (Kaulavaltimo)

Anturin kosketusnäyttö sulkeutuu ja järjestelmä on reaaliaikaisessa B-tilassa.

Tehdasasetukset näkyvät tummempana sinisenä ja käyttäjän luomat esiasetukset vaaleampana sinisenä.

” NOTE

Järjestelmän kokoonpanossa näkyvää esiasetusluetteloa voidaan mukauttaa. Katso **Chapter 9, *Järjestelmän mukauttaminen* [391]**.

Valittu anturi, sovellus ja esiasetus näkyvät kuvantamisen päänäytön otsikossa.



WARNING

Käytä vain suositeltuja geelejä (voiteluaineita). Vaihtoehtoiset tuotteet voivat vahingoittaa anturia ja mitätöidä takuun.

Tutkimuksen aloittaminen

Valmistautuminen

Ennen kuvien ottamista voit luoda potilastutkimuksen tai hakea järjestelmään jo luodun potilaan.

Varmista ennen uuden potilaan kuvaamista, että edellinen tutkimus on päättynyt, tekemällä jokin seuraavista toimista:

- Paina **End Exam** (Lopeta tutkimus) -painiketta kosketusnäytössä.
- Paina **New Patient** (Uusi potilas) -painiketta kosketusnäytössä.

Uuden potilaan luominen

POTILASTIETOJEN SYÖTTÖ

1. Paina **Patient** (Potilas) -painiketta kosketusnäytössä.

Potilastietojen syöttö näkyy päänäytössä.

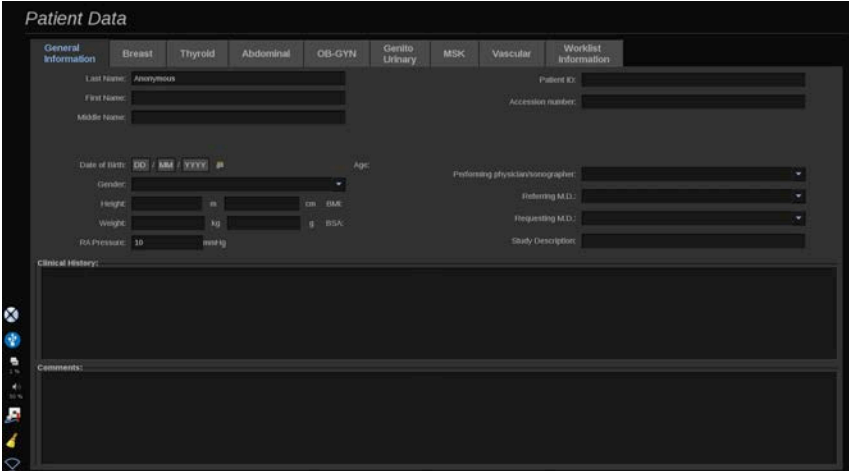

Potilastietojen syötön **General Information** (Yleiset tiedot) -välilehti kerää potilastietoihin liittyvät kentät.

Potilastietojen syötön **Worklist** (Työluettelo) -luettelon Information (Tiedot) -välilehdessä näytetään modalitytyöluettelosta tulevat tiedot (jos ne on liitetty ja määritetty).

Käytettävissä on kahdeksan muuta **välilehteä**, joista jokaisessa on erityisiä klinisiä tietoja:

- Breast (Rinta)
- Thyroid (Kilpirauhanen)
- Abdominal (Vatsa)
- OB-Gyn (OB-Gyn)
- Genitourinary (Sukupuolielimet)
- MSK (tuki- ja liikuntaelimestö)
- Vascular (Verisuonet)

- Cardiac (Sydän)

Voit selata välilehtiä siirtämällä kohdistimen sen välilehden kohdalle, jonka haluat avata, ja napsauttamalla **SonicPadia®**.

Jos haluat syöttää uusia tietoja, aseta kohdistin kenttään, jonka haluat täyttää. Aktiivinen kenttä korostuu automaattisesti oranssina.

Kirjoita haluamasi teksti näppäimistöllä. Voit visualisoida parhaillaan kirjoittamasi tekstin suoraan kosketusnäytössä esikatselualueella.

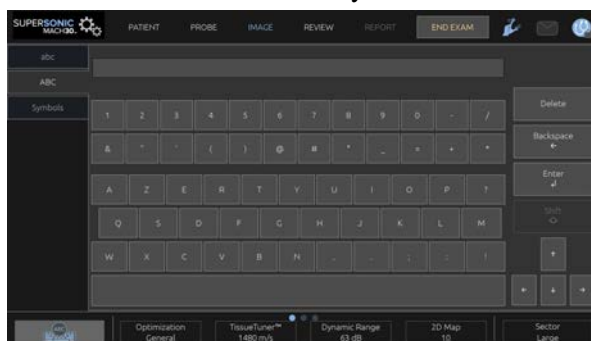

” NOTE

Potilastunnus: Järjestelmä käyttää yksilöivää tunnusta kunkin potilaan tunnistamiseen. Voit antaa oman tunnuksesi, tai järjestelmä luo tunnuksen automaattisesti.

Kuvat ja raportit tallennetaan potilastunnuksen perusteella.

Nimi ja tunnus näkyvät kaikkien kuvien yläosassa.

Tunnuksen saa myös viivakoodinlukijalla.

⚠ CAUTION

Obstetriset tutkimukset:

Varmista potilaan nimi ja tunnus ennen uuden potilaan tutkimuksen aloittamista.

Tarkista päivämäärän muoto ennen syntymäajan, viimeisen kuukautiskauden (LMP), arvioidun synnytyspäivän (EDD), siittämispäivämäärän (DOC) ja ovulaatiopäivän syöttämistä. Näiden parametrien virheellinen syöttäminen johtaa virheelliseen sikiön ikään (GA).

Anna EDD ja GA potilaan potilastietueeseen varmuuskopiointia varten. Valitse potilastietojen syöttösivun (PDE) "Activate OB calcs" (Aktivoi obstetriset laskutoimitukset) -painike.

On määritettävä, minkä OB-aihepiirin kirjoittajan tietoja käytetään kussakin mittauksessa GA:n laskemiseen ja arvioidun sikiön painon (EFW) saamiseen.

Diagnoosi ei voi perustua vain yhteen mittaukseen tai yksiiin tietoihin. Ota aina huomioon potilaan yleinen kliininen arviointi, mukaan lukien potilastiedot.

Sikiön asennosta riippuen jotkin mittaukset voivat olla virheellisiä. Ota aina huomioon potilaan yleinen kliininen arviointi, mukaan lukien potilastiedot.

Järjestelmä tarjoaa sikiömittaukset enintään viidelle sikiölle. Varo sekoittamasta sikiöitä mittausten aikana.

Jokaiselle suoritetulle mittaukselle voidaan valita joko ensimmäinen, viimeinen, keskiarvo, minimi, maksimi tai erityisesti yksi viidestä sallitusta mittauksesta käyttämällä Raportin Mittaukset-välilehden valintatoimintoa.

Ole varovainen poistaessasi mittauksia, sillä tämä vaikuttaa valitsimen tulokseen.

Poikkeamat mittausten normaaliarvoista on arvioitava kaavioiden ja alan kirjallisuuden perusteella.

Arvon valitseminen luettelosta

1. Siirrä kohdistin pudotusvalikon oikealla puolella olevaan nuoleen.
2. Näytä luettelo napsauttamalla tätä.
3. Siirrä kohdistin alaspäin valittuun arvoon ja vahvista valinta napsauttamalla uudelleen.

Voit tallentaa potilastietojen syötön tutkimuksen kuvana.

Voit tehdä tämän painamalla **Save Image** (Tallenna kuva) -painiketta potilastietojen syötön aikana.

Tämä tallentaa aktiivisen välilehden näyttökuvana.

POTILAAN LATAAMINEN MODALITEETTITYÖLUETTELOSTA

Tutkimusten etsiminen työluettelosta

Tämä toiminto on käytettävissä, jos järjestelmä on kytketty verkkoon ja DICOM-toiminto on käytössä.

1. Paina **Patient** (Potilas) -painiketta kosketusnäytössä.

Potilastietojen syöttö näkyy päänäytössä.

Potilas-kosketusnäyttö tulee näkyviin.

” NOTE

Jos Modaliteettityöluettelo on määritetty ja liitetty, **End Exam** (Lopeta tutkimus) -painikkeen painaminen näyttää automaattisesti Modaliteettityöluettelon (jos se on määritetty).

2. Paina **M.Worklist** (Modaliteettityöluettelo) -painiketta kosketusnäytössä.

Modaliteettityöluettelo näkyy päänäytössä.

” NOTE

Valitse luettelon yläpuolella olevat valintaruudut, jos haluat suodattaa luettelon.

Aseta **kohdistin** sarakeotsikon päälle ja lajittele luettelo valitun sarakkeen mukaan napsauttamalla **SonicPadia®**.

Etsi tietty potilas hakukentän avulla.

3. Siirrä kohdistin sen potilastiedoston päälle, jonka haluat avata.
4. Napsauta **SonicPadia®**.

Potilastietojen syöttö näkyy päänäytössä, ja se on esitäytetty. Voit muokata joitakin tämän potilaan tietoja. Lisätietoja modaaliteettityöluettelon määrittämisestä on kohdassa **Chapter 9, Järjestelmän mukauttaminen [391]**.

Laaja kysely, potilaskysely

SUPERSONIC MACH 30 tarjoaa IHE:n (Integrating the Healthcare Enterprise) määrittelemät kaksi kyselytyyppiä: laajat kyselyt ja potilaskyselyt.

Työluettelo suorittaa oletusarvoisesti laajat kyselyt.

Patient Query (Potilaskysely) rajoittaa palautettavien vastausten määrää ja lisää siten luottamuksellisuutta, rajoittaa riskiä valita vahingossa väärä potilas työluettelosta ja rajoittaa järjestelmään siirrettävien tietojen määrää.

Potilaskyselyn käyttäminen:

1. Paina kosketusnäytön **Patient Query** (Potilaskysely) -painiketta, jos haluat suorittaa kyselyn vain tietylle potilaalle. Käytä tätä tilaa erityisesti, jos verkko on hidas. Ikkuna avautuu.
2. Syötä työluetteloon haettavan potilaan tiedot. Kyselyn suorittamista varten on täytettävä vähintään yksi pakollinen kenttä.
3. Suorita kysely tietylle potilaalle napsauttamalla **Query** (Kysely).

Siirry laajaan kyselytilaan painamalla kosketusnäytön **Broad Query** (Laaja kysely) -painiketta. Modaaliteettityöluettelon toimintoa voidaan käyttää, kun järjestelmä on irrotettu verkosta. Lisätietoja on kohdassa **Chapter 9, Järjestelmän mukauttaminen [391]**.

POTILASTIETOJEN MUOKKAAMINEN

Muokattavissa olevat tiedot

Nykyisen potilaan tietoja voidaan muokata. Joitakin tietoja voidaan muokata milloin tahansa tutkimuksen aikana, jos niitä ei tuoda modaliteettityöluettelosta.

Potilastietojen muokkaaminen

1. Aseta tekstikohdistin kenttään, jota haluat muokata. Aktiivinen kenttä näkyy oranssina.
2. Kirjoita uusi teksti näppäimistöllä.

Jos muokkaat jotakin tunnistekenttää, näyttöön tulee ponnahdusviesti. Vahvista painamalla Kyllä tai peruuta painamalla Ei.

Tunnistekentät ovat seuraavat:

- Potilaan sukunimi
- Potilaan etunimi
- Potilaan toinen nimi
- Potilaan tunnus
- Pääsynumero
- Kaikki potilastietojen syötön DICOM-välilehden kentät

Jos muokkaat jotakin yllä luetelluista kentistä sen jälkeen, kun tutkimus on lähetetty palvelimelle, DICOM-säilö voi aloittaa uuden tutkimuksen, jossa on uudet potilastiedot. Potilaan pituuden ja painon syöttäminen laskee automaattisesti kehon painoindeksin (BMI).

Tutkimuksen lopettaminen

Varmista, että kaikki tarvitsemasi kuvat on tallennettu. Kun tutkimus on valmis, lopeta se seuraavasti: Paina End Exam (Lopeta tutkimus) -painiketta kosketusnäytössä.

Kuvaustilat

Yleisiä tietoja kuvaustiloista

Tiloihin siirtyminen / tiloista poistuminen

SUPERSONIC MACH 30 #ultraäänijärjestelmä tarjoaa joukon kuvaustiloja tilan valintapainikkeiden kautta. Ohjauspaneelin tilapainikkeet sijaitsevat SonicPadin® yläpuolella.



- Paina B skannataksesi harmaasävyisessä B-tilassa.
- Siirry M-tilaan painamalla M.
- Paina SWE, jos haluat skannata harmaasävyisessä B-tilassa siten, että reaaliaikainen värillinen elastisuuskartta on kuvan päällä.
- Paina COL (VÄRI) -näppäintä, kun haluat käyttää värivirtauskuvausta (CFI), väritehokuvausta (CPI) tai suunnattua väritehokuvausta (dCPI).

- Paina PW käyttäaksesi pulssiaalto-Doppleria.
- Paina CW käyttäaksesi jatkuva-aaltoista Doppleria.
- Paina CEUS käyttäaksesi varjoainetehostettua ultraäänikuvausta.

3D on käytettävissä kosketusnäytön kautta.

Kaikissa muissa tiloissa kuin B-tilassa nykyinen tila suljetaan ja B-tila tulee näyttöön aina, kun B-näppäintä painetaan. Aiemmat asetukset palautetaan.

5 Kuvantaminen

Tietoja järjestelmän näytöstä

Tietoja kuvantamisen päänäytöstä

Kuvantamisen päänäyttö sisältää ultraäänikuvan, tutkimus- ja kuvatiedot sekä joitakin ilmaisimia.

Kuva-alue sijaitsee noin kuvantamisnäytön keskellä.

Kuvan oikealla puolella on syvyysasteikko ja harmaasävyepalkki ja/tai väripalkki.

Potilas- ja tutkimustiedot näkyvät ultraäänikuvan yläpuolella olevalla alueella. Tämä alue sisältää myös kellonajan ja päivämäärän, laitoksen nimen, valitun anturin ja kliinisen sovelluksen, lämpöindeksin (TI) ja mekaanisen indeksin (MI) arvot.

Kuvan parametrit näkyvät kuvan vasemmalla puolella.

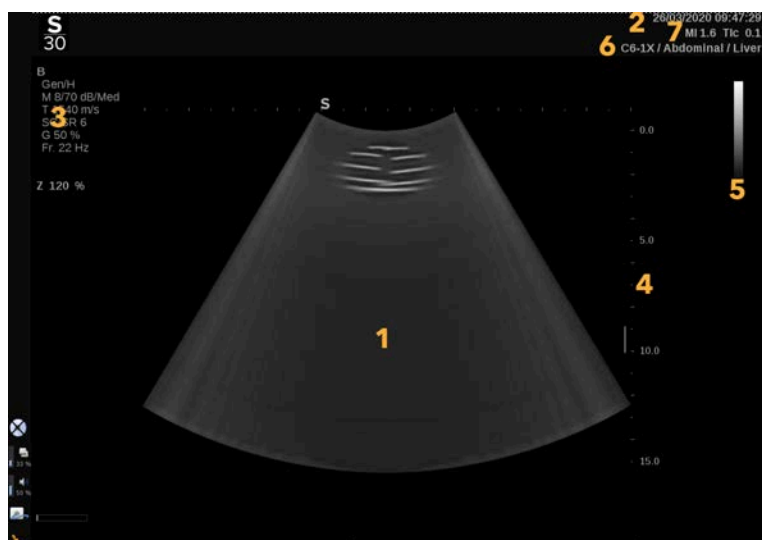















- | | |
|----------------------|----------------------------|
| 1. Ultraäänikuva | 2. Potilas-/tutkimustiedot |
| 3. Kuvaparametrit | 4. Syvyysasteikko |
| 5. Harmaasävyepalkki | 6. Anturi/esiasetus |















7. MI ja TI



Katso kustakin tilasta yksityiskohtainen kuvaus kustakin kuvantamisen päänäytöstä.

Ilmoituskuvakkeet

Päänäytön vasemmassa alakulmassa on joitakin kuvakkeita, jotka kertovat järjestelmän tilasta.

Kuvake	Merkitys
	CD-/DVD-asemassa on CD-levy
	Järjestelmä tallentaa CD-levylle
	Virhe tallennettaessa CD-levylle
	CD-/DVD-asemassa on DVD-levy
	Järjestelmä tallentaa DVD-levylle
	Virhe tallennettaessa DVD-levylle
	CD-/DVD-asemassa ei ole CD-/DVD-levyä
	USB-laite on kytketty
	Järjestelmä vie tietoja USB-laitteeseen
	Virhe USB-viennin aikana
	Järjestelmä on kytketty verkkoon
	Verkkovirhe
	Järjestelmä vie tietoja DICOM-säilön SCP:hen
	Virhe DICOM-modaliteettien työluettelon SCP:ssä

Kuvake	Merkitys
	Virhe DICOM-säilön SCP:ssä
	Järjestelmä tulostaa DICOM-tulostimeen
	Virhe DICOM-tulostimessa
	Virhe DICOM-vahvistuspalvelimessa
	Järjestelmä tulostaa paikalliseen tulostimeen
	Virhe paikallisessa tulostimessa
	Kuvantamistapahtuman tietojen lähetys (MPPS) on varattu
	MPPS-virhe
	DICOM-modaliteettityöluettelo päivitetään
	Virhe DICOM-modaliteettityöluettelossa
	DICOM-modaliteettityöluettelo: Offline-tila
	DICOM-modaliteettityöluettelo suodatettu
	Tarkista ilmansuodattimet
	Kiintolevyllä käytettävissä oleva tallennustila. Älä yritä hankkia lisää tietoja, jos kiintolevy on täynnä.
	Kysely ja haku

Kuvake	Merkitys
	WIFI on poistettu käytöstä
	WIFI on kytketty. Ei signaalia
	WIFI on kytketty. Signaalin voimakkuustasot
	Ilmoituskuvake ilmaisee, että etäpalveluyhteys on aktiivinen
	Ilmoituskuvake ilmaisee, milloin päivitys on saatavilla
	Ilmoitus osoittaa siirron edistymisen tilan
	Ilmoituskuvake ilmaisee, milloin lokien valvonta on käynnissä
	Ilmoitus ilmoittaa, kun lokien lataus on käynnissä
	Ilmoitus ilmoittaa liitoksen tilan (eli SSI-lokipalvelimet tavoitettavissa)
	Ilmoituskuvake ilmaisee, että etäpalveluyhteys on aktiivinen

Tietoja kuvantamisen kosketusnäytöstä

Kuvantamisen kosketusnäyttö vaihtelee kuvaustilan mukaan.

Se sisältää:

- kaikissa kuvaustiloissa käytettävissä olevat pysyvät säätimet
- kuvausparametrit, jotka liittyvät nykyisiin aktiivisiin tiloihin
- kiertosäätimet, joita voidaan käyttää niitä vastaavien nappien kanssa, kosketusnäytön alapuolella
- Kosketusnäytön alareunassa voi olla muita kiertosäätimiä, jotka tulevat esiin pyyhkäisemällä yhdellä sormella.



- | | |
|----------------------------|----------------------|
| 1. Järjestelmän kokoonpano | 2. Työnkulun valikot |
| 3. Kuvaustilan välilehdet | 4. Kuvausparametrit |
| 5. Pysyvät säätimet | 6. Liukuva palkki |

Yleiset kuvantamisen säätimet

Jotkin säätimet ovat yhteisiä kaikissa kuvaustiloissa. Nämä säätimet on kuvattu alla.

Kuvaus kuhunkin kuvaustilaan liittyvistä säätimistä on kunkin kuvaustilan yksityiskohtaisessa osassa.

Freeze (Pysäytä)

Kun olet reaaliaikaisessa kuvantamisessa, pysäytä kuva painamalla ohjauspaneelin **Freeze** (Pysäytä) -painiketta. Kuvaan ilmestyy lumihiihtäjä, joka ilmaisee, että kuva on pysäytetty. Kun kuva on pysäytetty, paina **Freeze** (Pysäytä) -painiketta, kun haluat poistaa kuvan pysäytyksen ja palata reaaliaikaiseen kuvantamiseen.



TIP

Voit pysäyttää ja vapauttaa kuvan SonicPadilla®. Pysäytä kuva napsauttamalla SonicPadia® kahdella sormella (ellei järjestelmän kokoonpanossa ole toisin määritetty).

Depth (Syvyys)

Depth (Syvyys) määrittää etäisyyden, jolla B-tila näyttää anatomian.

Kun syvyyttä lisätään, kaikusignaaleja otetaan kehon syvemmistä osista. Siksi anturilta kestää kauemmin saada koko signaali. Vastaanottoaika kasvaa, ja käsiteltävää tietoa on enemmän. Kahden ultraäänikeilan välinen aika kasvaa.

Tämän seurauksena kuvataajuus laskee.

Depth (Syvyys) sijaitsee ohjauspaneelissa ja sitä voidaan säätää vain reaaliaikaisessa kuvantamisessa.

Kierrä **Depth** (Syvyys) -säädintä:

- myötäpäivään syvyyden lisäämiseksi ja syvempien rakenteiden visualisoimiseksi
- vastapäivään vähentääksesi syvyyttä ja keskittyäkseen mataliin rakenteisiin.



TIP

Voit lisätä tai pienentää syvyyttä SonicPadilla®. Pienennä syvyyttä pyyhkäisemällä ylöspäin kolmella sormella tai suurennä syvyyttä pyyhkäisemällä alaspäin (ellei järjestelmän kokoonpanossa ole toisin määritetty).

Gain (Vahvistus)

Yleinen vahvistus lisää tai vähentää kuvassa näkyvien kaikutietojen määrää.

Se voi kirkastaa tai tummentaa kuvaa, jos kaikutietoja on riittävästi.

Vahvistusta voidaan säätää reaaliaikaisessa kuvantamisessa ja pysäytetyssä kuvassa.

Vahvistusta voidaan säätää kaikissa tiloissa kunkin tilan nupilla.

Kierrä **B**, **M**, **SWE**, **COL** (väri) tai **PW** aktiivisen tilan mukaan:

- lisää kokonaisvahvistusta kirkkaamman kuvan saamiseksi myötäpäivään kiertämällä
- vähennä kokonaisvahvistusta tummemman kuvan saamiseksi vastapäivään kiertämällä.

Voit lisätä tai vähentää CW-vahvistusta kiertämällä PW-painiketta.



TIP

Voit lisätä tai pienentää vahvistusta SonicPadilla®. Lisää vahvistusta pyyhkäisemällä oikealle kolmella sormella tai vähennä vahvistusta pyyhkäisemällä vasemmalle (ellei järjestelmän kokoonpanossa ole toisin määritetty).

Aikavahvistuksen kompensointi (TGC)

Auto

Auto säätää B-tilan vahvistusta automaattisesti eri syvyyksissä ja eri kudolvaimennuksia varten.

Yleinen kirkkaus säädetään automaattisesti **Auto Offset** (Automaattinen siirtymä) -asetuksen mukaan (katso [the section called “Auto Offset \(Automaattinen siirtymä\)” \[203\]](#)).

Auto sijaitsee ohjauspaneelissa.

Paina **Auto** Voit tarvittaessa tehdä itsenäisiä vahvistussäätöjä (katso [the section called “Gain \(Vahvistus\)” \[190\]](#) yllä).



NOTE

Kun olet PW- tai CW-tilassa, voit säätää asetuksia **Scale** (Skaala) ja **Baseline** (Perustaso) automaattisesti painamalla **Auto**. Katso [the section called “PW:n määrittäminen” \[256\]](#)

Adaptive TGC Mode (Mukautuva TGC-tila)

Tämän tilan ottaminen **käyttöön** ottaa käyttöön automaattiset TGC-säädöt kuvantamisohjaimia vaihdettaessa. Jos haluat ottaa sen käyttöön tai poistaa sen käytöstä, katso [the section called “System \(Järjestelmä\)” \[394\]](#).

ManualTouchTGC™

Voit säätää kuvan kirkkauden tasaisuutta koko kuvassa selektiivisesti.

Paina kosketusnäytön **TGC**-painiketta.

B-tilan kuva näkyy samanaikaisesti liikusäätimien takana.

Piirrä TGC-käyrä tarpeen mukaan kynällä tai sormella.

Voit myös muuttaa kunkin virtuaalisen säätimen sijaintia sen rivillä koskettamalla toista paikkaa samalla rivillä.

Tarkennusvyöhykkeen hallinta

Tarkennusvyöhyke on syvyys, jolla sivuttaisresoluutio on paras kuvassa.

Tarkennuspiste on syvyys, johon lähetettävä ultraäänienergia kohdistetaan.

Voit valita Tarkennusvyöhykkeen hallinta -asetukseksi Manual tai Automatic (Manuaalinen tai Automaattinen).

Voit säätää tätä asetusta System/Display (Järjestelmä/Näyttö) -kohdan alavälilehdessä System (Järjestelmä). Katso [the section called “System \(Järjestelmä\)” \[394\]](#)

Manual Focal Zone Management (Tarkennusvyöhykkeen manuaalinen hallinta)

Valitsemalla manuaalisen asetuksen voit määrittää ja hallita tarkennusvyöhykettä ja -sijaintia.

Focus (Tarkennus) -asetusta voidaan säätää vain reaaliaikaisessa kuvantamisessa.

Focus (Tarkennus) sijaitsee ohjauspaneelissa.

Kierrä **Focus** (Tarkennus) -säädintä:

- myötäpäivään, kun haluat asettaa tarkennusvyöhykkeen syvemmälle

- vastapäivään, kun haluat asettaa tarkennusvyöhykkeen matalammalle.

Paina **Focus** (Tarkennus) -painiketta ja kierrä sitä sitten:

- tarkennusvyöhykkeen koon suurentaminen myötäpäivään kiertämällä
- tarkennusvyöhykkeen koon pienentäminen vastapäivään kiertämällä.

Siirrä tarkennusvyöhykettä painamalla **Focus** (Tarkennus) -painiketta uudelleen.

Tarkennusvyöhykkeen koon muuttaminen vaikuttaa kuvataajuuteen.

Mitä suurempi tarkennusvyöhyke, sitä hitaampi kuvataajuus.

Automatic Focal Zone (Automaattinen tarkennusvyöhyke)

Automaattisen toiminnon avulla tarkennusvyöhykettä hallitaan automaattisesti siten, että se tarjoaa sopivimman tarkennusvyöhykkeen koon ja sijainnin. Tarkennusvyöhykkeen koon ja syvyyden välinen suhde säilyy ja tarkennusvyöhykkeen sijaintia säädetään syvyysmuutosten yhteydessä.

Zoom (Zoomaus)

Kuvaustilojen kohdealuetta voidaan suurentaa lähempää tutkimusta varten. SUPERSONIC MACH 30 -järjestelmässä on kaksi zoomaustapaa: HD-zoomaus ja Digitaalinen zoomaus.

HD Zoom (HD-zoomaus)

HD-zoomaus keskittää järjestelmän kuvaus- ja käsittelykyvyn tietylle kohdealueelle reaaliaikaiseen kuvanäyttöön.

Tuloksena on kokonaiskuvakentän pienentyminen, mutta yksityiskohtaisemmat tiedot ja suurempi kuvataajuus, jotka parantavat kuvan laatua kohdealueella.

HD Zoom (HD-zoomaus) on säädettävissä vain reaaliaikaisessa kuvantamisessa.

HD Zoom (HD-zoomaus) -toiminnon käyttäminen:

1. Paina ohjauspaneelin **HD Zoom** (HD-zoomaus) -painiketta.

Kuvaan tulee ruutu.

2. Siirrä zoomausruutua **SonicPadilla®**.
3. Napsauta **SonicPadia®**, kun haluat sovittaa ruudun koon.
4. Muuta zoomausruudun kokoa **SonicPadilla®**.
5. Suurena kuva painamalla **Zoom** (Zoomaus) uudelleen.
6. Lopeta zoomaus painamalla **Zoom** (Zoomaus) uudelleen.

Digital Zoom (Digitaalinen zoomaus)

Digital Zoom (Digitaalinen zoomaus) on suurentava jälkikäsitteilytoiminto. Näin ollen se ei vaikuta kuvataajuuteen.

Digital Zoom (Digitaalinen zoomaus) on säädettävissä reaaliaikaisessa kuvantamisessa ja pysäytetyssä kuvassa.

Muuta sen arvoa kääntämällä **Zoom** (Zoomaus) -säädintä.



NOTE

Reaaliaikaisessa kuvantamisessa voidaan käyttää sekä HD-zoomaus- että Digitaalinen zoomaus -toimintoja samanaikaisesti.

Paina **Reset Zoom** (Nollaa zoomaus) -painiketta asettaaksesi zoomauksen takaisin esiasetettuun oletusarvoon.



TIP

Voit suurentaa tai pienentää zoomausta SonicPadilla®. Suurena zoomausta kahdella sormella venyttämällä tai pienennä zoomausta nipistämällä (ellei järjestelmän kokoonpanossa ole toisin määritetty).

Left/Right (Vasen/Oikea)

Left/Right (Vasen/Oikea) kääntää kuvan vasen-oikea-akselia pitkin.

Käännä kuva koskettamalla **Left/Right** (Vasen/Oikea).

Top/Bottom (Ylös/Alas)

Top/Bottom (Ylös/Alas) kääntää kuvan ylä-ala-akselilla.

Käännä kuva koskettamalla **Top/Bottom** (Ylös/Alas).

Dual (Kaksi)

Ota kaksoistila käyttöön tai poista se käytöstä valitsemalla **Dual** (Kaksi).

Vasen kuva on aktiivinen.

Napsauta **SonicPadia®** pysäyttääksesi vasemman puolen ja asettaaksesi oikean puolen aktiiviseksi.

Paina **Freeze** (Pysäytä), jos haluat pysäyttää molemmat puolet.

- Aktiivisen kuvan suuntamerkinä on oranssi S.
- Passiivisen kuvan suuntamerkinä on valkoinen S.

Voit vaihtaa aktiivista kaksoiskuvaa napsauttamalla **SonicPadia®**.

Kuvantamiasetukset otetaan aina käyttöön aktiivisessa kuvassa kaksoiskuvan tilassa.

Kaksoiskuvien kuvantamiasetukset ylläpidetään itsenäisesti.

Jos painat **Freeze** (Pysäytä) -painiketta ennen **SonicPadin®** napsauttamista, voit muuttaa kuva-asetuksia ja -tiloja aktiivisella puolella.

Play (Toista)

Kun kuva on pysäytetty, kosketusnäyttöön tulee kaikissa tiloissa **Play** (Toista) -painike.

Play (Toista) -toiminnolla voit katsella leikkeitä. Lisätietoja leikkeiden katselusta on kohdassa **Chapter 8, Kuvien ja tietojen hallinta [367]**.

Dual Top/Bottom (Kaksi ylhäällä/alhaalla)

Dual Top/Bottom (Kaksi ylhäällä/alhaalla) on sama ominaisuus kuin **Dual** (Kaksi), mutta se jakaa näytön ylä- ja alakuvaksi.

1. Paina **Dual** (Kaksi), jos haluat ottaa käyttöön **Dual Top/Bottom** (Kaksi ylhäällä/alhaalla) -toiminnon.
2. Painamalla **Dual Top/Bottom** (Kaksi ylhäällä/alhaalla) -painiketta voit ottaa käyttöön tai poistaa käytöstä **Dual Top/Bottom** (Kaksi ylhäällä/alhaalla) -näyttömuodon.

Hide Patient Name (Piilota potilaan nimi)

Hide Patient Name (Piilota potilaan nimi) -toiminnolla voit piilottaa potilastiedot väliaikaisesti kuvantamisnäytöstä. Piilotetut tiedot säilyvät kuitenkin tietokannassa.

Arbitration (Sovittaminen)

Jos käytettävissä on useita toimintoja, ne näkyvät kuvan alaosassa. Aktiivinen toiminto näkyy oranssina.

Pyyhkäise vasemmalle tai oikealle neljällä sormella aktiivista **SonicPad®**-toimintoa.

Napsauta **SonicPadia®**, kun haluat vaihtaa toimintojen **Box Move** (laatikon sijainti) ja **Box size** (muuta laatikon kokoa) välillä.

Napsauta **SonicPadia®** vaihtaaksesi kahden näytön **Img1** (kuva 1) ja **Img2** (kuva 2) välillä.

Anturin/kliinisten sovellusten yhteensopivuus

Seuraavassa taulukossa on lueteltu kaikki kliiniset sovellukset ja anturien yhteensopivuus SUPERSONIC MACH 30 #järjestelmän osalta.

Kliininen sovellus	Anturit								
	L18-5	L10-2	LV16-5	LH20-6	C6-1X	MC12-3	E12-3	C9-2X	P5-1X
Vatsa	☒	☒			☒			☒	☒
Rinta	☒	☒	☒	☒					
Sydän									☒
Yleistä	☒	☒	☒	☒	☒	☒	☒	☒	☒
Sukupuoli- ja virtsaelimet	☒				☒		☒	☒	
MSK	☒	☒		☒					
Ob-Gyn					☒		☒	☒	
Pediatrinen	☒	☒		☒	☒	☒		☒	
Kilpirauhanen	☒	☒			☒			☒	
Verisuonet	☒	☒		☒	☒	☒		☒	☒

B-tilassa kuvantaminen

B-tila on ultraäänikuvaustila, jonka avulla voidaan arvioida kaksiuotteista anatomiaa näyttämällä erilaisten tiheyksien kudosten kaiut eri harmaasävyissä.

B-tilan käyttäminen

Paina ohjauspaneelissa **B** missä tahansa muussa tilassa.

Tietoja B-tilan päänäytöstä



- | | |
|---------------------------|-----------------------------|
| 1. laitoksen nimi | 2. päivämäärä ja kellonaika |
| 3. potilaan nimi | 4. potilastunnus |
| 5. anturi/esiasetus/MI/TI | 6. kuvausparametrit |
| 7. ultraäänikuva | 8. syvyysasteikko |
| 9. tarkennusvyöhyke | 10. harmaasävy |

Tietoja B-tilan kosketusnäytöstä

B-tilassa kosketusnäyttö näyttää erilaisia kuvan säätimiä, joiden avulla B-tilan kuva voidaan optimoida.

Näitä asetuksia ohjataan koskettamalla kosketusnäytön säädintä tai kääntämällä kiertonuppia, joka on suoraan kosketusnäytön alapuolella.

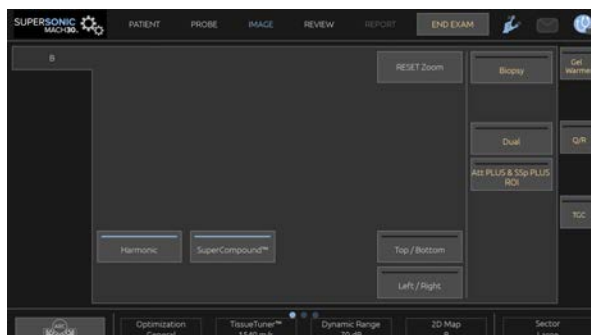

Kosketusnäytön alareunassa on muita pyöriviä säätimiä, jotka tulevat esiin pyyhkäisemällä yhdellä sormella.

B-tilan kuvantamisparametrien kuvaus

Harmoninen kuvantaminen

Harmonisen kuvantamisen tilaa käytetään vähentämään kuvan sotkeutumista ja kaikumista sekä tehostamaan reunoja.

Harmoninen kuvantaminen on käytettävissä vain reaaliaikaisessa kuvantamisessa.

Ota harmoninen kuvantaminen käyttöön tai poista se käytöstä painamalla **Harmonic Imaging** (Harmoninen kuvantaminen).

Optimization (Optimointi)

Optimization (Optimointi) -toiminnon avulla voit muuttaa keskitäajuutta suuremman resoluution tai penetraation saavuttamiseksi.

Optimization (Optimointi) on käytettävissä vain reaaliaikaisessa kuvantamisessa. Muuta arvoa kääntämällä **Optimization** (Optimointi) -kohdassa olevaa nuppia:

- Resolution (Resoluutio)
- General (Yleistä)
- Penetration (Penetraatio)

TissueTuner™

TissueTuner™ mahdollistaa kehon ultraäänen oletettuun nopeuteen liittyvien vastaanottoparametrien säätämisen.

Äänen nopeuden parametrin säätäminen vastaamaan tutkittavan kudoksen parantaa tila- ja sivuttaisresoluutiota.

TissueTuner™ on käytettävissä vain reaaliaikaisessa kuvantamisessa.

Kierrä **TissueTuner™**-kohdan alla olevaa nuppia:

- myötäpäivään, kun kudos on tiiviimpää (suurempi äänen nopeus)
- vastapäivään, jos kudos on vähemmän tiheä (pienempi äänen nopeus)

TissueTuner™-arvot riippuvat valitusta sovelluksesta.

Dynamic Range (Dynaaminen alue)

Dynamic Range (Dynaaminen alue) mahdollistaa sen alueen muuttamisen, jolla palautuvien ultraäänisignaalien amplitudit näytetään.

Dynamic Range (Dynaaminen alue) on käytettävissä reaaliaikaisessa kuvantamisessa ja pysäytyskuvassa.

Kierrä **Dynamic Range** (Dynaaminen alue) -kohdan alla olevaa kiertonuppia:

- myötäpäivään harmaasävyarvojen pakkaamiseksi
- vastapäivään dynaamisen alueen pientämiseksi.

Dynamic Range (Dynaaminen alue) -arvot riippuvat valitusta sovelluksesta.

2D Map (2D-kartta)

2D Map (2D-kartta) määrittää kaikuamplitudien näytön harmaasävy- tai värialueelle.

2D Map (2D-kartta) on käytettävissä reaaliaikaisessa kuvantamisessa ja pysäytyskuvassa.

Kierrä **2D Map** (2D-kartta) -kohdan alla olevaa kiertonuppia:

- myötäpäivään, jos haluat nähdä seuraavan kartan
- vastapäivään, jos haluat nähdä edellisen kartan.

SuperCompound™

SuperCompound yhdistää palautuvan ultraäänen useista ohjatuista kaikuviivoista ja luo kuvan, joka antaa erinomaisen kuviontoiston, parantaa reunojen rajausta ja vähentää varjostumia.

SuperCompound on käytettävissä vain reaaliaikaisessa kuvantamisessa.

Ota SuperCompound-tila käyttöön tai poista se käytöstä painamalla **SuperCompound**.

Acoustic Power (Akustinen teho)

Acoustic Power (Akustinen teho) säätelee järjestelmän lähtötehoa.

Acoustic Power (Akustinen teho) on käytettävissä vain reaaliaikaisessa kuvantamisessa.

Kierrä **Acoustic Power** (Akustinen teho) -kohdan alla olevaa nuppia:

- myötäpäivään kiertäminen lisää akustista tehoa
- vastapäivään kiertäminen vähentää akustista tehoa

Suurin akustinen teho on 0 dB ja minimiteho on -30 dB.

Lisätietoja lähtötehon säätämisestä on kohdassa **Chapter 3, Turvallisuus [77]**.

PRF

PRF mahdollistaa B-tilan kuvan pulssin toistotaajuuden muuttamisen.

PRF-arvon pienentäminen voi korjata kaikuartefaktoja.

Muuta sen arvoa kiertämällä **PRF**-kohdan alla olevaa nuppia.

Auto Offset (Automaattinen siirtymä)

Auto offset (Automaattinen siirtymä) -toiminnon avulla voit ohjelmoida automaattisen kokonaisvahvistuksen, kun käytät **Auto**-asetusta.

Auto offset (Automaattinen siirtymä) sijaitsee parametrien toisella sivulla.

Kierrä **Auto offset** (Automaattinen siirtymä) -kohdassa olevaa nuppia:

- myötäpäivään, jos haluat kirikkaamman kuvan
- vastapäivään, jos haluat tummemman kuvan.

Persistence (Pysyvyys)

Tämä kehyksen keskiarvotustekniikka vähentää kuvan kohinaa.

Persistence (Pysyvyys) on käytettävissä reaaliaikaisessa kuvantamisessa ja pysäytetyssä kuvassa (leikkeiden tarkastelua varten).

Kierrä **Persistence** (Pysyvyys) -kohdassa olevaa kiertonuppia:

- myötäpäivään kierto lisää pysyvyyttä
- vastapäivään kierto vähentää pysyvyyttä.

SuperRes™

SuperRes on kuvankäsittelyominaisuus, joka vähentää signaalipiikkejä, parantaa kuvan kuviota ja parantaa reunoja ilman, että se vaikuttaa kuvataajuuteen.

SuperRes on käytettävissä reaaliaikaisessa kuvantamisessa ja pysäytetyssä kuvassa.

Kierrä **SuperRes**-kohdassa olevaa kiertonuppia:

- lisää **SuperRes**-arvoa myötäpäivään kiertämällä
- vähennä **SuperRes**-arvoa vastapäivään kiertämällä.

SuperRes-arvot määräytyvät sen mukaan, onko **SuperCompound** käytössä vai ei.

Sector Size (Sektorin koko)

Sector Size (Sektorin koko) suurentaa tai kaventaa sektorikulman kokoa kuvan kohdealueen maksimoimiseksi.

Sektorin koon muuttaminen vaikuttaa kuvataajuuteen. Mitä kapeampi sektori on, sitä nopeampi kuvataajuus on.

Wide Image (Laajakuva)

Wide Image (Laajakuva) -toiminnolla voit suurentaa kuvakenttää.

Ota laajakuvatila käyttöön tai poista se käytöstä painamalla **Wide Image** (Laajakuva).

Biopsia

Biopsiaohjaimia käytetään apuna biopsiatyökalun ohjauksessa. Järjestelmä luo ohjeen, joka edustaa biopsiatyökalun ennakoitua polkua.

Katso yhteensopivien biopsiasarjojen luettelo kohdasta **the section called “Yhteensopivat lisävarusteet ja sarjat” [61]**.

Biopsiaohjaimen kiinnittäminen ja irrottaminen



WARNING

Tarkasta kaikki komponentit ja anturi.

Varmista, että käyttämäsi biopsiaohjain on oikea anturille, järjestelmälle ja järjestelmäohjelmistolle.

Jotkin biopsiaohjaimet on asennettava steriilin anturin suojuksen päälle. Katso lisätietoja biopsiaohjaimen mukana toimitetuista ohjeista.

Biopsiaohjaimet on aina käytön jälkeen steriloitava tai hävitettävä tyypin mukaan. Katso lisätietoja biopsiaohjaimen mukana toimitetuista ohjeista.

Katso biopsiasarjan ohjeista, miten biopsiaohjain kiinnitetään anturiin.

Biopsiaohjainviivan käyttöohjeet

SUPERSONIC MACH 30 luo kaksi biopsiaohjainviivaa, jotka ovat ultraäänikuvassa näkyviä "viivoja". Näytetyt apuviivat osoittavat neulan ennakoitua reittoa, eikä niitä pidä käyttää standardina, jossa neulan on oltava kahden apuviivan sisällä. Huomaa, että näytetyt

biopsiaohjainviivat eivät osoita neulan tarkkaa sijaintia biopsiaa suoritettaessa.



WARNING

Varmista, että säädät TissueTuner-asetuksen oikein ennen biopsian suorittamista. Ihanteellinen TissueTuner-asetus tuottaa teräväpiirtoisen kuvan, joka parantaa neulan ohjausta.



CAUTION

Kun biopsia on käytössä, automaattinen pysäytysaika ei ole käytössä B-tilassa. Muista sammuttaa biopsia toimenpiteen päätyttyä, jotta anturi ei vaurioidu.

Biopsiaohjainviivan saatavuus riippuu anturista.

1. Skannaa B-tilassa ja optimoi kuva tarpeen mukaan.
2. Etsi biopsia-alue.
3. Paina kosketusnäytön **Biopsy** (Biopsia) -painiketta.

Biopsy Angle ja **Hide Biopsy** (Biopsiakulma ja Piilota biopsia) aktivoidaan (harmaa poistuu). Biopsiaohjainviivat tulevat näyttöön.

1. Paina **Biopsy Angle** (Biopsiakulma), kunnes haluamasi biopsiakulma näkyy painikkeessa
2. Käytä **SonicPadic®**-ohjainta biopsiakohteen siirtämiseen ohjainviivojen mukaisesti.
3. Suorita biopsia

Biopsy Steering (Biopsiaohjaus) -toiminnon avulla voit ohjata ultraäänikuvaa neulan visualisoinnin parantamiseksi biopsiatoimenpiteen aikana.

Jos neula viedään anturin oikealta puolelta, paina **Biopsy Steering** (Biopsiaohjaus) -painiketta, kunnes **Right** (Oikea) on valittuna.

Jos neula viedään anturin vasemmalta puolelta, paina **Biopsy Steering** (Biopsiaohjaus) -painiketta, kunnes **Left** (Vasen) on valittuna.

Needle PL.U.S.

Needle PL.U.S. on uusi ominaisuus, joka helpottaa biopsiatoimenpidettä parantamalla neulan visualisointia, parantamalla yleistä luottamusta biopsiatoimenpiteeseen, auttamalla lääkäriä pitämään neulan parhaalla korkeudella ja tarjoamalla ohjaustyökalun neulan etenemispolun suunnitteluun ja toimenpiteen tarkkuuden varmistamiseen. Sitä voidaan käyttää kaikissa sovelluksissa, lukuun ottamatta vastasyntyneen pään esiasetuksia malleissa L10-2, L18-5 ja LH20-6.

Katso yhteensopivien biopsiasarjojen ja -suojusten luettelo kohdasta [the section called “Yhteensopivat lisävarusteet ja sarjat” \[61\]](#).



WARNING

Varmista, että säädät TissueTuner-asetuksen oikein ennen biopsian suorittamista. Ihanteellinen TissueTuner-asetus tuottaa teräväpiirtoisen kuvan, joka parantaa neulan ohjausta.



CAUTION

1. Kun Needle PL.U.S. on käytössä, automaattinen pysäytysaika ei ole käytössä B-tilassa. Muista sammuttaa Needle PL.U.S. toimenpiteen päätyttyä, jotta anturi ei vaurioidu.
2. Tämä ominaisuus parantaa neulan päärungon visualisointia tehostusalueella. Se ei tarjoa suurempaa näkymää neulan kärjestä.

Tälle ominaisuudelle suositellaan seuraavia olosuhteita:

- Neulan sisäänvientikulma: 5–45° (-5...-45°)
 - Neulan koko: 14–25 GA
3. Asetusten, erityisesti vahvistuksen, mukaan neulan sijaan voidaan parantaa muita signaaleja kuin neulan tietoja. Säädä asetuskulmaa ja asetuksia, jotta vältät sen.
 4. Säädä anturin asentoa biopsiatoimenpiteen aikana, jotta neulan sisäänvientikulma on 5–45° (-5...-45°) kohteesta. Näistä arvoista sisäänvientikulman automaattinen laskenta ei näytä mitään kulmaa (« A --° » monitorissa).
 5. Tehostusalue määritetään valkoisella pisteviivalla. Älä sijoita biopsia-alueita tämän rajan yli.

6. Tätä toimintoa suositellaan käytettäväksi vain yhden neulan kanssa.
7. Needle PL.U.S. -toimintoa ei saa yhdistää biopsiaohjaustoimintoon, jolloin kuva voi huonontua.
8. Elokuvasilmukka katoaa, kun Needle PL.U.S. on aktivoitu tai passiivitu.
9. Toiminnot Needle Path, Freeze ja Save Image (Neulapolku, Pysäytys ja Tallenna kuva) voidaan asettaa jalkakytkimellä kohdasta: System Configuration/System/Display/Customization/Foot Switch (Järjestelmän kokoonpano / Järjestelmä / Näyttö / Mukautus / Jalkakytkin); ja S1- tai S2-painikkeilla kohdasta: System Configuration/System/Display/Customization/Control Panel Keys (Järjestelmän kokoonpano / Järjestelmä / Näyttö / Mukautus / Ohjauspaneelipainikkeet), jotta vältetään käsien käyttö toimenpiteen aikana.

Needle PL.U.S. -toiminnon käytettävyys riippuu anturista ja esiasetuksesta.

1. Skannaa B-tilassa ja optimoi kuva tarpeen mukaan.
2. Etsi biopsia-alue.
3. Paina kosketusnäytön **Needle PL.U.S.** -painiketta.

Orientation, Needle Gauge ja **Show Needle Path** (Suunta, Neulan koko ja Näytä neulan polku) voidaan aktivoida.

1. Jos neula viedään anturin oikealta puolelta, paina **Orientation** (Suunta) -painiketta, kunnes **Right** (Oikea) on valittuna.
2. Jos neula viedään anturin vasemmalta puolelta, paina **Orientation** (Suunta) -painiketta, kunnes **Left** (Vasen) on valittuna.
3. Tarvittaessa sisäänvientipuolta voidaan muuttaa biopsiatoimenpiteen aikana. Sisäänvientipuoli näkyy kuvassa myös muistutuksena

seuraavalla ympyräkuvakkeella:



4. Paina **Needle Gauge** (Neulakoko), kunnes haluttu neulan kokoalue näkyy painikkeessa. Tätä arvoa voidaan tarvittaessa säätää toimenpiteen aikana.
5. Paina tarvittaessa **Show Needle Path** (Näytä neulan polku) -painiketta, joka luo biopsiaohjainviivan, joka on ultraäänikuvassa näkyvä "viiva". Näytetty apuviiva osoittaa neulan yläreunan

ennakoidun reitin, eikä sitä saa käyttää standardina, jossa neulan on oltava apuviivan sisällä.

6. Suorita biopsia
7. Kun biopsia on suoritettu, poista toiminto käytöstä painamalla kosketusnäytössä **Needle PL.U.S.**

Needle PL.U.S. -toiminnon kuvaus Parametrit

OPACITY (LÄPINÄKYVYYS)

Opacity (Läpinäkyvyys) -asetuksen avulla voit muuttaa neulan tehostuksen läpinäkyvyyttä B-tilan kuvassa.

Opacity (Läpinäkyvyys) on käytettävissä reaaliaikaisessa kuvantamisessa ja pysäytetyssä kuvassa. Kierrä **Opacity** (Läpinäkyvyys) -kohdassa olevaa nuppia:

- myötapäivään, kun haluat lisätä neulan tehostuksen näkyvyyttä B-tilan kuvassa
- vastapäivään, kun haluat vähentää neulan tehostuksen näkyvyyttä B-tilan kuvassa.

Opacity (Läpinäkyvyys) vaihtelee välillä 0–100 %. Oletusasetus on 80 %.

NEEDLE MAP (NEULAKARTTA)

Needle Map (Neulakartta) määrittää kaikuamplitudien näytön harmaasävy- tai värialueelle.

Needle Map (Neulakartta) on käytettävissä reaaliaikaisessa kuvantamisessa ja pysäytyskuvassa. Kierrä **Needle Map** (Neulakartta) -kohdan alla olevaa kiertonuppia:

- myötapäivään, jos haluat nähdä seuraavan kartan
- vastapäivään, jos haluat nähdä edellisen kartan.

Oletusasetus on 0.

PERSISTENCE (PYSYVYYS)

Tämä kehyksen keskiarvotustekniikka vähentää kuvan kohinaa.

Persistence (Pysyvyys) on käytettävissä vain reaaliaikaisessa kuvantamisessa. Kierrä **Persistence** (Pysyvyys) -kohdassa olevaa kiertonuppia:

- myötäpäivään kierto lisää pysyvyyttä
- vastapäivään kierto vähentää pysyvyyttä.

Oletusasetus on Medium (Med) (Keskitaso).

EDGE ENHANCEMENT (REUNAN KOROSTUS)

Edge enhancement (Reunan korostus) on eri työkalujen sekoitus, jota käytetään korostetun neulan terävöittämiseen neulan reunojen yhtenäisemmän ulkonäön aikaansaamiseksi.

Edge enhancement (Reunan korostus) on käytettävissä reaaliaikaisessa kuvantamisessa ja pysäytyskuvassa. Kierrä **Edge enhancement** (Reunan korostus) -kohdassa olevaa nuppia:

- lisää reunan korostusvaikutusta myötäpäivään
- vähennä reunan korostusvaikutusta vastapäivään.

Oletusasetus on 2.

Panoramic (Panoraama)

Panoraamakuvantaminen rekisteröi yksittäisiä kehyksiä, kun anturia liikutetaan kohderakennetta pitkin, ja asettaa rekisteröidyt kehykset päällekkäin yhdistelmäkuvan luomiseksi. Näin voidaan visualisoida ja mitata suuria kohderakenteita, jotka eivät sovi anturin kuvakenttään.



TIP

Käytä koko kuvattavassa segmentissä riittävästi geeliä varmistaaksesi tasaisen liikkeen panoraamakuvantamisen aikana.

Panoraamakuvantamiseen siirtyminen

Panoraamakuvantaminen on käytettävissä L18-5-, LH20-6- ja L10-2-antureille.

Paina kosketusnäytön **Panoramic** (Panoraama) -painiketta.

Järjestelmä siirtyy panoraamavalmiustilaan.

Panoraamakuvien ottaminen

1. Optimoi kuvanlaatu ja kuvanopeus säätämällä käytettävissä olevia kuvausparametreja.
2. Aloita kuvaus napsauttamalla **SonicPadia®**.
3. Siirrä anturia tasaisesti ja jatkuvasti mielenkiinnon kohteena olevaa rakennetta pitkin ja varmista, että skannausliike on mahdollisimman samansuuntainen skannaustason kanssa.

Järjestelmä tunnistaa automaattisesti anturin liikkeen suunnan, ja yhdistelmäkuvaa luodaan sen mukaisesti.

4. Voit tarvittaessa poistaa panoraamayhdistelmäkuvan ei-toivotut osat skannaamalla taaksepäin ja jatkamalla skannausta sitten alkuperäistä liikesuuntaa pitkin.

5. Paina **Freeze** (Pysäytä).

Järjestelmä näyttää koko yhdistelmäkuvan.



SKANNAUSSUOSITUKSET

- Varmista, että skannattu pinta on tasainen tai vain hieman kaareva, ja vältä kudosalueita, jotka aiheuttavat kohinaa tai joilta puuttuu rakenteellisia yksityiskohtia.
- Käytä runsaasti geeliä ja käytä riittävää (mutta ei liiallista) anturin painetta varmistaaksesi hyvän kosketuksen ihoon panoraamakuvauksen aikana.
- Käytä hidasta ja tasaista skannausliikettä ilman, että skannaussuunnassa tapahtuu heiluntaa, kiertymistä tai äkillisiä muutoksia, ja pysy samalla skannaustasolla mahdollisimman paljon.



WARNING

- Panoraamakuvan rekisteröintivirheet ilmenevät artefakteista, kuten kuvan aukkokohtista, epäsäännöllisistä ihon ääriviivoista ja rosoisista reunoista, selvästi näkyvistä "saumoista" peräkkäisten syöttökuvakehysten välillä ja epäselvinä tai huonosti rajautuvina alueina. Jos tällaisia artefakteja ilmenee, on erittäin suositeltavaa hylätä nykyinen panoraamayhdistelmäkuva ja toistaa panoraamakuvauks.



NOTE

- Kaikki panoraamakuvasta johdetut mittaukset on merkitty tähdellä, mikä osoittaa, että ne edustavat arvioituja mittaustuloksia ja että panoraamakuvan rekisteröintivirheet saattavat vaikuttaa niihin.
- Kun mitattava rakenne mahtuu anturin kuvakenttään, on suositeltavaa käyttää B-tilan vakio kuvakehystä panoraamayhdistelmäkuvan sijasta.

Panoraamakuvien muokkaaminen

NÄYTÄ

Käytä **Zoom** (Zoomaus) -toimintoa kuten tavallisessa B-tilassa.

Käytä **Pan** (Panorointi) -toimintoa kuten tavallisessa B-tilassa.

Kierrä panoraamayhdistelmäkuva **Rotate** (Kierrä) -painikkeella tai **SonicPadilla®**.

Smoothing (Tasoitus) -nupilla voit pehmentää äkillisiä siirtymiä panoraamakuvan syöttökehysten välillä.

TRIM (RAJAA)

Trim (Rajaa) -toiminnolla voit poistaa kehyksiä panoraamakuvauksen alusta tai lopusta, jotta ne eivät siirry itse panoraamakuvaan.

1. Aloita rajaus painamalla kosketusnäytössä **Trim** (Rajaa).

SonicPad® on soviteltu **Trim Start (Rajauksen alku)** -kohtaan.

2. Siirrä **SonicPadia®** panoraamakuvauksen loppua kohti, jotta tarvittavat kehykset poistuvat kuvauksen alusta.

3. Napsauta **SonicPadia®**, kun haluat sovittaa rajauksen loppuun.

4. Siirrä SonicPadia® panoraamakuvauksen alkua kohti, jotta tarvittavat kehykset poistuvat kuvauksen lopusta.

5. Leikkaa rajatut kehykset pois käytöstä poistamalla **Trim** (Rajaa) käytöstä.

Jäljellä oleva panoraamayhdistelmäkuva zoomataan automaattisesti sopivaksi näytölle.

Palauta rajauksen aloitus- ja lopetuskehykset panoraamakuvauksen alkuun ja loppuun painamalla **Trim Reset** (Rajauksen nollaus).

SKINLINE TICK-MARKS (IHOLINJAN RASTIMERKIT)

Skinline Tick-Marks (Iholinjan rastimerkit) -kohdan avulla voit näyttää tai piilottaa iholinjan rastimerkit.

Paina **Skinline Tick-Marks** (Iholinjan rastimerkit), kun haluat ottaa iholinjan rastimerkit käyttöön tai poistaa ne käytöstä.

SMOOTHING (TASOITUS)

Smoothing (Tasoitus) on tilasuodatin, jota käytetään panoraamakuvan tasoittamiseen homogeenisemmän ulkonäön aikaansaamiseksi.

Kierrä **Smoothing** (Tasoitus) -kohdan alla olevaa nuppia:

1. lisää tasoitusta myötäpäivään
2. vähennä tasoitusta vastapäivään.

Panoraamakuvien mittauksen suorittaminen

Avaa panoraamakuvauksessa käytettävissä olevat mittaukset painamalla ohjauspaneelin **Meas.** (Mittaus) -painiketta.



WARNING

- Älä suorita mittauksia panoraamayhdistelmäkuville, jotka on kuvattu merkittävällä tason ulkopuolisilla liikekomponenteilla (esimerkiksi kumpuilevaa anatomista rakennetta seurattaessa).
- Älä suorita mittauksia rakenteille, jotka näyttävät vahvasti hypokaikuisilta tai joissa on erittäin paljon kohinaa panoraamayhdistelmäkuvasssa.
- Älä suorita mittauksia erittäin kaarevien kohteiden, kuten käsivarren tai säären poikittaisosien, panoraamakuville.

Panoraamayhdistelmäkuvan perusmittaukset (etäisyys, ellipsi, käyrä jne.) suoritetaan kuten B-vakiotilassa. Katso kuvaus näistä mittauksista kohdasta **the section called “Perusmittaukset” [312]**.

KÄYRÄT ETÄISYYSMITTAUKSET

Voit mitata käyrän etäisyyden panoraamakuvassa. Käyrä etäisyys -mittaustyökalu on samanlainen kuin Jäljitys-mittaustyökalu, mutta käyrän etäisyyden jäljitys ei ole suljettu. Käyrä etäisyys -mittaustyökalu antaa etäisyysmittaustuloksen.

Käyrän etäisyyden mittaaminen:

1. Ota panoraamakuva.
2. Paina ohjauspaneelin **Meas.** (Mittaus) -painiketta.
3. Paina kosketusnäytön **Curved Distance** (Käyrä etäisyys) -painiketta.

Näyttöön tulee ensimmäinen mittauskohdistin.

4. Siirrä ensimmäinen mittauskohdistin haluamaasi kohtaan.
5. Kiinnitä ensimmäinen mittauskohdistin napsauttamalla **SonicPadia®**.
6. Aloita käyrän jäljitys siirtämällä **SonicPadia®**.
7. Poista jäljitys tarvittaessa Trace (Jäljitys) -nupilla.
8. Päätä mittaus napsauttamalla **SonicPadia®**.

Järjestelmä näyttää käyrän etäisyyden mittaustuloksen mittaustulosalueella.

Panoraamakuvien tallentaminen

Tallenna nykyinen panoraamayhdistelmäkuva myöhempää tarkastelua, muokkausta, rajausta ja mittausta varten painamalla **Save Image** (Tallenna kuva).

Panoraamakuvauksen lopettaminen

Sammuta panoraamakuvauksen ja poistu siitä painamalla kosketusnäytön **Panoramic** (Panoraama) -painiketta.

B-tilan skannausvihjeet



B-TILAN SKANNAUS

B-tilan skannaus: Käytä asianmukaista esiasetusta kullekin skannattavalle elimelle.

Määritä syvyys, jotta saat haluamasi kuvausalan.

Aseta tarkennusvyöhyke kohdealueen syvyyteen tai hieman sen alle.

Paina Auto saadaksesi homogeenisen kuvan.

Säädä kokonaisvahvistusta sopivan kirkkauden saamiseksi.

Säädä TissueTuner™-toimintoa parhaan tarkkuuden saavuttamiseksi.

Suurena tarkennusaluetta suuremman tarkennusalueen ja suuremman tarkkuuden saavuttamiseksi.

Käytä harmonista kuvantamista nestetäytteisten rakenteiden kuvaamiseen puhtaasti.

Käytä Optimization (Optimointi) -säädön Resolution (Tarkkuus) -asetusta suuremman tarkkuuden saavuttamiseksi.

ShearWave™-elastografia

ShearWave™-elastografia (SWE) -tila näyttää kudoksen elastisuutta koskevat tiedot helppolukuisena värikoodattuna kuvana.

Elastisuustiedot ovat myös kvantitatiivisia. Kudoksen jäykkyyden paikallinen arviointi näytetään pikseliä kohti, ja se voidaan ilmaista yksiköillä kPa tai m/s monilla eri arvoilla.



NOTE

Huomaa, että SWE-algoritmit ja -sekvenssit on optimoitu kunkin kliinisen sovelluksen mukaan.

ShearWave™-elastografian käyttäminen

Paina ohjauspaneelin **SWE**-näppäintä missä tahansa muussa tilassa.

Tietoja SWE-päänäytöstä



- | | |
|-------------------------------|------------------------------------|
| 1. Tutkimus- ja potilastiedot | 2. Anturi/Esiasetus/MI/TI |
| 3. Ultraäänikuva | 4. Elastisuus-kartta |
| 5. Leikepuskuri | 6. Harmaasävy- ja elastisuuspalkit |

Tietoja SWE-kosketusnäytöstä

Kun olet SWE-tilassa, kosketusnäyttö näyttää erilaisia kuva-asetuksia, joiden avulla voit optimoida elastisuuskuvan.

Näitä asetuksia ohjataan koskettamalla kosketusnäytön säädintä tai kääntämällä kiertonuppia, joka on suoraan sen alapuolella.

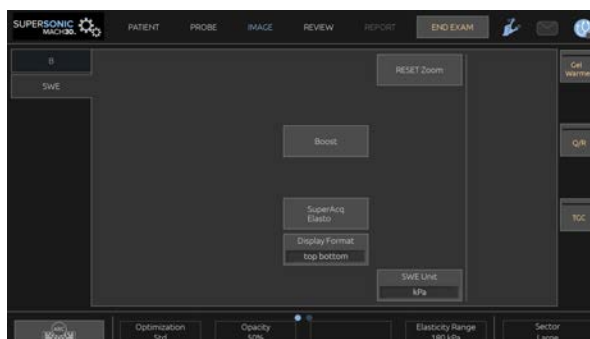

Kosketusnäytön alareunassa on muita pyöriä säätimiä, jotka tulevat esiin pyyhkäisemällä yhdellä sormella.

SWE-parametrien kuvaus

Optimization (Optimointi)

Optimization (Optimointi) -toiminnolla voit optimoida viskoelastografian resoluution ja penetraation kuvaamasi alueen mukaan.

Optimization (Optimointi) on käytettävissä vain reaaliaikaisessa kuvantamisessa.

Kierrä **Optimization** (Optimointi) -kohdan alla olevaa nuppia:

- myötäpäivään seuraavaan arvoon siirtymiseksi
- vastapäivään edelliseen arvoon siirtymiseksi.

Valittavissa on kolme asetusta:

- **Resolution (Resoluutio)**

Käytä tätä asetusta, kun kuvaat pieniä matalia kohdealueita.

Tämä asetus auttaa myös poistamaan virheelliset viskoelastografiset signaalit alueista, joiden epäillään koostuvan nesteestä.

- **Standard (Vakio)**

Tämä asetus on tasapainotettu resoluution ja penetraation välillä.

Käytä tätä asetusta kohdekohteen jäykkyyden ja viskositeetin arvioinnin oletuslähtökohtana.

- **Penetration (Penetraatio)**

Käytä tätä asetusta, kun kuvaat syvempiä tai suurempia alueita (alikaikuisia tai hypokaikuisia), jotka voivat näkyä kaikukuvassa posteriorisena katkoksenä.

Näiden alueiden epäillään olevan jäykkiä ja viskoosisia, ja ne edellyttävät penetraatiotilaa, joka on optimoitu nopeita leikkausaaltoja varten.

Display unit (Näyttöyksikkö)

Tällä säätimellä voit muuttaa SWE-väripalkin asteikon yksiköstä kPa yksikköön m/s.

Display Unit (Näyttöyksikkö) on käytettävissä reaaliaikaisessa kuvantamisessa ja pysäytyskuvassa.

Muuta sen arvoa painamalla **Display Unit** (Näyttöyksikkö).

Elasticity Range (Elastisuusalue)

Elasticity Range (Elastisuusalue) SWE-tilassa on samanlainen kuin dynaaminen alue B-tilassa. Se muuttaa suurinta näytettävää elastista arvoa.

Sillä pakataan värillistä kuvaa, jotta kudokset, joissa on erilaisia jäykkyyksiä, näkyvät paremmin.

Se ei vaikuta todellisiin elastisuusarvoihin, kunhan ne ovat elastisuusalueen sisällä.

Elasticity Range (Elastisuusalue) on käytettävissä reaaliaikaisessa kuvantamisessa tai pysäytetyssä kuvassa.

Kierrä **Elasticity Range** (Elastisuusalue) -kohdan alla olevaa kiertonuppia:

- myötäpäivään elastisuusalueen suurentamiseksi
- vastapäivään elastisuusalueen pienentämiseksi.

Elasticity Range (Elastisuusalue) näkyy kPa-yksiköinä, arvot riippuvat valitusta sovelluksesta.

Jäykän kudoksen tulee näkyä keltaisena, oranssina tai punaisena.

Suurena **Elasticity Range** (Elastisuusalue) -arvoa, jos värirudussa näkyy pääasiassa tummaa punaista.

Velocity Range (Nopeusalue)

Velocity Range (Nopeusalue) toimii samalla tavalla kuin Elastisuusalue.

Näyttöön tulee **Velocity Range** (Nopeusalue), joka korvaa **Elastisuusalueen**, kun **Display Unit** (Näyttöyksikön) asetuksena on **m/s**.

Se muuttaa suurinta näytettävää nopeusarvoa.

Sillä pakataan värillistä kuvaa, jotta kudokset, joissa on erilaisia jäykkyyksiä, näkyvät paremmin.

Se ei vaikuta todellisiin nopeusarvoihin, kunhan ne ovat nopeusalueella.

Display Format (Näyttömuoto)

Tämä säädin muuttaa B-tilan ja SWE-kuvien esitysmuotoa päänäytössä.

Display Format (Näyttömuoto) on käytettävissä reaaliaikaisessa kuvantamisessa ja pysäytyskuvassa.

Paina **Display Format** (Näyttömuoto) -painiketta, kunnes valitset haluamasi muodon. Ylös/alas-muoto on oletusasetus.

Käytettävissä on kolme muotoa:

- ylös/alas
- rinnakkain
- yksi

Opacity (Läpinäkyvyys)

Opacity (Läpinäkyvyys) -asetuksen avulla voit muuttaa kudosisiteettikartan läpinäkyvyyttä B-tilan kuvassa.

Opacity (Läpinäkyvyys) on käytettävissä reaaliaikaisessa kuvantamisessa ja pysäytetyssä kuvassa.

Kierrä Opacity (Läpinäkyvyys) -kohdassa olevaa nuppia:

- myötäpäivään, kun haluat lisätä värikuvan näkyvyyttä B-tilan kuvassa
- vastapäivään värikuvan näkyvyyden pienentämiseksi B-tilan kuvassa.

Opacity (Läpinäkyvyys) vaihtelee välillä 0–100 %.

Oletusasetus on 50 %.

Elasticity Map (Elastisuuskartta)

Elasticity Map (Elastisuuskartta) määrittää, miten virtausarvot näytetään väriasteikkoina.

Elasticity Map (Elastisuuskartta) on käytettävissä reaaliaikaisessa kuvantamisessa ja pysäytyskuvassa.

Kierrä **Elasticity Map** (Elastisuuskartta) -kohdan alla olevaa kiertonuppia:

- myötäpäivään seuraavaan karttaan siirtymiseksi
- vastapäivään edelliseen karttaan siirtymiseksi.

Acoustic Power (Akustinen teho)

Acoustic Power (Akustinen teho) ilmaisee akustisen lähtötehon.

Acoustic Power (Akustinen teho) on käytettävissä vain reaaliaikaisessa kuvantamisessa.

Kierrä **Acoustic Power** (Akustinen teho) -kohdan alla olevaa nuppia:

- myötäpäivään kiertäminen lisää akustista tehoa
- vastapäivään kiertäminen vähentää akustista tehoa

Akustisen tehon arvot vaihtelevat 0 dB:stä -30 dB:iin.

Smoothing (Tasoitus)

Smoothing (Tasoitus) on tilasuodatin, jota käytetään elastisuus-/viskositeettikartan tasoittamiseen homogeenisemmän ulkonäön aikaansaamiseksi.

Smoothing (Tasoitus) on käytettävissä vain reaaliaikaisessa kuvantamisessa.

Kierrä **Smoothing** (Tasoitus) -kohdan alla olevaa nuppia:

- lisää tasoitusta myötöpäivään
- vähennä tasoitusta vastapäivään.

Persistence (Pysyvyys)

Tämä kehyksen keskiarvotustekniikka vähentää kuvan kohinaa.

Persistence (Pysyvyys) on käytettävissä vain reaaliaikaisessa kuvantamisessa.

Kierrä **Persistence** (Pysyvyys) -kohdassa olevaa kiertonuppia:

- myötöpäivään kierto lisää pysyvyyttä
- vastapäivään kierto vähentää pysyvyyttä.

TriVu

TriVu mahdollistaa jäykkyystietojen näyttämisen samanaikaisesti SWE-tilassa ja virtaustietojen näyttämisen VÄRI+-toiminnolla. TriVu on saatavana lineaarisiin antureihin rinta- ja kilpirauhassovelluksissa.

Aktivoi TriVu-näyttö painamalla **TriVu**-painiketta.



CAUTION

Älä käytä samoja värikarttoja SWE- ja CPI-tiloissa.

Q-Box™

Katso [the section called “Q-Box™” \[330\]](#).

Q-Box™ Ratio (Q-Box™-suhde)

Katso [the section called “Q-Box™ ratio \(Q-Box™-suhde\)” \[331\]](#).

Real Time Quantification (Reaaliaikainen kvantifiointi)

Real Time Quantification (Reaaliaikaisen kvantifioinnin) avulla voidaan kvantifioida koko SWE- ja Vi PLUS -ruutujen jäykkyys ja viskositeetti-/leikkausaaltohajonta (tarvittaessa). Mittaukset suoritetaan ja näytetään keskiarvoisena ja kvartiilien välisenä alueena.

Real Time Quantification (Reaaliaikaisen kvantifiointi) on käytettävissä vain SWE- ja Vi PLUS -tiloissa (tarvittaessa), vatsan (vatsan ja maksan esiasetukset) ja yleisissä (fantomin esiasetukset) sovelluksissa C6-1X-anturilla.

Sen voi ottaa käyttöön valitsemalla valintaruudun "Auto Display of Real Time Median" (Reaaliaikainen mediaanin automaattinen näyttö) kohdasta: System Configuration, **System/Display**-välilehti, **Exam**-alivälilehti, Scanning Preferences -osa (Järjestelmän kokoonpano, Järjestelmä/näyttö-välilehti, Tutkimus-alivälilehti, Skannausasetukset-oso). SWE- ja Vi PLUS -yksiköt voidaan määrittää seuraavasti:

- kPa (oletusyksikkö) tai m/s, SWE
- Pa.s (oletusyksikkö) tai (m/s)/kHz, Vi PLUS

SWE-skannausvihjeet



SWE-SKANNAUS

Muista seuraavat 3 ohjetta:

Skannaa **Pehmeästi**, **Tasaisesti** ja **Hitaasti**

Skannaa **Pehmeästi**: manuaalista painamista ei tarvita (lukuun ottamatta interkostaalista maksaskannausta), vain kevyt kosketus ja runsaasti geeliä ihon ja anturin välillä.

Skannaa **Tasaisesti**: anturi aiheuttaa automaattisesti värähtelyä kudoksissa, joten anturia ei tarvitse ravistaa tai painaa.

Skannaa **Hitaasti**: Säädä skannausnopeus kuvataajuuden mukaan. Kun olet kuvannut kohdealueen, vältä liikkeitä ja odota kuvan vakautumista.

Aloita aina Optimointi-oletusasetuksella Vakio ja hienosäädä kuvaa valitsemalla Resoluutio tai Penetraatio.

Säätimiä, joita voidaan käyttää reaaliaikaisessa tai pysäytetyssä tilassa, kuten Elastisuusalue, on käytettävä pysäytyksen jälkeen käytön helpottamiseksi, koska elastografian aikana käden on oltava erityisen vakaa.

Maksatyökalut

Maksatyökalut ovat kolme kvantitatiivista ultraäänityökalua, joita käytetään maksan arvioinnissa.

Viskositeettitasoaallon ultraääni

Vi PLUS -toiminnon avulla voidaan näyttää tietoja kudoksen leikkausaallon dispersiosta (leikkausaallon etenemisnopeuden analysointi useilla taajuuksilla) helposti tulkittavien värikoodattujen kuvien muodossa yhdistettynä samanaikaisesti SWE-tilaan.

Taajuuksien välisen leikkausaallon nopeuden muutoksen laajuutta kuvaavat kahdenlaiset värikoodatut kuvat:

- Dispersiokulmapohjainen kartta
- Viskositeetikartta

Sekä viskositeetti- että dispersiokulmatiedot ovat myös kvantitatiivisia. Viskositeetti ja dispersio ilmaistaan arvoalueella yksiköinä Pa.s tai (m/s)/kHz .

Vi PLUS -tila on käytettävissä vatsan (maksan ja vatsan esiasetukset) ja yleisessä (fantomien esiasetukset) sovelluksissa C6-1X-anturilla.

Viskositeettitasoaallon ultraäänen käyttäminen

Paina ohjauspaneelin **SWE**-painiketta missä tahansa muussa tilassa ja paina sitten **Vi PLUS** kosketusnäytössä.

NOTE

Vi PLUS -tila voidaan aktivoida automaattisesti **SWE**-tilan aktivoinnin yhteydessä valitsemalla valintamerkki "Always display Vi PLUS mode when SWE mode is engaged" (Näytä aina Vi PLUS -tila, kun SWE-tila on aktivoituna) kohdasta: System Configuration, **System/Display**-

välilehti, **Exam**-alivälilehti, Scanning Preferences -osa (Järjestelmän kokoonpano, Järjestelmä/Näyttö -välilehti, Tutkimus-alivälilehti osiosta Skannausasetukset).

Tietoja Vi PLUS -päänäytöstä

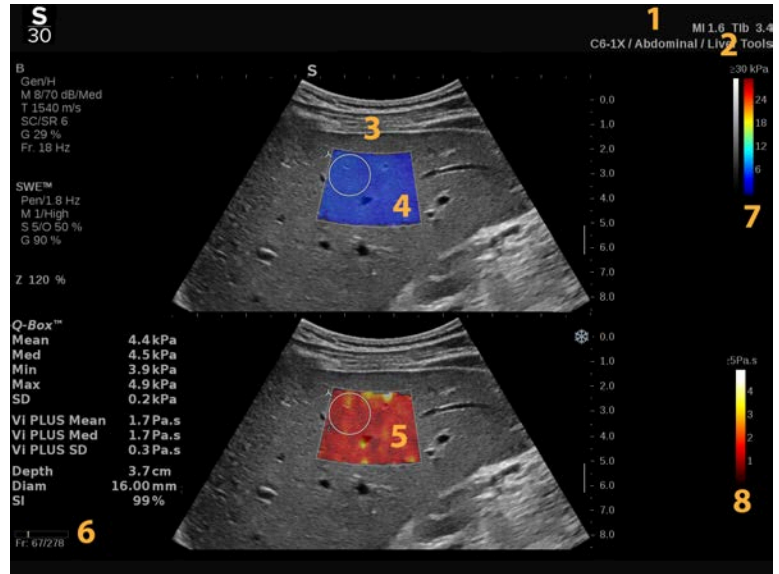

1. Tutkimus- ja potilastiedot
2. Anturi/Esiasetus/MI/TI
3. Ultraäänikuva
4. Elastisuuskartta
5. Viskositeettikartta/Dispersiokartta
6. Leikepuskuri
7. Harmaasävy- ja elastisuuspalkit
8. Viskositeettipalkki/Dispersiopalkki

Tietoja Vi PLUS -väripalkista

Palkin yläosan lähellä olevat värit ilmaisevat suurta viskositeettia.



Palkin yläosan lähellä olevat värit ilmaisevat korkeita leikkausnopeuden muutoksia taajuuksien funktiona.

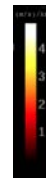

Palkin alaosan lähellä olevat värit osoittavat, että viskositeetti on pieni.

Palkin alareunan lähellä olevat värit ilmaisevat pieniä leikkausnopeuden muutoksia taajuuksien funktiona.

Tietoja Vi PLUS -kosketusnäytöstä

Vi PLUS -tilassa kosketusnäyttö näyttää eri kuva-asetuksia, jotka ovat jo käytettävissä SWE-tilassa. Niiden avulla voit optimoida elastisuus- ja viskositeetti-/dispersiokuvia samanaikaisesti.

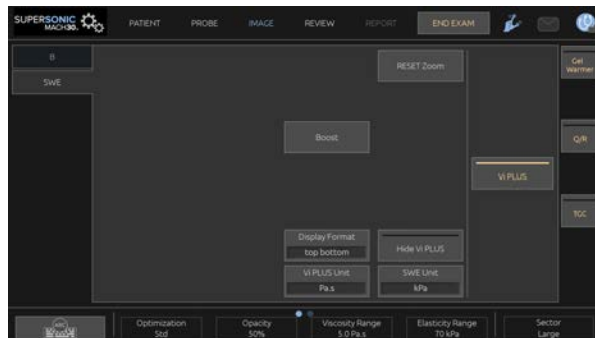

Näitä asetuksia ohjataan koskettamalla kosketusnäytön säädintä tai kääntämällä kiertonuppia, joka on suoraan sen alapuolella.

Kosketusnäytön alareunassa on muita pyöriviä säätimiä, jotka tulevat esiin pyyhkäisemällä yhdellä sormella.

Vi PLUS -parametrien kuvaus

OPTIMIZATION (OPTIMOINTI)

Optimization (Optimointi) -parametrilla voit optimoida resoluution ja penetraation kuvaamasi alueen mukaan sekä SWE- että Vi PLUS -tiloissa.

Optimization (Optimointi) on käytettävissä vain reaaliaikaisessa kuvantamisessa.

Kierrä **Optimization** (Optimointi) -kohdan alla olevaa nuppia:

- myötäpäivään seuraavaan arvoon siirtymiseksi
- vastapäivään edelliseen arvoon siirtymiseksi.

Lisätietoja tästä parametrasta on kohdassa **the section called “SWE-parametrien kuvaus” [220]**.

DISPLAY UNIT (NÄYTTÖYKSIKKÖ)

Tällä säätimellä voit muuttaa Vi PLUS -väripalkin asteikon yksiköstä Pa.s yksikköön (m/s)/kHz.

Display Unit (Näyttöyksikkö) on käytettävissä reaaliaikaisessa kuvantamisessa ja pysäytyskuvassa.

Muuta sen arvoa ja vastaavaa karttaa koskettamalla **Display Unit** (Näyttöyksikkö).

VISCOSITY/DISPERSION RANGE (VISKOSITEETTI-/DISPERSIOALUE)

Viscosity/Dispersion Range (Viskositeetti-/dispersioalue) Vi PLUS -tilassa on samanlainen kuin dynaaminen alue B-tilassa.

Se muuttaa näytettävää maksimiviskositeetti-/ dispersioarvoa.

Sillä pakataan värillistä kuvaa, jotta kudosten visualisointi paranee. Kudosten viskositeetit/muutokset leikkausaallon nopeudessa ja taajuuden muutokset vaihtelevat.

Se ei vaikuta viskositeetin/dispersion todellisiin arvoihin, kunhan ne ovat viskositeetti-/dispersioalueella.

Viscosity/Dispersion Range (Viskositeetti-/dispersioalue) on käytettävissä reaaliaikaisessa kuvantamisessa tai pysäytetyssä kuvassa.

Kierrä **Viscosity/Dispersion Range** (Viskositeetti-/dispersioalue) -kohdan alla olevaa nuppia:

- myötäpäivään viskositeetti-/dispersioalueen lisäämiseksi
- vastapäivään viskositeetti-/dispersioalueen pienentämiseksi.

Viskositeetti/dispersioalue näkyy muodossa Pa.s tai (m/s)/kHz.

DISPLAY FORMAT (NÄYTTÖMUOTO)

Tämä säädin muuttaa SWE- ja Vi PLUS -kuvien esitysmuotoa päänäytössä.

Display Format (Näyttömuoto) on käytettävissä reaaliaikaisessa kuvantamisessa ja pysäytyskuvassa.

Paina **Display Format** (Näyttömuoto) -painiketta, kunnes valitset haluamasi muodon. Ylös/alas-muoto on oletusasetus.

Käytettävissä on neljä muotoa:

- ylös/alas
- rinnakkain
- yksittäinen SWE
- yksittäinen Vi PLUS

HIDE VI PLUS (PIILOTA VI PLUS)

Tämän säätimen avulla voit piilottaa Vi PLUS -kartan sekä reaaliaikaisissa että pysäytetyissä kuvissa.

Piilota kartta painamalla kosketusnäytön **Hide Vi PLUS** (Piilota Vi PLUS) -painiketta, ja näytä kartta painamalla **Hide Vi PLUS** (Piilota Vi PLUS) -painiketta uudelleen.

Huomaa, että Läpinäkyvyys-, Akustinen teho-, Tasoitus- ja Pysyvyys-parametreja käytetään sekä SWE- että Vi PLUS -signaaleissa.

Q-BOX™

Katso [the section called “Q-Box™” \[330\]](#).

Huomaa, että Q-Box on kahdennettu sekä SWE-kuvissa että Vi PLUS -kuvissa, mikä mahdollistaa jäykkyyden ja viskositeetin kvantifioinnin samassa paikassa ja samanaikaisesti.

Q-BOX™ RATIO (Q-BOX™ -SUHDE)

Katso [the section called “Q-Box™ ratio \(Q-Box™-suhde\)” \[331\]](#).

Huomaa, että Q-Box on kahdennettu sekä SWE-kuvissa että Vi PLUS -kuvissa, mikä mahdollistaa jäykkyyden ja viskositeetin kvantifiointin samassa paikassa ja samanaikaisesti.

Vi PLUS -skannausvihjeet



VI PLUS -SKANNAUS

Katso ohjeet kohdasta [the section called “SWE-skannausvihjeet” \[226\]](#), sillä Vi PLUS -skannauksen ohjeet ovat samat kuin SWE-tilassa.

Säätimiä, joita voidaan käyttää reaaliaikaisessa tai pysäytetyssä tilassa, kuten näyttömuodon säädintä, on käytettävä pysäytyksen jälkeen käytön helpottamiseksi, koska viskoelastografian aikana käden on oltava erityisen vakaa.

Vaimennus-PLUS- ja Äänennopeus PLUS -tilat

Vaimennustason aallon ultraääni

Vaimennustason aallon ultraääni (Att PLUS) -tila näyttää taajuuden funktiona tiedot kudoksen ultraäänikeilan vaimentumisesta kohdealueen läpi mittaamalla ultraääniaaltojen amplitudin vähenemistä niiden levitessä.

Ultraäänikeilan vaimentumistiedot ovat kvantitatiivisia. Kudoksen vaimennuksen paikallinen mittaus (asetettu 4,5–8,5 cm syvyyteen) ilmaistaan muodossa dB/cm/MHz arvoalueella (0,2 dB/cm/MHz – 1,6 dB/cm/MHz).

Att PLUS -tila on käytettävissä vatsan (maksan ja vatsan esiasetukset) ja yleisessä (fantomin esiasetukset) sovelluksissa C6-1X-anturilla.

Äänen nopeuden tasoallon ultraääni

Äänennopeuden tasoallon ultraääni (SSp PLUS) -tila näyttää tiedot kudoksen läpi etenevän äänen nopeudesta kohdealueen kautta.

Äänen nopeuden tieto on kvantitatiivinen. Äänen nopeuden paikallinen mittaus (asetettu 6 cm:n syvyyteen) ilmaistaan m/s-muodossa arvoalueella (1450 m/s – 1 600 m/s).

SSp PLUS -tila on käytettävissä vatsan (maksan ja vatsan esiasetukset) ja yleisessä (fantomin esiasetukset) sovelluksissa C6-1X-anturilla.

Att PLUS:n ja SSp PLUS:n käyttäminen

ATT PLUS ja SSp PLUS ovat käytettävissä vain B-tilassa reaaliaikaisessa kuvassa. Molemmat tilat yhdistetään yhdeksi kuvaukseksi.

1. Skannaus B-tilassa
2. Optimoi kuvanlaatu
3. Paina **Att PLUS & SSp PLUS ROI** kosketusnäytössä.
4. Kohdealue näytetään ja asetetaan kiinteään syvyyteen (4,5–8,5 cm).
5. Paina **Att PLUS & SSp PLUS Acquisition** (Att PLUS & SSp PLUS -kuvaus) kosketusnäytössä.
6. Kohdealueen vaimennus- ja ääninopeusmittaukset näkyvät päänäytössä.

Tietoja Att PLUS- ja SSp PLUS - päänäytöstä



- | | |
|-----------------------------------|--|
| 1. Anturi/Esiasetus/MI/TI | 2. Ultraäänikuva |
| 3. Vaimennus- ja äänennopeusruutu | 4. Vaimennusmittaus, yksikkö dB/cm/MHz |
| 5. Äänen nopeuden mittaus (m/s) | |

Tietoja Att PLUS- ja SSp PLUS - kosketusnäytöstä



1. Näytä kohdealue, jossa mittaukset suoritetaan, painamalla **Att PLUS & SSp PLUS ROI**.

2. Käynnistä mittaukset painamalla **Att PLUS & SSp PLUS Acquisition** (Att PLUS & SSp PLUS -kuvaus).

” NOTE

- Jotta tilat toimisivat optimaalisesti, kuvan syvyyden on oltava vähintään 8,5 cm.
- Jos vaimennusarvoa ei pidetä luotettavana, järjestelmä näyttää arvon seuraavassa muodossa: « Att PLUS --- dB/cm/MHz ».
- Jos äänen nopeuden arvoa ei pidetä luotettavana, järjestelmä näyttää arvon seuraavassa muodossa: « SSp PLUS --- m/s ».
- Kudosten vaimennus- ja äänennopeusmittaukset voidaan laskea väärin, jos kohde sisältää rakenteen (leesiöt, suuret verisuonet...).
- Näytettyjä Att PLUS- ja SSp PLUS -tuloksia tulee käyttää vain diagnoosin viitetietoina. Lopullisen diagnoosin tulee perustua kattaviin tietoihin eli myös muihin tutkimustuloksiin.
- Kun haluat suorittaa Att PLUS- ja SSp PLUS -skannauksen, noudata diagnostisilla ultraäänijärjestelmillä kuvaamiseen tarvittavia yleisiä varotoimia ja muita menettelytapoja.
- Kun Att PLUS ja SSp PLUS suoritetaan maksaparenkyymissä, noudata kohdassa **the section called “Att PLUS- ja SSp PLUS -skannausvihjeet” [237]** kuvattuja kuvausvihjeitä.

Att PLUS- ja SSp PLUS -tietojen raportointi

Saadut vaimennus- ja äänennopeusmittaukset voidaan näyttää työlomakkeessa käyttämällä merkittyjä mittauksia. Lisätietoja on kohdassa [the section called “Merkityt mittaukset” \[335\]](#).

1. Kun kohdealueen vaimennus- ja äänennopeusmittaukset ovat näkyvissä, paina kosketusnäytön **Määritä viimeinen** -painiketta.
2. Valitse sopiva merkitsin luettelosta **SonicPadilla®**.
3. Toinen mittausikkuna, jossa on tilastolliset arvot (keskiarvo, keskiarvo, SD ja IQR), näkyy kunkin parametrin päänäytössä.
4. Tilastolliset arvot päivitetään jokaisen suoritetun uuden, merkityn Att PLUS- ja SSp PLUS -mittauksen osalta.
5. Paina **Report** (Raportti).
6. Näet raportin käytettävissä olevat tiedot napsauttamalla **Worksheet** (Työlomake) -välilehteä.
7. Lisätietoja raportin luomisesta, tulostamisesta ja viennistä on kohdassa [Chapter 7, Raportit \[353\]](#).

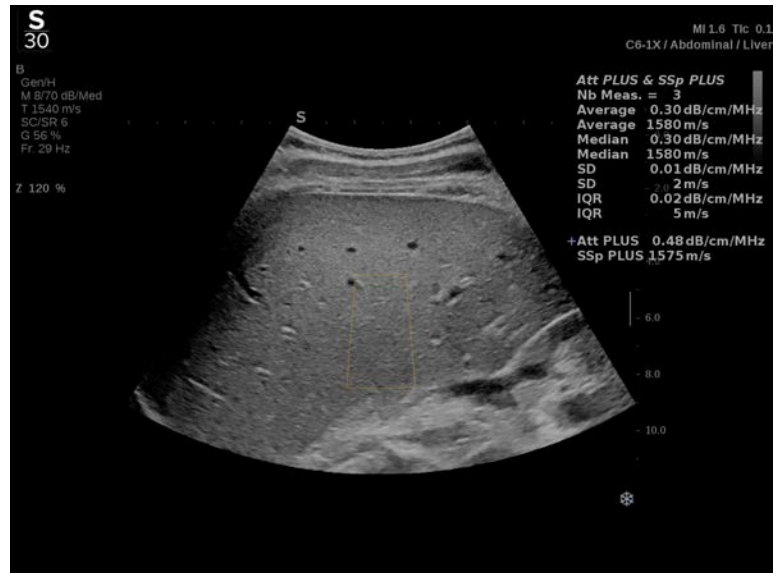

Att PLUS- ja SSp PLUS - skannausvihjeet

Jos toimintoa käytetään maksan arvioinnissa, suositellaan seuraavia ohjeita:



TIP

1. Potilas makaa selällään oikean käsivarren ollessa maksimaalisessa abduktiossa.
2. Valitse C6-1X-anturi vatsan/maksan tai vatsan esiasetuksilla.
3. Levitä potilaan iholle runsaasti geeliä.
4. Paikanna 7. tai 9. oikeanpuolinen kylkiluiden välinen tila ja aseta anturi kylkiluiden väliin tilan suuntaisesti.
5. Etsi optimaalinen akustinen ikkuna:
 - Varmista, että anturin pituussuunta on samansuuntainen kylkiluiden kanssa ja että sen akseli on kohtisuorassa maksakapselin kanssa.
 - Paina anturia voimakkaasti, jotta anturin reunojen kosketuksen menetyksestä johtuva akustinen varjostus poistuu.
6. Paina **Att PLUS ja SSp PLUS ROI** kosketusnäytössä.
7. Varmista, että kohdealueella ei ole suuria verisuonia, nystermiä tai muuta rakennetta kuin maksaparenkyymi.
8. Pyydä potilasta lopettamaan hengitys kuvan vakauttamiseksi.
9. Paina **Att PLUS & SSp PLUS Acquisition** (Att PLUS & SSp PLUS) -kuvaus -painiketta pian sen jälkeen, kun se on tullut näkyviin kosketusnäyttöön.
10. Kerää 3 kelvollista maksan vaimennusmittausta ja äänen nopeuden mittausta toistamalla kuvaukset 3 kertaa.

Väritilassa kuvantaminen

Värikuvaustilat käyttävät Doppler-periaatteita luodakseen värikuvan keskimääräisestä virtausnopeudesta tai virtaustehosta.

SUPERSONIC MACH 30 -ultraäänijärjestelmässä on käytettävissä kolme väritilaa: Värivirtauskuvantaminen (CFI), Väritehokuvantaminen (CPI) ja Suunnattu väritehokuvantaminen (dCPI).

Eri väritilat

Värikuvaustilat käyttävät Doppler-periaatteita luodakseen värikuvan keskimääräisestä virtausnopeudesta tai virtaustehosta.

SUPERSONIC MACH 30 -ultraäänijärjestelmässä on käytettävissä kolme väritilaa: Värivirtauskuvantaminen (CFI), Väritehokuvantaminen (CPI) ja Suunnattu väritehokuvantaminen (dCPI).

Värivirtauskuvantaminen (CFI)

Värivirtauskuvantaminen on Doppler-tila, jossa lisätään värikoodattuja kvantitatiivisia tietoja nesteen liikkeen suhteellisesta nopeudesta ja suunnasta B-tilan kuvassa.

Väritehokuvantaminen (CPI)

Väritehokuvantaminen on värivirtauksen kartoitustekniikka, jolla kartoitetaan virtauksesta tulevan Doppler-signaalin voimakkuus signaalin taajuussiiirtymän sijaan. Tämän menetelmän avulla ultraäänijärjestelmä näyttää virtauksen suuruuden liikkeessä olevien heijastimien määrän perusteella niiden nopeudesta riippumatta. CPI ei kartoita virtausnopeutta.

Suunnattu väritehokuvantaminen (dCPI)

Suunnattu väritehokuvantaminen (dCPI) on uusi virtauskuvaustila, joka täydentää kahta olemassa olevaa virtauskuvaustilaa, jotka ovat Värivirtauskuvantaminen (CFI), Väritehokuvantaminen (CPI). dCPI näyttää kunkin värilaatikon sisällä olevan pikselin keskimääräisen Doppler-taajuuden, mukaan lukien virtaussuunnan suhteessa anturiin.

dCPI:ssä käytetyt värikartat on erotettu osiin, joissa on tavallisesti punaista ja sinistä värisävyä. Vastaavasti positiiviset Doppler-taajuudet (virtaus anturia kohti) näytetään dCPI-värikartan yläosassa ja negatiiviset Doppler-taajuudet (virtaus pois päin anturista) näytetään dCPI-värikartan alaosassa. dCPI on hyödyllinen virtaussuunnan (virtausnopeuden) osoittamiseen kohdeverisuonissa sekä suurten virtausnopeuksien (valetoisto) alueiden, virtaussuunnan kääntymisen ja muiden vastaavien tekijöiden tunnistamiseen.

Väritilojen käyttäminen

Paina ohjauspaneelin **COL** (VÄRI) -näppäintä missä tahansa muussa tilassa.

Tietoja väritilojen päänäytöstä

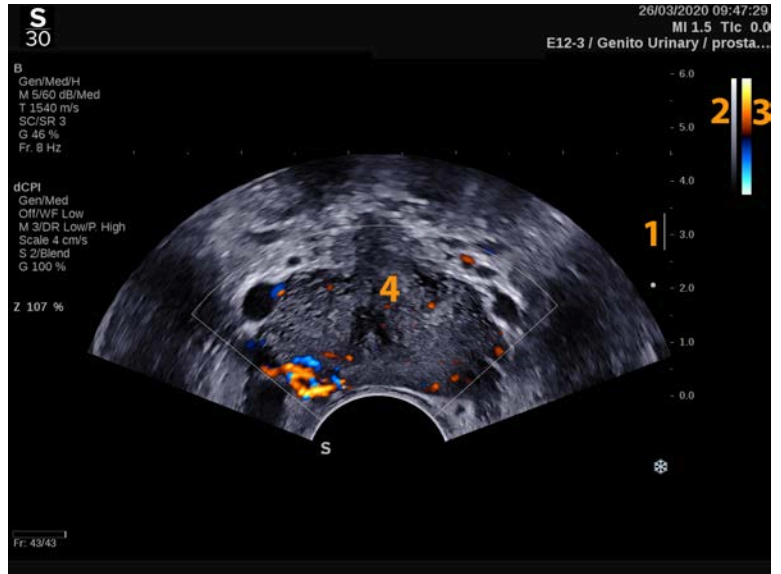

- | | |
|---------------------|-----------------|
| 1. Tarkennusvyöhyke | 2. Harmaasävy |
| 3. Väripalkki | 4. Värilaatikko |

Tietoja väritilojen kosketusnäytöstä

Kun käytät jotakin väritilaa, kosketusnäyttö näyttää erilaisia kuva-asetuksia, joiden avulla voit optimoida värikuvan.

Näitä asetuksia ohjataan koskettamalla kosketusnäytön säädintä tai kääntämällä kiertonuppia, joka on suoraan sen alapuolella.

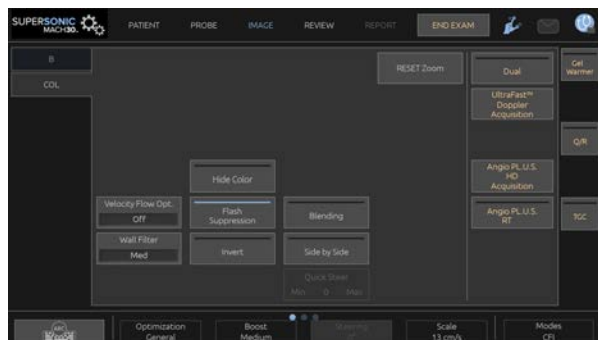

Kosketusnäytön alareunassa on muita pyöriä säätimiä, jotka tulevat esiin pyyhkäisemällä yhdellä sormella.

Värikuvausparametrien kuvaus

Color Gain (Väri vahvistus)

Kierrä **COL** (VÄRI) -painiketta, kun haluat muuttaa vahvistusta sekä reaaliaikaisessa kuvantamisessa että pysäytetyssä tilassa:

- lisää vahvistusta myötäpäivään kiertämällä
- vähennä vahvistusta vastapäivään kiertämällä.

Color Mode (Väritila)

Color Mode (Väritila) -painikkeella voit vaihtaa CFI:n, dCPI:n ja CPI:n välillä.

Color Mode (Väritila) on käytettävissä vain reaaliaikaisessa kuvantamisessa.

Valitse haluamasi tila koskettamalla **Color Mode** (Väritila) -painiketta.

Dual (Kaksi)

Katso [the section called “Dual \(Kaksi\)” \[195\]](#).

Optimization (Optimointi)

Optimization (Optimointi) -toiminnon avulla voit muuttaa keskitaajuutta suuremman resoluution tai penetraation saavuttamiseksi.

Optimization (Optimointi) on käytettävissä vain reaaliaikaisessa

kuvantamisessa. Muuta arvoa kääntämällä **Optimization** (Optimointi) -kohdassa olevaa nuppia:

- Resolution (Resoluutio)
- General (Yleistä)
- Penetration (Penetraatio)

Boost (Tehostus)

Boost (Tehostus) -toiminnon avulla voit säätää kuvataajuutta ja viivan tiheyttä, jotta tila- tai aikaresoluutio paranee.

Valittavissa on kolme vaihtoehtoa:

- High Definition (Teräväpiirto)
- Medium (Keskitaso)
- High Frame Rate (Korkea kuvataajuus)

Muuta arvoa kääntämällä **Boost** (Tehostus) -kohdan alla olevaa nuppia.

Invert (Käännä)

Invert (Käännä) -toiminnolla voit tarkastella veren virtausta käänteisestä näkökulmasta, esimerkiksi punainen pois päin (negatiiviset nopeudet) ja sininen kohti anturia (positiiviset nopeudet).

Invert (Käännä) on käytettävissä reaaliaikaisessa kuvantamisessa ja pysäytetyssä kuvassa.

Invert (Käännä) on käytettävissä vain CFI-tilassa.

Ota toiminto käyttöön ja poista se käytöstä valitsemalla **Invert** (Käännä).

Scale (Skaala)

Scale (Skaala) -toiminnolla voit säätää suurinta näytettävää nopeutta.

Scale (Skaala) on käytettävissä vain reaaliaikaisessa kuvantamisessa.

Kierrä **Scale** (Skaala) -kohdan alla olevaa nuppia:

- lisää skaalaa myötäpäivään kiertämällä
- vähennä skaalaa vastapäivään kiertämällä.

Hide Color (Piilota väri)

Hide Color (Piilota väri) piilottaa B-tilan kuvan päällä olevat väritiedot.

Hide Color (Piilota väri) on käytettävissä reaaliaikaisessa kuvantamisessa ja pysäytyskuvassa.

Voit ottaa toiminnon käyttöön ja poistaa sen käytöstä valitsemalla **Hide Color** (Piilota väri).

Wall Filter (Seinämäsuodatin)

Tämä parametri suodattaa hitaan nopeuden signaalit pois.

Se auttaa vähentämään potilaan tai anturin liikkeestä johtuvia liikeartefaktoja.

Wall Filter (Seinämäsuodatin) on käytettävissä vain reaaliaikaisessa kuvantamisessa.

Kosketa **Wall Filter** (Seinämäsuodatin) -painiketta, kunnes valitset haluamasi arvon.

Velocity Optimization (Nopeuden optimointi)

Velocity Opt. (Nopeuden optimointi) mahdollistaa useiden parametrien nopean optimoinnin yhdellä säätimellä halutun virtausoptimoinnin saavuttamiseksi.

Velocity Opt. (Nopeuden optimointi) muuttaa seuraavia parametreja:

- skaala
- seinämsuodatin
- resoluutio/kuvataajuus
- pysyvyys

Velocity Opt. (Nopeuden optimointi) on käytettävissä vain reaaliaikaisessa kuvantamisessa.

Kosketa **Velocity Opt.** (Nopeuden optimointi) -painiketta, kunnes valitset haluamasi arvon.

Side by Side (Rinnakkain)

Side by Side (Rinnakkain) -toiminnolla voit jakaa näytön kahteen reaaliaikaiseen osaan:

- vasemmalla puolella näkyy vain B-tila, viitteeksi
- oikealla puolella näkyy B-tila ja värikuva.

Baseline (Perustaso)

Baseline (Perustaso) on värikartan vaakasuora graafinen viiva, joka edustaa nollanopeuden tasoa.

Perustason sijainti auttaa määrittämään suurimmat positiiviset ja negatiiviset nopeudet.

Muuttamalla perustason sijaintia voit lisätä suurinta positiivista nopeutta ja pienentää suurinta negatiivista nopeutta tai päinvastoin.

Baseline (Perustaso) on käytettävissä reaaliaikaisessa kuvantamisessa ja pysäytetyssä kuvassa.

Kierrä **Baseline** (Perustaso) -kohdan alla olevaa nuppia:

- myötäpäivään, jos haluat lisätä suurinta positiivista nopeutta

- vastapäivään, jos haluat lisätä suurinta negatiivista nopeutta.

Huomautus: **Baseline** (Perustaso) -säädin on käytettävissä vain CFI-tilassa. CPI-tilassa se korvataan **Dynamic Range** (Dynaaminen alue) -säätimellä.

Dynamic Range (Dynaaminen alue) mahdollistaa sen alueen muuttamisen, jolla palautuvien ultraäänisignaalien amplitudit näytetään. Se toimii samalla tavalla kuin **Baseline** (Perustaso).

Quick Steer (Pikaohjaus)

Quick Steer (Pikaohjaus) -toiminnolla voit ohjata nopeasti ultraäänikeilaa.

Muuta sen arvoa painamalla **Quick Steer** (Pikaohjaus).

Käytä **Steering** (Ohjaus) -nuppia hienosäätääksesi asetuksia.

Steering (Ohjaus)

Väri-dopplertilojen herkkyyden ja tarkkuuden maksimoimiseksi on yleensä suositeltavaa suorittaa kliinisiä Doppler-tutkimuksia, joissa Doppler-kulma ultraäänikeilan ja verisuonen suunnan välillä on enintään 60 astetta.

Steering (Ohjaus) on käytettävissä vain reaaliaikaisessa kuvantamisessa.

Ohjaa värilaatikkoa kiertämällä **Steering** (Ohjaus) -kohdan alla olevaa nuppia.

Acoustic Power (Akustinen teho)

Acoustic Power (Akustinen teho) ilmaisee akustisen lähtötehon.

Acoustic Power (Akustinen teho) on käytettävissä vain reaaliaikaisessa kuvantamisessa.

Kierrä **Acoustic Power** (Akustinen teho) -kohdan alla olevaa nuppia:

- myötapäivään kiertäminen lisää akustista tehoa
- vastapäivään kiertäminen vähentää akustista tehoa

Acoustic Power (Akustinen teho) -arvot vaihtelevat 0 dB:stä (enimmäisteho) -20 dB:iin (vähimmäisteho).

Smoothing (Tasoitus)

Smoothing (Tasoitus) on tilasuodatin, jota käytetään värikuvan tasoittamiseen homogeenisemmän ulkonäön aikaansaamiseksi.

Smoothing (Tasoitus) on käytettävissä vain reaaliaikaisessa kuvantamisessa.

Kierrä **Smoothing** (Tasoitus) -kohdan alla olevaa nuppia:

- lisää tasoitusta myötapäivään
- vähennä tasoitusta vastapäivään.

Persistence (Pysyvyys)

Tämä kehiksen keskiarvotustekniikka vähentää kuvan kohinaa.

Persistence (Pysyvyys) on käytettävissä reaaliaikaisessa kuvantamisessa ja pysäytetyssä kuvassa (leikkeiden tarkastelua varten).

Kierrä **Persistence** (Pysyvyys) -kohdassa olevaa kiertonuppia:

- myötapäivään kierto lisää pysyvyyttä
- vastapäivään kierto vähentää pysyvyyttä.

Color Priority (Väriprioriteetti)

Color Priority (Väriprioriteetti) -asetuksella voit valita tason, jonka ulkopuolella väritiedot eivät näy harmaakartan päällä.

Color Priority (Väriprioriteetti) on käytettävissä reaaliaikaisessa kuvantamisessa ja pysäytyskuvassa.

Kierrä **Color Priority** (Väriprioriteetti) -kohdan alla olevaa nuppia:

- lisää väriprioriteettia myötäpäivään kiertämällä
- vähennä väriprioriteettia vastapäivään kiertämällä.

Alue ja oletusarvo riippuvat sovelluksesta.

Color Map (Värikartta)

Color Map (Värikartta) määrittää, miten virtausarvot näytetään väriasteikkoina.

Color Map (Värikartta) on käytettävissä reaaliaikaisessa kuvantamisessa ja pysäytyskuvassa.

Kierrä **Color Map** (Värikartta) -kohdan alla olevaa nuppia:

- seuraavaan karttaan siirtyminen myötäpäivään kiertämällä
- edelliseen karttaan siirtyminen vastapäivään kiertämällä.

Blending (Sekoittaminen)

Tällä painikkeella säädellään B-tilan kuvaan lisätyn värikuvan läpinäkyvyyttä.

Kun **Blending** (Sekoittaminen) on käytössä, värikuva on tasaisesti harmaasävykuvan päällä.

Kun **Blending** (Sekoittaminen) on pois päältä, siirtyminen B-tilan ja värin välillä on terävämpää.

Blending (Sekoittaminen) on käytettävissä reaaliaikaisessa kuvantamisessa ja pysäytetyssä kuvassa.

Ota sekoitus käyttöön tai poista se käytöstä painamalla **Blending** (Sekoittaminen).

Flash Suppression (Salamakuvion esto)

Flash Suppression (Salamakuvion esto) käyttää mukautuvaa seinämän suodatusmallia kudოსliikkeestä johtuvien salamakuvioartefaktojen poistamiseen.

Kun **Flash Suppression** (Salamakuvion esto) on käytössä, kuvataajuus pienenee.

Flash Suppression (Salamakuvion esto) on käytettävissä vain reaaliaikaisessa kuvantamisessa.

Ota toiminto käyttöön tai poista se käytöstä painamalla **Flash Suppression** (Salamakuvion esto).

UltraFast™ Doppler Acquisition (UltraFast™-dopplerkuvaus)

UltraFast™ Doppler Acquisition (UltraFast™-dopplerkuvaus) käynnistää CFI-, CPI- tai dCPI-kuvauksen suurella kuvataajuudella.

UltraFast™ Doppler Acquisition (UltraFast™-dopplerkuvaus) on saatavana L10-2- ja C6-1X-anturien kanssa.

Kun olet valinnut kuvaustason, aloita kuvaus painamalla **UltraFast™ Doppler Acquisition** (UltraFast™-dopplerkuvaus).

Älä siirrä anturia niin kauan kuin näytössä näkyy viesti "kuvaa...".

Kun kuvaus on valmis, voit käyttää seuraavia säätimiä:

DISPLAY FORMAT (NÄYTTÖMUOTO)

Display Format (Näyttömuoto) -toiminnolla voit muuttaa tarkastelutilaa seuraavasti:

- **Full screen (Koko näyttö)** näyttää vain kuvan
- **Quad (Neljä)** jakaa näytön neljään osaan: Clip, Mean Velocities, Peak Systolic frame ja Max Velocities (Leike, Keskim. nopeudet, Systolisen huipun kehys ja Enimmäisnopeudet)

- *Spectrogram* (**Spektrogrammi**) näyttää kuvan ylhäällä ja sen alapuolella olevat spektrogrammit.

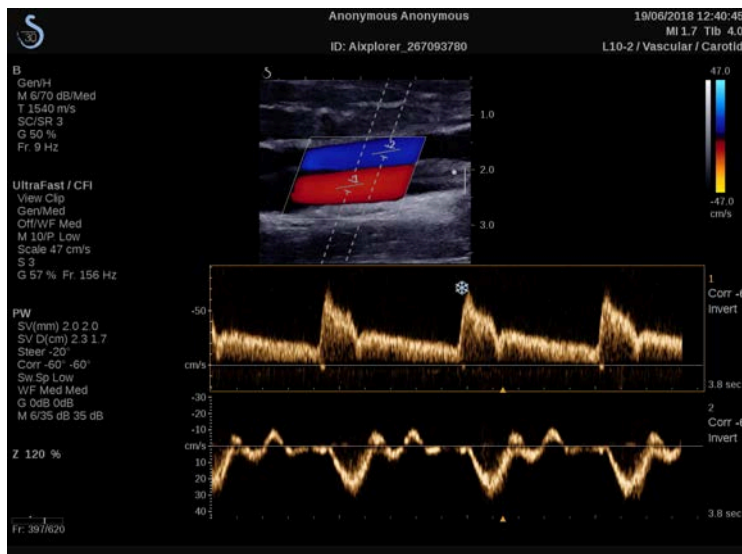

Paina **Display Format** (**Näyttömuoto**) -painiketta, kunnes valitset haluamasi muodon.

Display Format (Näyttömuoto) -kohdan vieressä olevalla painikkeella voit ohjata kuvaa:

Clip (Leike) -toiminnolla voit vierittää UltraFast™ Doppler -leikettä.

- **PS** näyttää kuvan UltraFast™ Doppler -leikkeestä, joka sisältää systolisen piikin kehyksen.
- **Maksimi** näyttää lasketun kuvan, joka vastaa kunkin kuvapisteen enimmäisnopeutta UltraFast™ Doppler -leikkeessä.
- **Keskiarvo** näyttää lasketun kuvan, joka vastaa UltraFast™ Doppler -leikkeen kunkin pikselin keskinopeutta. Muuta tarkastelutilaa painamalla haluamaasi painikkeen osaa.

DISPLAY PEAK SYSTOLIC FRAME (NÄYTÄ SYSTOLISEN HUIPUN KEHYS)

Tämä säädin paikantaa ja näyttää automaattisesti huippuarvon kehyksen UltraFast™ Doppler CFI -leikepuskurissa.

VÄRIKARTTA

Katso [the section called “Color Map \(Värikartta\)”](#) [247].

SEKOITTAMINEN

Katso [the section called “Blending \(Sekoittaminen\)”](#) [247].

PIILOTA VÄRI

Katso [the section called “Hide Color \(Piilota väri\)”](#) [243].

PYSYVYYS

Katso [the section called “Persistence \(Pysyvyys\)”](#) [246].

VÄRIPRIORITEETTI

Katso [the section called “Color Priority \(Väriprioriteetti\)”](#) [246].

ADD SPECTROGRAM (LISÄÄ SPEKTROGRAMMI)

UltraFast™ Doppler -tilassa voit lisätä enintään kolme näytetilavuutta tarkasteltuun kuvaan samanaikaisten spektrogrammien laskemiseksi.

1. Lisää spektrogrammi painamalla **Add Spectrogram** (Lisää spektrogrammi).
2. Muuta näytetilavuuden kokoa **SonicPadilla®**.
3. Käytä **SonicPadia®** näytetilavuuden paikantamiseen kuvassa ja spektrogrammin päivittämiseen.

Aktiivinen spektrogrammi näkyy oranssin suorakulmion ympäröimänä.

Muuta aktiivista spektrogrammia napsauttamalla **SonicPadia®**.

Voit lisätä mittauksia aktiiviseen spektrogrammiin. Katso [the section called “Mittausten suorittaminen”](#) [311].

Kun spektrogrammi on lisätty, voit käyttää eri PW-parametreja ja -työkaluja.

DELETE SPECTROGRAM (POISTA SPEKTROGRAMMI)

Tämä säädin poistaa aktiivisen spektrogrammin ja vastaavan näytetilavuuden kuvasta.

SEINÄMÄSUODATIN

Katso [the section called “Wall Filter \(Seinämasuodatin\)” \[243\]](#).

PYYHKÄISYNOPEUS

Katso [the section called “Sweep Speed \(Pyyhkäisy nopeus\)” \[261\]](#).

DYNAAMINEN ALUE

Katso [the section called “Dynamic Range \(Dynaaminen alue\)” \[258\]](#).

SKAALA

Katso [the section called “Scale \(Skaala\)” \[260\]](#).

TASOITUS

Katso [the section called “Smoothing \(Tasoitus\)” \[246\]](#)

KARKEA KULMA

Katso [the section called “PW Coarse Angle \(PW:n karkea kulma\)” \[257\]](#).

KULMAN HIENOKORJAUS

Katso [the section called “Fine Angle Correct \(Kulman hienokorjaus\)” \[258\]](#).

PW-KARTTA

Katso [the section called “PW Map \(PW-kartta\)” \[259\]](#).

KÄÄNNÄ

Katso [the section called “Invert \(Käännä\)” \[259\]](#).

PW-VAHVISTUS

Kierrä **PW**-painiketta, kun haluat muuttaa vahvistusta sekä reaaliaikaisessa kuvantamisessa että pysäytetyssä tilassa:

- lisää vahvistusta myötäpäivään kiertämällä
- vähennä vahvistusta vastapäivään kiertämällä.

DELETE SPECTROGRAM (POISTA SPEKTROGRAMMI)

Tämä säädin poistaa aktiivisen spektrogrammin ja vastaavan näytetilavuuden kuvasta.

Angio PL.U.S.

Angio PL.U.S. on väritilan optimointitoiminto, joka parantaa hitaiden virtausten visualisointia. Sitä voidaan käyttää rinta-, MSK-, vatsa- ja kilpirauhassovelluksissa L10-2-, L18-5-, C6-1X-antureilla.

Huomaa, että Angio PL.U.S. on väridopplertekniikka ja siksi se sisältää vain laadullisia karttoja Doppler-nopeudesta.

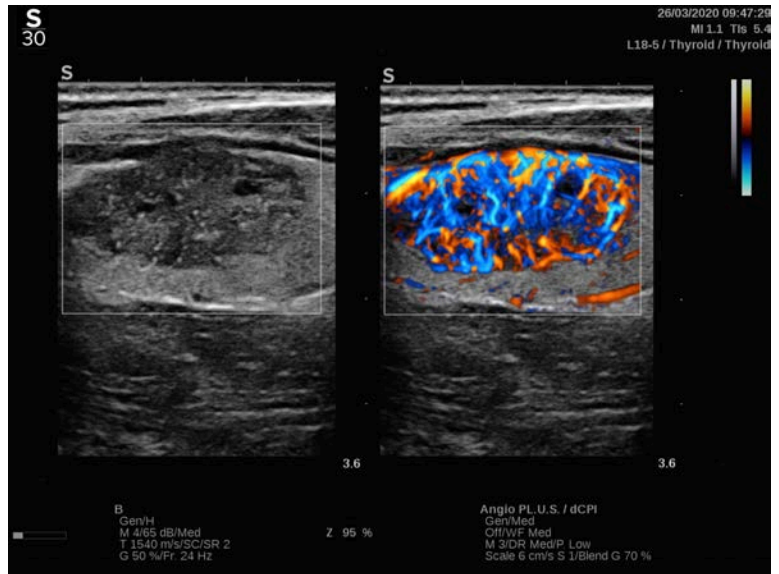

1. Paina Probe (Anturi).
2. Valitse sopiva sovellus ja esiasetus.
3. Optimoï B-tilan kuva
4. Paina Väri.
5. Paina Angio PL.U.S. RT kosketusnäytössä.
6. Angio PL.U.S. on reaaliaikaisessa tilassa.
7. Valitse kohdetaso.
8. Paina Angio PL.U.S. Teräväpiirtokuvaus suorituskyvyn parantamiseksi.
9. Prospektiivinen leike on kuvauksessa.
10. Järjestelmä pysähtyy.
11. Tarkista leike.

Väriskannausvihjeet



VÄRISKANNAUS

Skannaa saadaksesi parhaan kulman virtausherkkyyden maksimoimiseksi.

Muuta tarvittaessa värilaatikon kokoa SonicPadilla®. Suurempi laatikko pienentää ajallista resoluutiota (kuvataajuutta).

Lisää väri vahvistusta, kunnes näet kohinaa, ja vähennä vahvistusta sitten vain kohinan poistamiseksi. Näin varmistat parhaan mahdollisen värivirtausherkkyyden.

Jos skannaat pienempiä verisuonia (eli rinnan, kilpirauhasen), keskiohjaus on tavallisesti paras vaihtoehto. Isommissa verisuonissa (esimerkiksi kaulavaltimo, aksillaarivaltimo) ohjataan värilaatikkoo parhaan (pienimmän) virtauskulman saavuttamiseksi. Herkkyys muuttuu, kun valitset sopivan ohjauskulman.

Valitse sopiva nopeusoptimointitaso tutkittavan verisuonen tyyppin mukaan.

Pientä asetusta käytetään tavallisesti pienemmissä verisuonissa, joiden nopeus ja laskimovirtaukset ovat pienemmät.

Suurta asetusta käytetään suurille suonille, joissa nopeus on suurempi, ja valtimoille.

Voit lisätä virtausherkkyyttä laskemalla skaalaa tai seinämäsuodatinta. Voit poistaa valetoiston (vain CFI) suurentamalla skaalaa.

Älä siirrä anturia kuvatessasi UltraFast™ Doppler CFI -leikettä.

Pulssiaalto-Doppler-tila

Pulssiaalto-Doppler (PW) on Doppler-tila, joka mittaa veren virtausnopeutta pienellä alueella, jota kutsutaan Doppler-näytetilavuudeksi.

Nämä tiedot esitetään ajan myötä pyyhkäisevänä nopeuden (tai Dopplertaajuuden) näyttönä. Tätä näyttöä kutsutaan usein spektridopplerkäyräksi tai Doppler-käyräksi. Tietoja voidaan kuunnella myös stereoäänenä.

Doppler-nopeusnäytön lisäksi näytetään kuva (vain harmaasävy tai harmaasävy ja väri), joka ohjaa sinua Doppler-näytetilavuuden oikeaan asetteluun.

PW:n käyttäminen

Paina ohjauspaneelin **PW**-näppäintä missä tahansa muussa tilassa.

Tietoja PW-päänäytöstä



1. Harmaasävykuva

2. Spektrinäyttö

Tietoja PW-kosketusnäytöstä

PW-tilassa kosketusnäyttö näyttää erilaisia kuva-asetuksia, joiden avulla voit optimoida PW-kuvan ja jäljityksen eli käyrän.

Näitä asetuksia ohjataan koskettamalla kosketusnäytön säädintä tai kääntämällä kiertonuppia, joka on suoraan sen alapuolella.

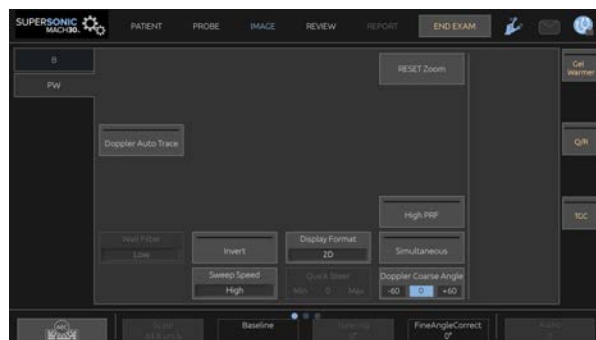

Kosketusnäytön alareunassa on muita pyöriviä säätimiä, jotka tulevat esiin pyyhkäisemällä yhdellä sormella.

PW:n määrittäminen

Doppler-viiva

Siirrä Doppler-viivaa 2D-kuvassa pyyhkäisemällä **SonicPadia®** vasemmalle ja oikealle.

Näytetilavuuden sijainti

Siirrä näytetilavuutta Doppler-viivalla pyyhkäisemällä **SonicPadia®** ylös ja alas.

Näytetilavuuden koko

Muuta näytetilavuuden kokoa liu'uttamalla sormea **SonicPadin®** päällä.

PW-kuvausparametrien kuvaus

Quick Steer (Pikaohjaus)

Quick Steer (Pikaohjaus) -toiminnolla voit ohjata nopeasti ultraäänikeilaa.

Muuta sen arvoa painamalla **Quick Steer** (Pikaohjaus).

Käytä **Steering** (Ohjaus) -nuppia hienosäätääksesi asetuksia.

Steering (Ohjaus)

Äänikeilaa voidaan ohjata mahdollisimman lähelle odotettua liikesuuntaa anturin ja kuvatason geometrian asettamissa rajoissa.

Steering (Ohjaus) on käytettävissä vain reaaliaikaisessa kuvantamisessa.

Ohjaa Doppler-viivaa kiertämällä **Steering** (Ohjaus)-kohdan alla olevaa nuppia.

PW Coarse Angle (PW:n karkea kulma)

PW Coarse Angle (PW:n karkea kulma) on käytettävissä reaaliaikaisessa kuvantamisessa ja pysäytyskuvassa.

Kosketa **PW Coarse Angle** (PW:n karkea kulma) -painiketta, kunnes valitset haluamasi arvon.

Fine Angle Correct (Kulman hienokorjaus)

Fine Angle Correct (Kulman hienokorjaus) on käytettävissä reaaliaikaisessa kuvantamisessa ja pysäytyskuvassa.

Kierrä **Fine Angle Correct** (Kulman hienokorjaus) -kohdan alla olevaa nuppia:

Acoustic Power (Akustinen teho)

Acoustic Power (Akustinen teho) ilmaisee akustisen lähtötehon.

Acoustic Power (Akustinen teho) on käytettävissä vain reaaliaikaisessa kuvantamisessa.

Kierrä **Acoustic Power** (Akustinen teho) -kohdan alla olevaa nuppia:

- myötäpäivään kiertäminen lisää akustista tehoa
- vastapäivään kiertäminen vähentää akustista tehoa

Acoustic Power (Akustinen teho) -arvot vaihtelevat 0 dB:stä (enimmäisteho) -20 dB:iin (vähimmäisteho).

Dynamic Range (Dynaaminen alue)

Voit optimoida PW:n dynaamisen alueen riippumatta B-tilan dynaamisesta alueesta.

Kierrä **Dynamic Range** (Dynaaminen alue) -kohdan alla olevaa kiertonuppia:

- myötäpäivään dynaamisen alueen suurentamiseksi
- vastapäivään dynaamisen alueen pientämiseksi.

Display Format (Näyttömuoto)

Display Format (Näyttömuoto) on käytettävissä reaaliaikaisessa kuvantamisessa ja pysäytyskuvassa.

Muuta sen arvoa painamalla **Näyttömuoto**.

Käytettävissä on 5 näyttömuotoa:

- Vain 2D
- 1/3 B-tila ja 2/3-spektrinäyttö
- B-tila ja spektri vierekkäin
- 1/2 B-tila ja 1/2-spektrinäyttö
- 2/3 B-tila ja 1/3-spektrinäyttö

PW Map (PW-kartta)

PW Map (PW-kartta) on käytettävissä reaaliaikaisessa kuvantamisessa ja pysäytyskuvassa.

Kierrä **PW Map** (PW-kartta) -kohdan alla olevaa nuppia:

- edelliseen karttaan siirtyminen myötöpäivään kiertämällä
- seuraavaan karttaan siirtyminen vastapäivään kiertämällä.

Invert (Käännä)

Invert (Käännä) kääntää spektrinäytön pystysuunnassa vaikuttamatta perusviivan sijaintiin.

Yleensä positiiviset nopeudet (nopeudet anturia kohti) näkyvät perusviivan yläpuolella, kun taas negatiiviset nopeudet (nopeudet anturista) näkyvät perusviivan alapuolella.

Invert (Käännä) kääntää positiivisten ja negatiivisten nopeuksien sijainnin suhteessa perustasoon.

Invert (Käännä) on käytettävissä reaaliaikaisessa kuvantamisessa ja pysäytetyssä kuvassa.

Ota toiminto käyttöön ja poista se käytöstä valitsemalla **Invert** (Käännä).

Wall Filter (Seinämäsuodatin)

Tämä parametri suodattaa hitaan nopeuden signaalit pois.

Se auttaa vähentämään potilaan tai anturin liikkeestä johtuvia liikeartefaktoja.

Wall Filter (Seinämäsuodatin) on käytettävissä vain reaaliaikaisessa kuvantamisessa.

Kosketa **Wall Filter** (Seinämäsuodatin) -painiketta, kunnes valitset haluamasi arvon.

Scale (Skaala)

Scale (Skaala) -toiminnon avulla voit muokata Doppler-spektrissä näkyviä maksiminopeuksia.

Scale (Skaala) on käytettävissä vain reaaliaikaisessa kuvantamisessa.

Kierrä **Scale** (Skaala) -kohdan alla olevaa nuppia:

- lisää skaalaa myötäpäivään kiertämällä
- vähennä skaalaa vastapäivään kiertämällä.

Baseline (Perustaso)

Baseline (Perustaso) on vaakasuora graafinen viiva, joka edustaa nollanopeustasoa.

Perustason sijainti auttaa määrittämään suurimmat positiiviset ja negatiiviset nopeudet.

Muuttamalla perustason sijaintia voit lisätä suurinta positiivista nopeutta ja pienentää suurinta negatiivista nopeutta tai päinvastoin.

Baseline (Perustaso) on käytettävissä reaaliaikaisessa kuvantamisessa ja pysäytetyssä kuvassa.

Kierrä **Baseline** (Perustaso) -kohdan alla olevaa nuppia:

- siirrä perusviivaa ylöspäin myötäpäivään kiertämällä
- siirrä perusviivaa alaspäin vastapäivään kiertämällä.

Sweep Speed (Pyyhkäisynopeus)

Sweep Speed (Pyyhkäisynopeus) -toiminnolla voit muuttaa nopeutta, jolla spektrisarakeet päivitetään näytössä.

Sweep Speed (Pyyhkäisynopeus) on käytettävissä reaaliaikaisessa kuvantamisessa ja pysäytyskuvassa.

Kosketa **Sweep Speed** (Pyyhkäisynopeus) -painiketta, kunnes saavutat haluamasi arvon.

Samanaikaiset kaksi- ja kolmoistilat

Simultaneous (Samanaikainen) mahdollistaa verisuonten reaaliaikaisen arvioinnin, kun hengitys tai liike vaikeuttaa itsenäistä PW-arviointia.

Simultaneous (Samanaikainen) on käytettävissä vain reaaliaikaisessa kuvantamisessa.

Ota se käyttöön tai poista se käytöstä koskettamalla **Simultaneous** (Samanaikainen).

B-tilassa **Simultaneous** (Samanaikainen) näyttää ja päivittää PW-spektrikäyrän ja B-tilan kuvan.

Väritilassa **Simultaneous** (Samanaikainen) näyttää ja päivittää PW-spektrikäyrän ja väritilan kuvan.

High PRF (korkea pulssintoistotaajuus)

High PRF (korkea pulssintoistotaajuus) -toiminnon avulla voit mitata suurempia nopeuksia kuin ne, jotka voidaan mitata suurimmalla perinteisellä pulssintoistotaajuudella, lisäämällä pulssintoistotaajuutta Nyquist-rajaa yläpuolelle ja välttämällä valetoisia.

TOIMINTAPERIAATE:

High PRF (korkea pulssintoistotaajuus) -toiminto laajentaa PW-Dopplerin nopeusasteikkoa yli enimmäisnopeusrajan, joka voidaan mitata tietylle näytetilavuudelle selkeällä tavalla. Tämän rajan jälkeen lähetettyjen PW-dopplerpulssien pulssin toistotaajuus (Pulse Repetition Frequency, PRF) vastaa pulssin toistoväliä (Pulse Repetition Interval, PRI), joka on lyhyempi kuin kiertoajon etenemisaika anturista nykyiseen näytetilavuuden syvyyteen, mikä johtaa alueen epäselvyyteen (analysoidut Doppler-signaalit johtuvat paitsi ensisijaisesta kohdetilavuudesta myös yhdestä tai kahdesta toissijaisesta näytetilavuudesta).

KÄYTTÖ:

Ota korkea pulssintoistotaajuus käyttöön koskettamalla **High PRF** (korkea pulssintoistotaajuus) -painiketta.

Suurin käytettävissä oleva asteikko kasvaa syvyyden funktiona.

High PRF (korkea pulssintoistotaajuus) on käytettävissä kaikille esiasetuksille kaikille antureille reaaliaikaisessa PW-kuvauksessa.



SKANNAUSSUOSITUKSET

- Aseta ensisijainen SV kohdealueelle, kuten perinteisessä PW-Dopplerissa.
- Vältä mahdollisuuksien mukaan toissijaisten SV-arvojen sijoittamista alueille, joita hallitsevat kohina-artefaktat, varjostus tai virtausalueet.
- Nämä vihjeet voivat auttaa sinua asettamaan sekundaarisen korkean PRF SV -arvon signaalin optimoimiseksi ja ensisijaisen SV:n häiriöiden välttämiseksi:
 - Muuta nopeusaluetta toissijaisen näytetilavuuden sijainnin vaihtamiseksi.
 - Muuta kuvan syvyyttä toissijaisen näytetilavuuden sijainnin vaihtamiseksi.
 - Vähennä nopeusaluetta toissijaisen näytetilavuuden poistamiseksi.
 - Vähennä vahvistusta.

- Muuta 2D-kuvan suuntaa.
- Muuta akustista ikkunaa.

PW TDI (kudosdopplerkuvaus)

TDI:n avulla voit arvioida kudostliikkeiden nopeuksia käyttämällä erityisiä PW-tilan optimointeja ja parametreja.

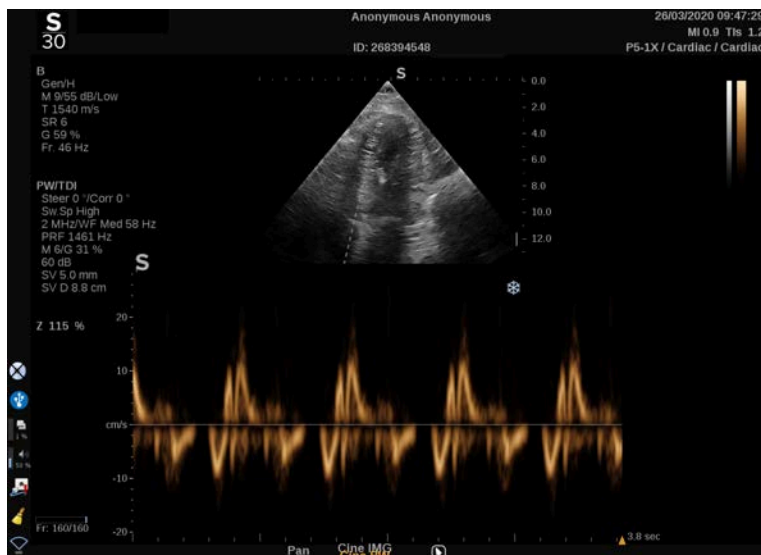

PW Autotrace (Automaattinen PW-jäljitys)

Tällä säätimellä voit suorittaa automaattisia PW-mittauksia.

Voit valita järjestelmän kokoonpanossa, mitkä mittaukset näytetään, kun suoritetaan Automaattinen PW-jäljitys.

PW Autotrace (Automaattinen PW-jäljitys) on käytettävissä reaaliaikaisessa kuvantamisessa ja pysäytyskuvassa.

Paina **PW Autotrace** (Automaattinen PW-jäljitys), jolloin virtauksen huippunopeuden kehys tulee näkyviin ajan funktiona.

Kun **PW Autotrace** (Automaattinen PW-jäljitys), on aktivoitu, voit käyttää seuraavia asetuksia:

MEAN TRACE (KESKIARVON JÄLJITYS)

Näytä keskimääräinen virtausnopeus ajan funktiona painamalla **Mean Trace** (Keskiarvon jäljitys).

VELOCITY POINTS (NOPEUSPISTEET)

Näytä PSV ja EDV spektrissä painamalla **Velocity Points** (Nopeuspisteet).

TRACE DETECTION (JÄLJITYKSEN TUNNISTUS)

Trace Detection (Jäljityksen tunnistus) -toiminnon avulla voit tunnistaa seuraavat nopeusjäljitykset:

- perustason yläpuolella olevat nopeudet
- perustason alapuolella olevat nopeudet
- sekä perustason yläpuolella että alapuolella olevat nopeudet.

Muuta sen arvoa painamalla **Trace Detection** (Jäljityksen tunnistus).

SENSITIVITY (HERKKYYS)

Tämä säädin määrittää automaattisen PW-jäljityksen tunnistuskynnyksen.

Muuta sen arvoa painamalla **Sensitivity** (Herkkyyks).

SELECT CYCLES (VALITSE JAKSOT)

Tällä säätimellä voit muuttaa sydänjaksoja, joilla automaattisen PW-jäljityksen käynnistyessä lasketut arvot lasketaan keskiarvoina.

Kierrä **Select Cycles** (Valitse jaksot) -kohdan alla olevaa nuppia:

- valitse seuraavat jaksot myötöpäivään
- valitse edelliset jaksot vastapäivään.

NB CYCLES (NB-JAKSOT)

Oletusarvoisesti lasketut arvot automaattisen PW-jäljityksen käynnistyessä lasketaan kolmen sydänjakson keskiarvona PW-spektrin lopusta.

Muuta sen arvoa painamalla **Nb Cycles** (Nb-jaksot).

AUTOTRACE TRIM (AUTOMAATTINEN JÄLJITYKSEN RAJAUS)

Tämän säätimen avulla voit muuttaa manuaalisesti automaattisen jäljityksen laskennan tavoitemerkkejä.

1. Muokkaa tavoitemerkkejä painamalla **AutoTrace Trim** (Automaattinen jäljityksen rajaus).
2. Aseta vasen tavoitemerkki **SonicPadin®** avulla.
3. Kiinnitä se napsauttamalla **SonicPadia®**.
4. Aseta oikea tavoitemerkki **SonicPadin®** avulla.
5. Kiinnitä se napsauttamalla **SonicPadia®**.

PW-skannausvihjeet



PW-SKANNAUS

Optimoi skannaustaso, kuten väridopplerissa, jotta virtauskulma olisi paras mahdollinen.

Aktivoi PW-kohdistin painamalla PW. Optimoi ohjauskulma ja näytetilavuuden koko ennen PW-spektrikäyrän käynnistämistä. Jos Väri on aktivoitu ennen PW-painikkeen painamista, kohdistin on samassa ohjauskulmassa väriruudun kanssa.

Optimoi Doppler-vahvistus. Vähennä vahvistusta taustakohinan poistamiseksi.

Suurena asteikkoa tai siirrä perusviivaa valetoston poistamiseksi.

Voit aina muuttaa perusviivaa, muuttaa näyttömuotoa, PW-karttaa ja pyyhkäisynopeutta pysäyttämisen jälkeen.

Käytä Samanaikainen-tilaa, kun verisuonia on vaikea seurata hengityksen, liikkeen tai verisuonen pienen koon vuoksi.

Jatkuva-aaltoinen Doppler

Jatkuva-aaltoinen Doppler (CW) on Doppler-tila, jonka avulla voidaan mitata veren virtauksen erittäin suuria nopeuksia koko tutkimuslinjasta. Tässä tilassa anturi lähettää jatkuvasti ultraäänipulsseja viivaa pitkin ja kuuntelee jatkuvasti useita heijastuvia taajuussiirtoja, jotka palautuvat.

Nämä tiedot esitetään ajan myötä pyyhkäisevänä nopeuden (tai Doppler-taajuuden) näyttönä. Tätä näyttöä kutsutaan usein spektridopplerkäyräksi tai Doppler-käyräksi. Tieto kuuluu myös stereoäänenä.

Doppler-nopeusnäytön lisäksi näytetään kuva (vain harmaasävy tai harmaasävy ja väri), joka ohjaa sinua CW-dopplerviivan oikeaan asetteluun.

CW:n käyttäminen

Paina ohjauspaneelin CW-painiketta missä tahansa muussa tilassa sydämen esiasetuksissa.

Tietoja CW-päänäytöstä

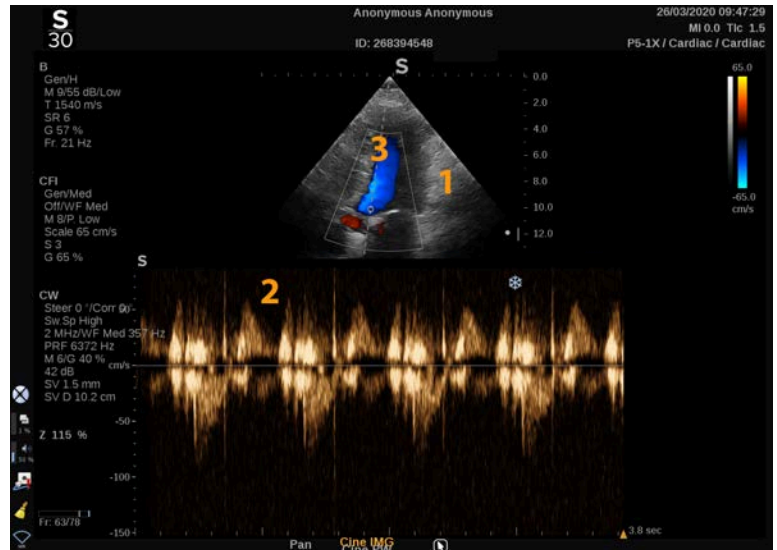

1. Harmaasävykuva
3. Doppler-viiva

2. Spektrinäyttö

Tietoja CW-kosketusnäytöstä

CW-tilassa kosketusnäyttö näyttää erilaisia kuva-asetuksia, joiden avulla voit optimoida CW-kuvan ja jäljityksen eli käyrän.

Näitä asetuksia ohjataan koskettamalla kosketusnäytön säädintä tai kääntämällä kiertonuppia, joka on suoraan sen alapuolella.

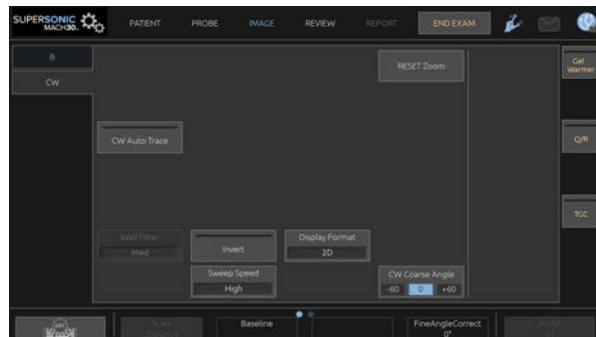

Kosketusnäytön alareunassa on muita pyöriä säätimiä, jotka tulevat esiin pyyhkäisemällä yhdellä sormella.

CW:n määrittäminen

CW-vahvistus

Muuta tarkasteltavan kuvan vahvistusta kääntämällä **PW**-painiketta:

- lisää vahvistusta myötäpäivään kiertämällä
- vähennä vahvistusta vastapäivään kiertämällä.

Doppler-viiva

Siirrä Doppler-viivaa 2D-kuvassa pyyhkäisemällä SonicPadia® vasemmalle ja oikealle.

Näytetilavuuden sijainti

Siirrä näytetilavuutta Doppler-viivalla pyyhkäisemällä SonicPadia® ylös ja alas.

CW-kuvausparametrien kuvaus

CW Coarse Angle (CW:n karkea kulma)

CW Coarse Angle (CW:n karkea kulma) on käytettävissä reaaliaikaisessa kuvantamisessa ja pysäytyskuvassa.

Kosketa **CW Coarse Angle** (CW:n karkea kulma) -painiketta, kunnes valitset haluamasi arvon.

Fine Angle Correct (Kulman hienokorjaus)

Fine Angle Correct (Kulman hienokorjaus) on käytettävissä reaaliaikaisessa kuvantamisessa ja pysäytyskuvassa.

Kierrä **Fine Angle Correct** (Kulman hienokorjaus) -kohdan alla olevaa nuppia:

Acoustic Power (Akustinen teho)

Acoustic Power (Akustinen teho) ilmaisee akustisen lähtötehon.

Acoustic Power (Akustinen teho) on käytettävissä vain reaaliaikaisessa kuvantamisessa.

Kierrä **Acoustic Power** (Akustinen teho) -kohdan alla olevaa nuppia:

- myötäpäivään kiertäminen lisää akustista tehoa
- vastapäivään kiertäminen vähentää akustista tehoa

Acoustic Power (Akustinen teho) -arvot vaihtelevat 0 dB:stä (enimmäisteho) -20 dB:iin (vähimmäisteho).

Dynamic Range (Dynaaminen alue)

Voit optimoida CW:n **Dynamic Range** (Dynaaminen alue) -arvon riippumatta B-tilan **Dynamic Range** (Dynaaminen alue) -arvosta.

Kierrä **Dynamic Range** (Dynaaminen alue) -kohdan alla olevaa kiertonuppia:

- myötäpäivään dynaamisen alueen suurentamiseksi
- vastapäivään dynaamisen alueen pienentämiseksi.

Display Format (Näyttömuoto)

Display Format (Näyttömuoto) on käytettävissä reaaliaikaisessa kuvantamisessa ja pysäytyskuvassa.

Muuta sen arvoa painamalla **Näyttömuoto**.

Käytettävissä on 5 näyttömuotoa:

- Vain 2D
- 1/3 B-tila ja 2/3-spektrinäyttö
- B-tila ja spektri vierekkäin
- 1/2 B-tila ja 1/2-spektrinäyttö
- 2/3 B-tila ja 1/3-spektrinäyttö

CW Map (CW-kartta)

CW Map (CW-kartta) on käytettävissä reaaliaikaisessa kuvantamisessa ja pysäytyskuvassa.

Kierrä **CW Map** (CW-kartta) -kohdan alla olevaa nuppia:

- edelliseen karttaan siirtyminen myötöpäivään kiertämällä
- seuraavaan karttaan siirtyminen vastapäivään kiertämällä.

Invert (Käännä)

Invert (Käännä) kääntää spektrinäytön pystysuunnassa vaikuttamatta perusviivan sijaintiin.

Yleensä positiiviset nopeudet (nopeudet anturia kohti) näkyvät perusviivan yläpuolella, kun taas negatiiviset nopeudet (nopeudet anturista) näkyvät perusviivan alapuolella.

Invert (Käännä) kääntää positiivisten ja negatiivisten nopeuksien sijainnin suhteessa perustasoon.

Invert (Käännä) on käytettävissä reaaliaikaisessa kuvantamisessa ja pysäytetyssä kuvassa.

Ota toiminto käyttöön ja poista se käytöstä valitsemalla **Invert** (Käännä).

Wall Filter (Seinämäsuodatin)

Tämä parametri suodattaa hitaan nopeuden signaalit pois. Se auttaa vähentämään potilaan tai anturin liikkeestä johtuvia liikeartefaktoja.

Wall Filter (Seinämäsuodatin) on käytettävissä vain reaaliaikaisessa kuvantamisessa.

Kosketa **Wall Filter** (Seinämäsuodatin) -painiketta, kunnes valitset haluamasi arvon.

Scale (Skaala)

Scale (Skaala) -toiminnon avulla voit muokata Doppler-spektrissä näkyviä maksiminopeuksia.

Scale (Skaala) on käytettävissä vain reaaliaikaisessa kuvantamisessa.

Kierrä **Scale** (Skaala) -kohdan alla olevaa nuppia:

- lisää skaalaa myötäpäivään kiertämällä
- vähennä skaalaa vastapäivään kiertämällä.

Baseline (Perustaso)

Baseline (Perustaso) on vaakasuora graafinen viiva, joka edustaa nollanopeustasoa.

Perustason sijainti auttaa määrittämään suurimmat positiiviset ja negatiiviset nopeudet.

Muuttamalla perustason sijaintia voit lisätä suurinta positiivista nopeutta ja pienentää suurinta negatiivista nopeutta tai päinvastoin.

Baseline (Perustaso) on käytettävissä reaaliaikaisessa kuvantamisessa ja pysäytetyssä kuvassa.

Kierrä **Baseline** (Perustaso) -kohdan alla olevaa nuppia:

- siirrä perusviivaa ylöspäin myötäpäivään kiertämällä
- siirrä perusviivaa alaspäin vastapäivään kiertämällä.

Sweep Speed (Pyyhkäisy nopeus)

Sweep Speed (Pyyhkäisy nopeus) -toiminnolla voit muuttaa nopeutta, jolla spektrisarakeet päivitetään näytössä.

Sweep Speed (Pyyhkäisy nopeus) on käytettävissä reaaliaikaisessa kuvantamisessa ja pysäytyskuvassa.

Kosketa **Sweep Speed** (Pyyhkäisy nopeus) -painiketta, kunnes saavutat haluamasi arvon.

CW Autotrace (Automaattinen CW-jäljitys)

Tällä säätimellä voit suorittaa automaattisia CW-mittauksia.

Voit valita järjestelmän kokoonpanossa, mitkä mittaukset näytetään, kun suoritetaan **CW Autotrace** (Automaattinen CW-jäljitys).

CW Autotrace (Automaattinen CW-jäljitys) on käytettävissä reaaliaikaisessa kuvantamisessa ja pysäytyskuvassa. Paina **CW Autotrace** (Automaattinen CW-jäljitys), jolloin virtauksen huippunopeuden kehys tulee näkyviin ajan funktiona.

Kun **CW Autotrace** (Automaattinen CW-jäljitys), on aktivoitu, voit käyttää seuraavia asetuksia:

MEAN TRACE (KESKIARVON JÄLJITYS)

Näytä keskimääräinen virtausnopeus ajan funktiona painamalla **Mean Trace** (Keskiarvon jäljitys).

VELOCITY POINTS (NOPEUSPISTEET)

Paina **Velocity Points** (Nopeuspisteet), kun haluat näyttää spektrin systolisen huippunopeuden pisteet ja loppudistolisen nopeuden pisteet.

TRACE DETECTION (JÄLJITYKSEN TUNNISTUS)

Trace Detection (Jäljityksen tunnistus) -toiminnon avulla voit tunnistaa seuraavat nopeusjäljitykset:

- perustason yläpuolella olevat nopeudet
- perustason alapuolella olevat nopeudet

- sekä perustason yläpuolella että alapuolella olevat nopeudet.

Muuta sen arvoa painamalla **Trace Detection** (Jäljityksen tunnistus).

SENSITIVITY (HERKKYYS)

Tämä säädin määrittää automaattisen CW-jäljityksen tunnistuskynnyksen.

Muuta sen arvoa painamalla **Sensitivity** (Herkkyyys).

SELECT CYCLES (VALITSE JAKSOT)

Tällä säätimellä voit muuttaa sydänjaksoja, joilla automaattisen CW-jäljityksen käynnistyessä lasketut arvot lasketaan keskiarvoina.

Kierrä **Select Cycles** (Valitse jaksot) -kohdan alla olevaa nuppia:

- valitse seuraavat jaksot myötöpäivään
- valitse edelliset jaksot vastapäivään.

NB CYCLES (NB-JAKSOT)

Oletusarvoisesti lasketut arvot automaattisen CW-jäljityksen käynnistyessä lasketaan kolmen sydänjakson keskiarvona CW-spektrin lopusta.

Muuta sen arvoa painamalla **Nb Cycles** (Nb-jaksot).

AUTOTRACE TRIM (AUTOMAATTINEN JÄLJITYKSEN RAJAUS)

Tämän säätimen avulla voit muuttaa manuaalisesti automaattisen jäljityksen laskennan tavoitemerkkejä.

1. Muokkaa tavoitemerkkejä painamalla **AutoTrace Trim** (Automaattinen jäljityksen rajausta).

2. Aseta vasen tavoitemerkki SonicPadin® avulla.
3. Kiinnitä se napsauttamalla SonicPadia®.
4. Aseta oikea tavoitemerkki SonicPadin ® avulla.
5. Kiinnitä se napsauttamalla SonicPadia®.

3D-kuvantaminen

3D-kuvantamisen käyttäminen

3D-paketti on saatavana LV16-5-anturilla rinta- ja yleiskäyttöön.



CAUTION

Tarkista LV16-5-anturi päivittäin.

Jos anturikupu sisältää ilmakuplan (joka osoittaa nestevuotoa) tai on haljennut tai rispaantunut, lopeta käyttö ja ota yhteyttä valtuutettuun SuperSonic Imagine #huoltoedustajaan.

3D-tila on käytettävissä B-tilan ja SWE-tilojen kanssa riippuen anturista ja sovelluksesta/esiasetusyhdistelmästä.

Ennen 3D-kuvauksen aloittamista:

1. Varmista, että 3D-anturi on kytketty.
2. Paina ohjauspaneelin **Probe** (Anturi) #painiketta.
3. Valitse kosketusnäytön **Application** (Sovellus) #välilehti.
4. Valitse haluamasi **Preset** (Esiasetus).
5. Skannaa kohdealue ja optimoi B-tila, väri tai SWE-kuva.

Kuvaus

1. Paina **Volume Size** (Tilavuuden koko) #painiketta, kunnes valitset haluamasi tilavuuden koon:
 - M
 - L
 - XL
2. Käynnistä 3D-kuvaus painamalla **3D Acquisition** (3D-kuvaus) #painiketta.

Kuvauksen aikana näyttöön tulee tilanneilmaisim.

Voit peruuttaa käynnissä olevan 3D-kuvauksen painamalla **3D Acquisition** (3D-kuvaus) #painiketta uudelleen.

Monitasoinen rekonstruktio (MPR)

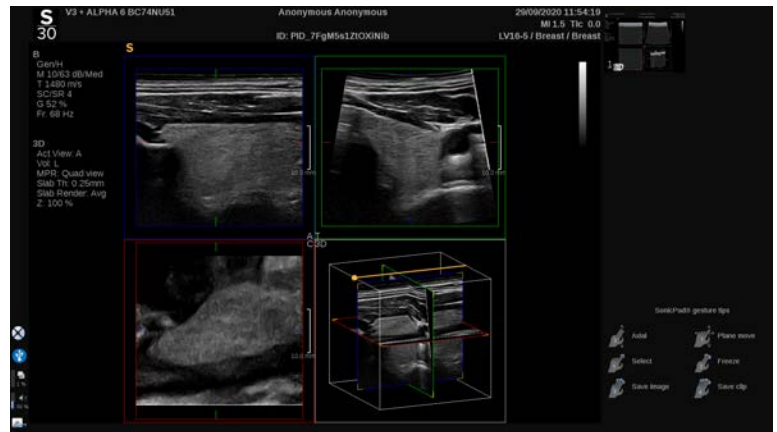

MPR-aktiivinen-näkymä

Valitse aktiivinen näkymä painamalla painiketta **A** (aksiaalinen), **C** (koronaalinen), **T** (poikittainen) tai **3D**.

MPR-näyttö

Kun 3D-kuvaus on valmis, järjestelmä näyttää Monitaso-oletusnäkyvän.

Muuta monitasonäkymätilaa kiertämällä **View Mode** (Näkymätila) #kohdassa olevaa nuppia.

Aktiivinen näkymä määrittää eri näkymätiloissa näytettävän viitenäkyvän.

MPR-navigointi

Kun **kohdistin** on PÄÄLLÄ:

1. Paina kosketusnäytön **Navigation** (Navigointi) #näppäintä, kunnes Käännä on valittuna.
2. Valitse navigointinäkyvä **SonicPad®**-näppäimellä yhdellä sormella.
3. Siirry valitussa näkymässä vierittämällä kahdella sormella **SonicPad®**-näppäimellä.

Kun **kohdistin** on POIS PÄÄLTÄ:

1. Paina kosketusnäytön **Navigation** (Navigointi) #näppäintä, kunnes Käännä on valittuna.
2. Siirry valitussa näkymässä vierittämällä kahdella sormella **SonicPad®**-näppäimellä.

Kierto

Kun **kohdistin** on PÄÄLLÄ:

1. Paina kosketusnäytön **Navigation** (Navigointi) #näppäintä, kunnes Kierto on valittuna.
2. Siirrä **kohdistinta** kierrettävässä näkymässä.
3. Kierrä valittua näkymää **SonicPadin®** avulla.
4. Keskitä valitun näkymän kanssa kohtisuorat tasot napsauttamalla **SonicPadia®**.

Kun **kohdistin** on POIS PÄÄLTÄ:

1. Paina kosketusnäytön **Navigation** (Navigointi) #näppäintä, kunnes Kierto on valittuna.
2. Kierrä valittua näkymää **SonicPadin®** avulla.

Muut säätimet

SLAB THICKNESS (LEVYN PAKSUUS)

Slab Thickness (Levyn paksuus) on käsittelytekniikka, jonka avulla kontrastihavaintoa voidaan muokata ja tiettyjen rakenteiden rajausta parantaa.

Muuta arvoa kiertämällä **Slab thickness** (Levyn paksuus) #kohdassa olevaa nuppia.

SLAB RENDERING (LEVYN HAHMONTAMINEN)

Slab Rendering (Levyn hahmontaminen) #toimintoa ja Slab thickness (Levyn paksuus) #toimintoa käytetään 3D-kuvanlaadun optimointiin.

Muuta arvoa kiertämällä **Slab Render** (Levyn hahmontaminen) #kohdassa olevaa nuppia.

- Käytä **Min**-valintaa hypokaikurakenteiden vahvistamiseen.
- Käytä **Max**-valintaa hyperkaikurakenteiden vahvistamiseen.
- Käytä **Avg** tai **Median** (Keskiarvo tai Mediaani) #valintaa kontrastin/resoluution keskinäisriippuvuuden parantamiseen.

ZOOM (ZOOMAUS)

Zoom (Zoomaa) #säädintä kääntämällä voit zoomata A-, T- ja C-tasojen leikkauskohtaa.

Multi Slice (MS) (Monileike)

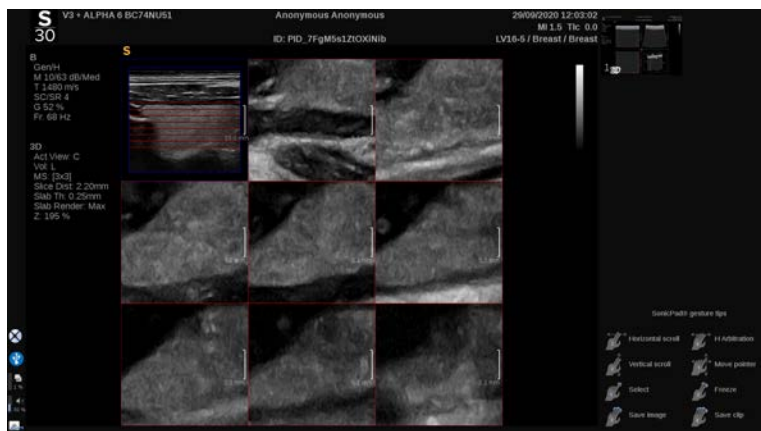

Siirry monileiketilaan painamalla kosketusnäytön **Multi Slice** (Monileike) #painiketta.

Aktiivinen näkymä

Valitse aktiivinen näkymä painamalla painiketta **A**, **C** tai **T**.

” NOTE

Korosta kohdistin viitenäkymässä siirtämällä kohdistinta tietystä näkymästä.

Näytä

Muuta näytössä näkyvien leikkeiden määrää painamalla **Slice Number** (Leikkeen numero) #painiketta.

Navigointi

Käytä **SonicPadia®** monileikenäytön keskitason kääntämiseen.

Muut säätimet

SLICE DISTANCE (LEIKKEEN ETÄISYYS)

Muuta kunkin leikkeen etäisyysarvoa kiertämällä **Slice distance** (Leikkeen etäisyys) #kohdassa olevaa nuppia.

SLAB THICKNESS (LEVYN PAKSUUS)

Muuta arvoa kiertämällä **Slab thickness** (Levyn paksuus) #kohdassa olevaa nuppia.

SLAB RENDERING (LEVYN HAHMONTAMINEN)

Muuta arvoa kiertämällä **Slab rendering** (Levyn hahmontaminen) #kohdassa olevaa nuppia.

3D-historiasilmukka

Voit katsella 3D-kuvauksen aikana otettujen 2D-kuvien leikettä.

Poista toiminnot **Multiplane** (Monitaso) ja **Multislice** (Monileike) käytöstä kosketusnäytössä. Järjestelmä on 3D-historiasilmukkatilassa.

Selaa 3D-historiasilmukkaa **SonicPadilla®**.

3D ja SWE

SWE 3D -SUODATIN

3D Filter (3D-suodatin) on tasoittava tilasuodatin, jonka avulla voit tasoittaa joustavuuskarttaa.

Lisää tai vähennä tasoitusta kiertämällä **3D Filter** (3D-suodatin) #kohdan alla olevaa nuppia.

3D-mittaukset

2D-mittaustyökalujen lisäksi SUPERSONIC MACH 30 -järjestelmä tarjoaa erilaisia mittausominaisuuksia tilavuuden arviointiin sekä monitaso- että monileikenäytöissä:

- 3D-tilavuus, joka lasketaan ellipsistä ja etäisyydestä (MPR)
- 3D-tilavuus, joka lasketaan kolmesta etäisyydestä (MPR)
- 3D-tilavuus, joka lasketaan tilavuuteen jaettujen käyrien kokoelmasta (MS).

PERUSMITTAUKSET

Katso kohdasta [the section called “Perusmittaukset” \[312\]](#) vaihteittainen kuvaus etäisyys-, ellipsi-, käyrä-, Q-Box™- ja Q-Box Ratio™ -mittauksille.

MERKITYT MITTAUKSET

Katso [the section called “Merkityt mittaukset” \[335\]](#).

3D-KOHTAISET MITTAUKSET

Ellipsin etäisyyden tilavuus

Ellipsin etäisyyden 3D-tilavuusmittaustyökalu on käytettävissä vain MPR-näytössä.

1. Paina **Meas. Tools** (Mittaustyökalut) kosketusnäytössä.
2. Paina **Volume (Ellipse + Distance)** (Tilavuus (ellipsi + etäisyys)).

3. Käytä haluamaasi menetelmää ellipsin piirtämiseen kohdetasolle (katso 2D [the section called “Perusmittaukset” \[312\]](#)). Kun ellipsi on piirretty, järjestelmä näyttää etäisyysmittauksen ensimmäisen mittaharpin.
4. Valitse ortogonaalinen taso etäisyyden piirtämistä varten.

Kun etäisyys on piirretty, järjestelmä näyttää tilavuuden arvot mittaustulosalueella.

3-etäisyysinen tilavuus

3-etäisyysinen 3D-tilavuusmittaustyökalu on käytettävissä vain MPR-näytössä.

1. Paina **Meas. Tools** (Mittaustyökalut) kosketusnäytössä.
2. Paina **Volume (3 Distance)** (Tilavuus (3 etäisyyttä)).
3. Käytä haluamaasi menetelmää kahden etäisyyden piirtämiseen (katso 2D [the section called “Perusmittaukset” \[312\]](#)) kohdetasolle.

Kun ensimmäinen etäisyys on piirretty, järjestelmä näyttää toisen etäisyysmittauksen ensimmäisen mittauskohdistimen.

1. Kun toinen etäisyys on piirretty, piirrä viimeinen etäisyys valitsemalla ortogonaalinen taso.

Kun viimeinen etäisyys on piirretty, järjestelmä näyttää tilavuuden arvot mittaustulosalueella.

Jäljitä keräystilavuus

1. Paina **Meas. Tools** (Mittaustyökalut) kosketusnäytössä.
2. Paina **Volume (Trace Method)** (Tilavuus (jäljitysmenetelmä)).
3. Käytä haluamaasi menetelmää ensimmäisen käyrän piirtämiseen tiettyyn leikkeeseen (katso 2D [the section called “Perusmittaukset” \[312\]](#)).

Kun ensimmäinen käyrä on piirretty, järjestelmä näyttää seuraavan viereisen leikkeen ensimmäisen mittauskohdistimen.

1. Piirrä niin monta käyramittausta kuin on tarpeen (tilavuuden laskemiseen tarvitaan vähintään 2 kpl).

2. Lopeta mittaus painamalla **End** (Lopeta).

Järjestelmä näyttää tilavuuden arvot mittaustulosalueella.



CAUTION

Varmista, että 3D-kuvauksen kuvanlaatu on riittävä 3D-tilavuusmittauksen suorittamiseksi.

3D-arviointipaketti vaunulle

Vaunulle tarkoitetun 3D-arviointipaketin avulla voit liittää suljetun tutkimuksen ja tallentaa toissijaisen kuvauksen, jossa on uutta tietoa aiemmasta tutkimuksesta saaduista 3D-tilavuuksista.

Varjoainetehostettu ultraäänikuvaus (CEUS)

Varjoainetehostettu ultraäänikuvaus (CEUS) on kuvantamistila, jonka avulla voidaan arvioida mikro- ja makroverisuoniperfuusiotietoja ultraäänikuvassa.

CEUS edellyttää ultraäänikuvauksen suorittamista mikrokuplapohjaisen varjoaineen ruiskutuksen yhteydessä.

Mikrokuplat näkyvät ultraäänikuvassa suonensisäisinä jäljittäjinä, jolloin rakenteet voidaan erottaa verisuonituksen perusteella.



NOTE

SuperSonic Imagine ei myy varjoainetuotteita.



CAUTION

Noudata huolellisesti valmistajan käyttöohjeita, mukaan lukien käyttöaiheet ja vasta-aiheet, kun annostelet ultraäänivarjoaineita.

CEUS-tilan käyttäminen

Paina ohjauspaneelin CEUS-painiketta missä tahansa muussa tilassa.

Tämä kytkee CEUS- ja B-tilan rinnakkain näytettäväksi.

Tietoja CEUS-tilan päänäytöstä

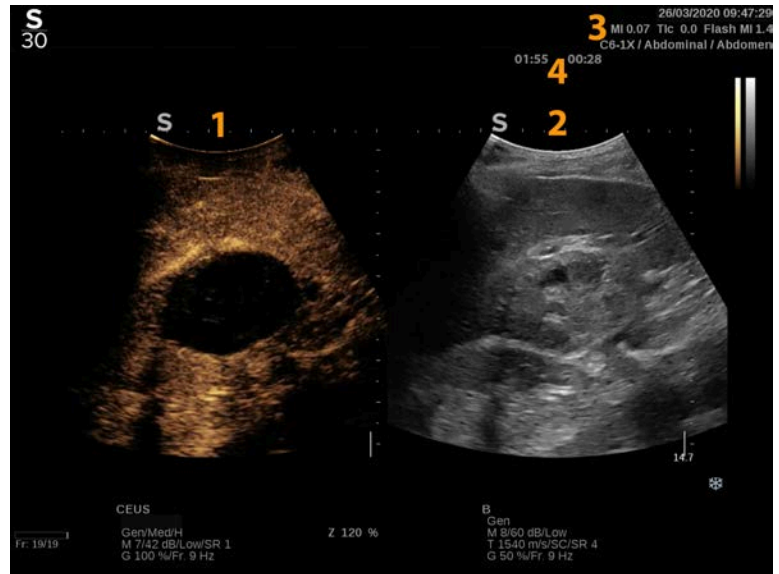

1. varjoainekuva
2. harmaasävykuva
3. MI- ja TI-tiedot
4. Ajastimet

Vasemmalla oleva CEUS-näyttö on oletuskuva, ja CEUS-säätimet ovat oletusarvoisesti aktiivisia.

Jotkin paneelin säätimet, kuten Vahvistus-nappi ja Auto, jaetaan CEUS:n ja B-tilan välillä. Valittuna oleva tila määrittää, mihin kuvaan säädin vaikuttaa.

Tietoja CEUS-tilan kosketusnäytöstä

CEUS-tilassa kosketusnäyttö näyttää erilaisia kuvasäätimiä, joiden avulla voit optimoida CEUS-tilan kuvan.

Näitä asetuksia ohjataan koskettamalla kosketusnäytön säädintä tai kääntämällä kiertonuppia, joka on suoraan kosketusnäytön alapuolella.

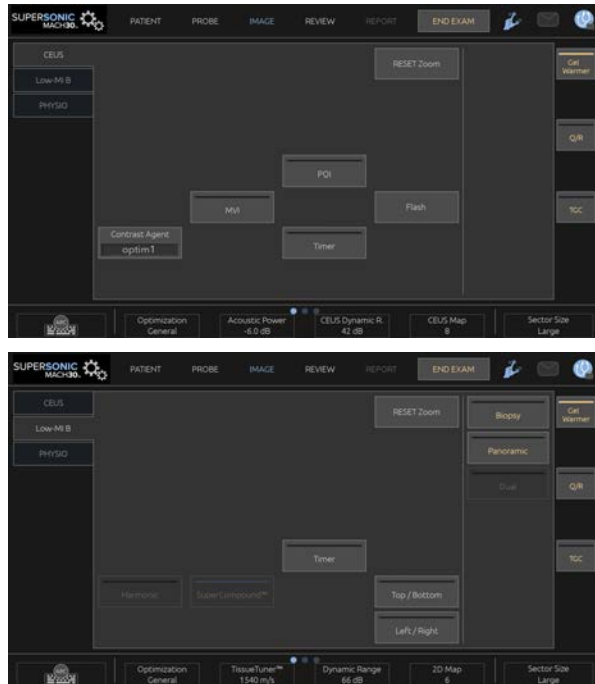

Matala-MI-B-tilan kosketusnäytön parametrit

Kosketusnäytön alareunassa on muita pyöriä säätimiä, jotka tulevat esiin pyyhkäisemällä yhdellä sormella.

CEUS-parametrien kuvaus

Contrast Agent (Varjoaine)

Contrast Agent (Varjoaine) -säätimellä voit optimoida useita CEUS-kuvausparametreja, jotta tietyt varjoaineet näkyvät paremmin.

Valitse varjoaineen optimointi painamalla **Contrast Agent** (Varjoaine)

Optimization (Optimointi)

Optimization (Optimointi) vaikuttaa CEUS-kuvaan ja mahdollistaa keskitaajuuden muuttamisen kontrastitarkkuuden tai penetraation lisäämiseksi.

Optimization (Optimointi) on käytettävissä vain reaaliaikaisessa kuvantamisessa.

Muuta arvoa kääntämällä **Optimization** (Optimointi) -kohdan alla olevaa nuppia:

- Resolution (Resoluutio)
- General (Yleistä)
- Penetration (Penetraatio)

MVI

MVI mahdollistaa verisuonirakenteiden visualisoinnin seuraamalla mikrokuplien liikettä.

Aktivoi painamalla **MVI**-painiketta.

Paina **MVI**-painiketta uudelleen aktivoidaksesi ja tyhjentääksesi kumulatiivisen kuvanäytön.

POI

POI näyttää kiinnostavan pisteen (POI) sekä CEUS- että Matala-MI-B-tilan kuvissa.

Voit siirtää kiinnostavaa pistettä kuvan yli **SonicPadin®** avulla.

CEUS TGC

CEUS TGC:n avulla käyttäjä voi säätää CEUS-näytön aikavahvistuskompensaatiota.

Lisätietoja TCG-säätimien säätämisestä on edellä.

CEUS-vahvistus

CEUS-vahvistus-toiminnolla käyttäjä voi säätää CEUS-kuvan kokonaisvahvistusta.

CEUS-vahvistussäädin on sama kuin B-tilan vahvistussäädin CEUS-tilassa.

Kuvan vahvistuksen säätäminen CEUS-tilassa:

Käännä ohjauspaneelin **B**-tilan nuppia, kun tilailmaisimessa on CEUS.

Timer (Ajastin)

Timer (Ajastin) -toiminnolla voit käynnistää kellon, jonka avulla tallennetaan mikrokuplavarjoineen antoaika.

Timer (Ajastin) on käytettävissä vain reaaliaikaisessa kuvantamisessa.

Aktivoi painamalla **Timer** (Ajastin) -painiketta. LED-merkkivalo syttyy.

Keskeytä kello painamalla **Timer** (Ajastin) -painiketta uudelleen.

Flash (Salama)

Flash (Salama) lähettää rajallisen määrän suuren akustisen tehon kehyksiä ultraäänikuvaussekvenssiin.

Flash (Salama) -kehykset on tarkoitettu kuvaustason tyhjentämiseen mikrokuplista, jotta voit tarkkailla dynaamista mikrokuplien lisääntymistä.

Flash (Salama) on käytettävissä vain reaaliaikaisessa kuvantamisessa. Aktivoi salamajakson toimitus painamalla Salama-painiketta.

CEUS Acoustic Power (CEUS:n akustinen teho)

CEUS Acoustic Power (CEUS:n akustinen teho) säätelee CEUS-kuvaan toimitetun järjestelmän lähtötehoa.

Yleensä erittäin pieniä akustisia tehotasoja käytetään estämään hauraiden mikrokuplavarjoaineiden tahaton tuhoutuminen.

CEUS Acoustic Power (CEUS:n akustinen teho) on käytettävissä vain reaaliaikaisessa kuvantamisessa.

Kierrä **Acoustic Power** (Akustinen teho) -kohdan alla olevaa nuppia:

- myötäpäivään kiertäminen lisää akustista tehoa
- vastapäivään kiertäminen vähentää akustista tehoa

Suurin akustinen teho on 0 dB ja minimiteho on -30 dB.

Lisätietoja lähtötehon säätämisestä on kohdassa [Chapter 3, Turvallisuus \[77\]](#).

Flash Power (Salamateho)

Flash Power (Salamateho) säätelee CEUS-kuvaan toimitetun järjestelmän lähtötehoa, kun Salama-säädintä painetaan.

Yleensä Salamateho on asetettu suurelle akustiselle tehotasolle ja se toimitetaan muutamassa kehyksessä. Suuri salaman akustinen teho tuhoaa mikrokuplat CEUS-kuvassa, jolloin voit tarkkailla dynaamista mikrokuplien lisääntymistä.

Flash Power (Salamateho) on käytettävissä vain reaaliaikaisessa kuvantamisessa.

Kierrä **Flash Power** (Salamateho) -kohdan alla olevaa nuppia:

- myötäpäivään kiertäminen lisää akustista tehoa
- vastapäivään kiertäminen vähentää akustista tehoa

Lisätietoja lähtötehon säätämisestä on kohdassa [Chapter 3, Turvallisuus \[77\]](#).

CEUS Dynamic Range (CEUS:n dynaaminen alue)

CEUS Dynamic R. (CEUS:n dyn. alue) -toiminnolla voit muuttaa aluetta, jolla palautettavien ultraäänisignaalien amplitudit näkyvät CEUS-kuvassa.

CEUS Dynamic R. (CEUS:n dyn. alue) on käytettävissä reaaliaikaisessa CEUS-kuvantamisessa ja pysäytetyssä CEUS-kuvassa.

Kierrä **CEUS Dynamic R.** (CEUS:n dyn. alue) -kohdan alla olevaa kiertonuppia:

- myötapäivään harmaasävyarvojen pakkaamiseksi
- vastapäivään dynaamisen alueen pienentämiseksi.

CEUS Map (CEUS-kartta)

CEUS Map (CEUS-kartta) määrittää CEUS-kaikusignaalien näytön harmaasävy- tai värialueelle.

CEUS Map (CEUS-kartta) on käytettävissä reaaliaikaisessa CEUS-kuvantamisessa ja pysäytetyssä CEUS-kuvassa.

Kierrä **CEUS Map** (CEUS-kartta) -kohdan alla olevaa kiertonuppia:

- myötapäivään, jos haluat nähdä seuraavan kartan
- vastapäivään, jos haluat nähdä edellisen kartan.

Flash Duration (Salaman kesto)

Flash Duration (Salaman kesto) määrittää salamajakson keston.

Säädä haluttu aika kiertämällä nuppia.

CEUS-skannausvihjeet



CEUS-SKANNAUS

Optimoi B-tilan kuva tavalliseen tapaan. Paina sitten CEUS.

Valitse varjoaineasetus, joka sopii parhaiten käytettyyn mikrokuplavarjoaineeseen.

Anna varjoaineen valmistajan suosittelema määrä varjoainetta kohdesovellusta varten.

Paina Save Clip (Tallenna leike) -painiketta, kun aine saapuu kohdealueelle, jotta varjoainebolus tallentuu.

Käytä pientä akustista CEUS-tehoa mikrokuplien tuhoutumisen minimoimiseksi.

Optimoi kuva säätämällä Optimization (Optimointi) -säädintä.

Anna varjoaineen tyhjäntyä kokonaan ennen diagnostiseen kuvantamiseen sopivan annoksen antamista.

Muista käynnistää ajastin varjoainetta ruiskutettaessa!

M-tilan kuvaus

M-tilan käyttäminen

Paina ohjauspaneelin M-näppäintä missä tahansa muussa tilassa.

Tietoja M-tilan päänäytöstä

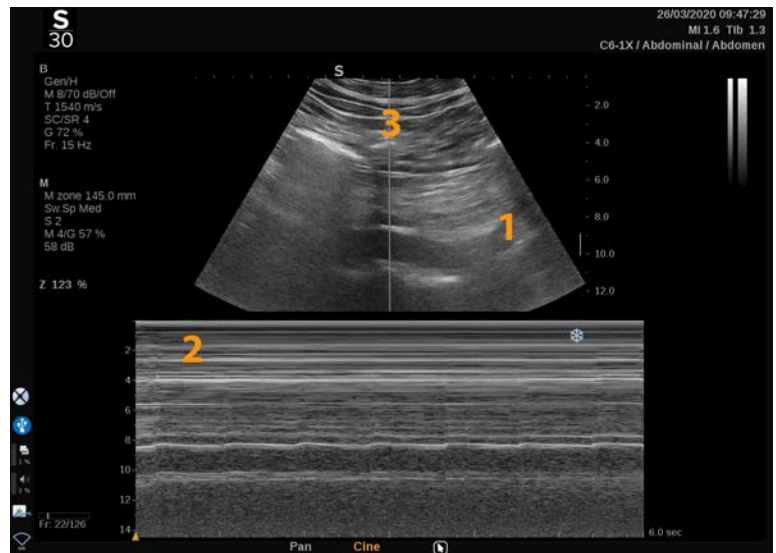

1. Harmaasävykuva

2. M-tilan käyttäminen

3. M-viiva

Tietoja M-tilan kosketusnäytöstä

M-tilassa kosketusnäyttö näyttää erilaisia kuva-asetuksia, joiden avulla voit optimoida M-tilan kuvan.

Näitä asetuksia ohjataan koskettamalla kosketusnäytön säädintä tai kääntämällä kiertonuppia, joka on suoraan sen alapuolella.

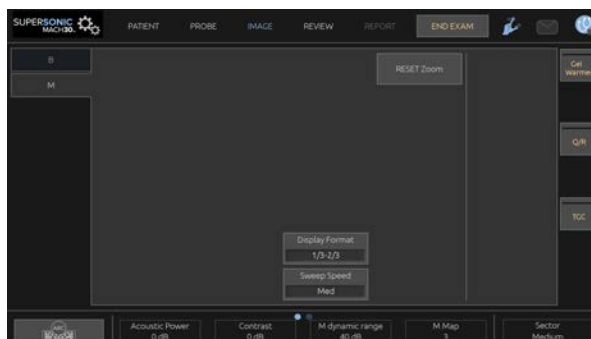

Kosketusnäytön alareunassa on muita pyöriä säätimiä, jotka tulevat esiin pyyhkäisemällä yhdellä sormella.

M-tilan asettaminen

M-viiva

Siirrä M-viivaa 2D-kuvassa pyyhkäisemällä **SonicPadia®** vasemmalle ja oikealle.

M-vyöhykkeen sijainti

Siirrä M-vyöhykettä M-viivalla pyyhkäisemällä **SonicPadia®** ylös ja alas.

M-vyöhykkeen koko

Voit muuttaa M-vyöhykkeen kokoa pyyhkäisemällä ylös ja alas **SonicPadia®** kahdella sormella.

M-tilan kuvantamisparametrien kuvaus

Res/PEN

Res/PEN-toiminnon avulla voit muuttaa keskitaajuutta suuremman resoluution tai penetraation saavuttamiseksi. **Res/Pen** on käytettävissä vain reaaliaikaisessa kuvantamisessa.

Kierrä **Res/Pen**-kohdan alla olevaa nuppia:

- Vasen LED: Res (tarkkuus)
- Keskimmäinen LED: Yleis (yleinen)
- Oikea LED: Pen (penetraatio)

Acoustic Power (Akustinen teho)

Acoustic Power (Akustinen teho) ilmaisee akustisen lähtötehon.

Acoustic Power (Akustinen teho) on käytettävissä vain reaaliaikaisessa kuvantamisessa.

Kierrä **Acoustic Power** (Akustinen teho) -kohdan alla olevaa nuppia:

- myötäpäivään kiertäminen lisää akustista tehoa
- vastapäivään kiertäminen vähentää akustista tehoa

Akustisen tehon arvot vaihtelevat 0 dB:stä (enimmäisteho) -20 dB:iin (vähimmäisteho).

M Dynamic Range (M-tilan dynaaminen alue)

Voit optimoida M-tilan dynaamisen alueen seuraavasti:

Kierrä **M Dynamic Range** (M-tilan dynaaminen alue) -kohdan alla olevaa kiertonuppia:

- myötäpäivään dynaamisen alueen suurentamiseksi
- vastapäivään dynaamisen alueen pienentämiseksi.

Contrast (Kontrasti)

Kontrasti on M-tilan näyttökynnys.

Kierrä **Contrast** (Kontrasti) -kohdan alla olevaa nuppia:

- myötäpäivään, kun haluat tummentaa kaikkialueita
- vastapäivään kaikkialueiden kirkastamiseksi

Display Format (Näyttömuoto)

Display Format (Näyttömuoto) on käytettävissä reaaliaikaisessa kuvantamisessa ja pysäytyskuvassa.

Muuta sen arvoa painamalla **Näyttömuoto**.

Käytettävissä on 4 näyttömuotoa:

- 1/3 B-tila ja 2/3-spektrinäyttö
- B-tila ja spektri vierekkäin
- 1/2 B-tila ja 1/2-spektrinäyttö
- 2/3 B-tila ja 1/3-spektrinäyttö

M Map (M-kartta)

M Map (M-kartta) on käytettävissä reaaliaikaisessa kuvantamisessa ja pysäytyskuvassa.

Kierrä **M Map** (M-kartta) -kohdan alla olevaa nuppia:

- seuraavaan karttaan siirtyminen myötäpäivään kiertämällä

- edelliseen karttaan siirtyminen vastapäivään kiertämällä.

Sweep Speed (Pyyhkäisy nopeus)

Sweep Speed (Pyyhkäisy nopeus) -toiminnolla voit muuttaa nopeutta, jolla M-tilan sarakkeet päivitetään näytössä.

Sweep Speed (Pyyhkäisy nopeus) on käytettävissä reaaliaikaisessa kuvantamisessa ja pysäytyskuvassa.

Kosketa **Sweep Speed** (Pyyhkäisy nopeus) -painiketta, kunnes saavutat haluamasi arvon.

Smoothing (Tasointi)

Smoothing (Tasointi) on tilasuodatin, jota käytetään M-tilan tasointiin homogeenisemmän ulkonäön aikaansaamiseksi.

Smoothing (Tasointi) on käytettävissä vain reaaliaikaisessa kuvantamisessa.

Kierrä **Smoothing** (Tasointi) -kohdan alla olevaa nuppia:

- lisää tasointia myötäpäivään
- vähennä tasointia vastapäivään.

M-tilan skannaus



M-TILAN SKANNAUS

M-tila edustaa rakenteiden liikkeitä yhdellä rivillä ajan mittaan.

Aluksi otetaan B-tilan kuva.

Optimoi harmaasävykuva säätämällä kuvan syvyyttä ja zoomauskerrointa sekä asettamalla sopiva tarkennusalue (sijainti ja levitys).

Tarvittaessa on käytettävä muita optimointisäätimiä, kuten Auto, B-tilan kartta, kokonaisvahvistus ja dynaaminen alue.

Voit aktivoida M-tilan painamalla ohjauspaneelin erillistä painiketta.

Aseta M-alueen oikea koko ja sijainti.

Säädä vahvistusta M-tilan spektrin optimoimiseksi kiertämällä M-tilan painiketta.

M-tilassa on hyvä ajallinen resoluutio, ja pyyhkäisynopeutta voidaan tarvittaessa säätää vastaamaan havaittujen liikkeiden nopeutta.

Näyttömuotoa voidaan muuttaa käyttäjän työolosuhteita vastaavaksi.

EKG

SUPERSONIC MACH 30 #järjestelmän EKG-moduuli näyttää EKG-signaalit ja hengityssignaalit. Nämä signaalit näkyvät päämonitorissa ultraäänikuvan päällä.

EKG-moduuli mahdollistaa EKG-/hengityssignaalien synkronoinnin ultraäänikuvaustilojen kanssa, jotta tietyt kuvat voidaan valita elokuvasilmukassa EKG-toiminnan perusteella.

Sen avulla voit myös tunnistaa sydämen rytmihäiriöitä sydämen sähkösignaalien perusteella.

Sen avulla voit myös mitata aikaeroja tiettyjen EKG-käyrän sähkötapahtumien ja eri ultraäänikuvaustiloissa havaittujen anatomisten tapahtumien välillä.



CAUTION

Tarkista EKG-moduuli päivittäin.

Käytä EKG-moduulin kanssa vain suositeltuja kaapeleita.



WARNING

Älä käytä fysiologisia seurantoja diagnoosiin ja valvontaan. Huomaa, että sydämentahdistimia tai implantoituja sähköstimulaattoreita käyttävillä potilailla ja rytmihäiriöpotilailla sydämen sykettä ei välttämättä lasketa oikein.

Poista EKG-elektrodit potilaasta ennen kuin käytät suurtaajuushoitolaitteita, sähköskalpelleja, sähköstimulaattoreita, sähködefibrillaattoreita tai muita vastaavia laitteita.

Älä anna EKG-elektrodien koskettaa potilaan sydäntä suoraan.

EKG-moduulin määrittäminen

1. Kytke EKG-kaapeli sille varattuun porttiin seuraavasti:



2. Kytke runkokaapeli johtimiin seuraavasti:



3. Aseta elektrodit potilaan päälle moduulin merkintöjen osoittamalla tavalla.



CAUTION

Varmista EKG-moduulin asennuksen yhteydessä, että johdin on kytketty runkokaapeliin.

4. Kiinnitä johto elektroihiin seuraavasti:



EKG-johdon oikea sijoitus

EKG-johtimen asianmukainen sijoittaminen on tärkeää, jotta saadaan hyvät ja käyttökelpoiset EKG-jäljitys- ja hengitystiedot. Johdin on sijoitettava oikein EKG:n ja hengityssignaalin laadun maksimoimiseksi.

EKG-johtimen värit ovat hieman erilaisia Yhdysvalloissa (AHA) ja muualla maailmassa (IEC). Värit on merkitty alla olevaan taulukkoon.

	Oikea käsivarsi (RA)	Vasen käsivarsi (LA)	Vasen jalka (LL)
AHA	Valkoinen johdin	Musta johdin	Punainen johdin
IEC	Punainen johdin	Keltainen johdin	Vihreä johdin

” NOTE

Jos haluat lisätietoja EKG-moduulin puhdistamisesta, katso [the section called “EKG-moduulin puhdistaminen ja desinfiointi” \[458\]](#).

YHTEENSOPIVA EKG-KAAPELI

Seuraavassa on lueteltu SuperSonic Imagine #yhtiön suosittelemat runkokaapelit:

Johtimet	Tyyppi	Valmistaja	Tuotekoodi
Philipsin EKG-runkokaapeli	AHA	Unimed	AA-2385

Johtimet	Tyyppi	Valmistaja	Tuotekoodi
Philipsin EKG-runkokaapeli	IEC	Unimed	AA-2385-I

Seuraavassa on lueteltu SuperSonic Imagine #yhtiön suosittelemat EKG-johtimet:

Johtimet	Potilaspää	Tyyppi	Valmistaja	Tuotekoodi
Philipsin uudelleenkäytettävät EKG-johtimet	Grabber	AHA	Unimed	AA3-90P
Philipsin uudelleenkäytettävät EKG-johtimet	Grabber	IEC	Unimed	AA3-90P-I

EKG-parametrien kuvaus

EKG-toiminto on käytettävissä sovelluksissa ja esiasetuksissa kosketusnäytön **Fysio**-välilehden kautta, mutta se aktivoidaan oletusarvoisesti vain sydämen esiasetuksissa P5-1X-anturilla.

Fysio-välilehdellä on kaksi tilaa: EKG ja hengitys. Voit aktivoida ne yksi kerrallaan tai molemmat tarpeen mukaan.

Käytössä olevasta tilasta riippuen (vihreä käyrä = EKG, sininen käyrä = hengitys) EKG-parametrit tai hengitysparametrit ovat käytettävissä.

EKG-/hengitysparametrit

Seuraavat parametrit ovat käytettävissä sekä EKG:lle että hengitykselle.

ECG/RESPIRATION GAIN (EKG-/HENGITYSVAHVISTUS)

ECG/Respiration Gain (EKG-/hengitysvahvistus) #toiminnon avulla voit säätää käyrän (käyrien) amplitudia.

Voit muuttaa amplitudia kääntämällä **ECG/Respiration Gain** (EKG-/hengitysvahvistus) #kohdan alapuolella olevaa nuppia.

ECG/RESPIRATION POSITION (EKG-/HENGITYSSIJAINTI)

ECG/Respiration Position (EKG-/hengityssijainti) mahdollistaa käyrän sijainnin siirtämisen pystyakselilla.

Voit siirtää käyrän paikkaa kääntämällä **ECG/Respiration Position** (EKG-/hengityssijainti) #kohdassa olevaa nuppia.

ECG LEAD (EKG-JOHDIN)

Painamalla **ECG Lead** (EKG-johdin) #painiketta voit muuttaa viitejohdinta (oletusarvoisesti Lead 1 (johdin 1)) signaalin laadun maksimoimiseksi.

INVERT ECG/RESPIRATION (KÄÄNNÄ EKG/HENGITYS)

Invert ECG/Respiration (Käännä EKG/hengitys) #toiminnolla voit kääntää aktiivisen käyrän (käyrät) ylös ja alas.

SWEEP SPEED (PYYHKÄISYNOPEUS)

Sweep Speed (Pyyhkäisynopeus) mahdollistaa käyrän näyttönopeuden muuttamisen.

6 Kuvan analysointi

Kehomerkkien käyttäminen

Kehomerkkien käyttö

Body markers (Kehomerkit) on käytettävissä reaaliaikaisessa kuvantamisessa ja pysäytyskuvassa.

Lisää kehomerkki kuvaan painamalla ohjauspaneelissa **Annotate** (Huomautus) ja sitten kosketusnäytön Body markers (Kehomerkit).



NOTE

Voit myös mukauttaa pääsyä **Body markers** (Kehomerkit) -toimintoon. Katso **the section called “Customization (Mukauttaminen)” [398]**.

Voit avata **Body markers** (Kehomerkit) myös painamalla kahdesti ohjauspaneelin **Annotate** (Huomautus) -painiketta.

Oletusarvoinen kehomerkki näkyy kosketusnäytössä ja näytön oikeassa alakulmassa.

Muuta kehomerkin symbolia koskettamalla **PICTO** (SYMBOLI).

Kosketusnäyttöön tulee kehomerkkien valikoima.

Valitse haluamasi kehomerkki koskettamalla sitä.

Anturin suunta voidaan osoittaa suoraan symbolissa.

Jos haluat lisätä kuvakkeeseen anturin suunnan, kosketa symbolia ilmaisemaan anturin suuntamerkkiä vastaava anturin reuna.

Kosketa sitten symbolia uudelleen osoittaaksesi suuntamerkkiä vastapäätä olevan anturin reuna.

Anturin suunta tulee näkyviin. Kierrä anturin suuntaa kehomerkissä **Rotate** (Kierrä) -nupilla.

Sulje Kehomerkki-sivu painamalla kosketusnäytön **Exit** (Poistu) -painiketta.

Piilota kuvan symboli koskettamalla **HIDE** (PIILOTA).

Voit palauttaa kehomerkin päänäyttöön koskettamalla **SHOW** (NÄYTÄ).

Mukauttaminen

Voit mukauttaa kehomerkkikirjastoa järjestelmän kokoonpanossa.

Voit valita, että kehomerkin kosketusnäyttö näytetään joka kerta, kun painetaan **Freeze** (Pysäytä) -painiketta.

Lisätietoja on kohdassa **Chapter 9, *Järjestelmän mukauttaminen*** [391].

Huomautusten käyttäminen

Huomautusten käyttö

Voit lisätä kuvaan tekstihuomautuksia ja nuolia, jotka ilmaisevat anatomiset rakenteet ja sijainnit. **Annotate** (Huomautus) -toiminto sijaitsee ohjauspaneelissa.

Huomautustoiminto on käytettävissä reaaliaikaisessa kuvantamisessa ja pysäytyskuvassa.

Voit lisätä kuvaan huomautuksen painamalla ohjauspaneelin **Annotate** (Huomautus) -painiketta.

Kosketusnäyttöön tulee huomautusluettelo, ja päänäyttöön ilmestyy huomautuskohdistin.

Kierrä **Page** (Sivu) -nuppia, kun haluat käyttää eri huomautussivuja.

Voit lisätä huomautuksen seuraavasti:

- Valitse jokin valmiiksi ohjelmoiduista huomautuksista huomautuskirjastosta. Kosketa haluamaasi huomautusta lisätäksesi sen päänäyttöön.
- Tuo näppäimistö näyttöön koskettamalla **Keyboard** (Näppäimistö) -painiketta ja kirjoita huomautus manuaalisesti.
- Lisää nuolikuva päänäyttöön koskettamalla kosketusnäytön **Nuoli**-painiketta. Aseta nuoli **SonicPadin®** avulla.

Voit poistaa huomautukset päänäytöstä seuraavilla toiminnoilla:

- **Clear All** (Poista kaikki) poistaa kaikki huomautukset ja nuolet päänäytöstä.
- **Delete Annot.** (Poista huomautus) poistaa huomautuksen, jonka päälle tekstikohdistin on sijoitettu **SonicPadilla®**.
- **Del. Last Arrow** (Poista viimeinen nuoli) poistaa viimeiseksi kuvaan lisätyn nuolimerkin.

Huomautukset-toiminnossa on joitakin erikoissäätimiä, jotka helpottavat huomautusten työnkulkua.

Huomautustila

Kun lisäät huomautuksen otsikoksi, se säilyy, kun poistat kuvan pysäytyksen.

Kun lisäät huomautuksen vapaaksi huomautukseksi, se poistetaan, kun poistat kuvan pysäytyksen.

Muuta huomautustilaa painamalla **Mode** (Tila).

Huomautusten ryhmä

Huomautukset voidaan ryhmitellä värin mukaan. Jos niillä on tietty väri, ne kuuluvat samaan ryhmään. Kun valitset ensimmäisen huomautuksen ryhmästä, se lisätään näyttöön. Kun valitset huomautuksen samasta

ryhmästä, se korvaa jo näytössä olevan huomautuksen, jos se on samasta ryhmästä. Läpinäkyvien (sinisten) painikkeiden huomautukset eivät kuulu tiettyyn ryhmään. Siksi niitä ei korvata. Huomautukset näkyvät valkoisina, kun kuva tallennetaan tai tulostetaan.

Huomautusten siirtäminen

Voit siirtää näyttöön lisättyjä huomautuksia:

1. Lisää **huomautus** valitsemalla se kosketusnäytöstä.
2. Siirrä **kohdistin** lisätyn huomautuksen päälle.
3. Napsauta **SonicPadia®**.

Huomautus valitaan.

4. Siirrä **kohdistin** kohtaan, johon haluat siirtää huomautuksen.
5. Vapauta huomautus napsauttamalla **SonicPadia®**.

” NOTE

Jos siirrät huomautuksen aiemmin luodun huomautuksen päälle, olemassa oleva huomautus korvataan.

Huomautuskirjasto

Voit muokata valmiiksi määritettyjen huomautusten kirjastoa syöttämällä omat huomautuksesi manuaalisesti. Muokkaa huomautusten kirjastoa koskettamalla **EDIT LIB**. (MUOKKAA KIRJASTOA).

Tämä avaa Järjestelmän kokoonpano -sivun, Järjestelmä/Näyttövälilehden ja Huomautus-alivälilehden.

Tässä voit hallita haluamasi kliinisen sovelluksen huomautuksia.

Lisätietoja on kohdassa **Chapter 9, Järjestelmän mukauttaminen [391]**.

Home (Alkuasento)

Siirrä huomautusten kohdistin alkuasentoon koskettamalla **Home** (Alkuasento).

Kosketa **Set Home** (Aseta alkuasento) -painiketta, kun haluat määrittää kohdistimen nykyisen näyttömuodon alkuasennoksi.

Exit (Poistu)

Poistu huomautuksista valitsemalla **EXIT** (POISTU).

Mukauttaminen

Voit valita, näytetäänkö huomautuskosketusnäyttö joka kerta, kun painat **Freeze** (Pysäytys) -painiketta. Lisätietoja on kohdassa **Chapter 9, Järjestelmän mukauttaminen [391]**.

Mittausten suorittaminen

Mittausten käyttäminen

Voit suorittaa mittauksia, joilla arvioidaan anatomisten ominaisuuksien ulottuvuutta, aluetta, kehää tai tilavuutta.

SUPERSONIC MACH 30 -järjestelmällä voidaan suorittaa kahdentyyppisiä mittauksia:

- Perusmittaukset, jotka voidaan tehdä mittaustyökalujen avulla
- Merkityt mittaukset, jotka vastaavat kehon todellista anatomiaa
Merkityjä mittauksia ei ole linkitetty kuvaan. Ne näkyvät raportissa, vaikka kuva, jossa ne on tehty, on poistettu.



WARNING

Varmista ennen mittausten suorittamista, että kuva on optimoitu oikein.

Siirry mittaustilaan painamalla ohjauspaneelin **Meas.** (Mittaus) -painiketta. Päänäyttöön tulee oletusmittauskohdistin.

Huomaa, että kuva-alue kopioidaan kosketusnäyttöön piirtokynämittausten helpottamiseksi.

Tähdellä (*) merkityt mittaukset ovat arvioituja mittaustuloksia.

Perusmittaukset

Kosketa **Meas. Tools** (Mittaustyökalut) kosketusnäytössä.

Järjestelmä näyttää aktiivisessa tilassa käytettävissä olevat mittaustyökalut.

Mittaustulokset näkyvät päänäytön mittaustulosruudussa kuvan oikeassa alakulmassa harmaasävypalkin alapuolella. Tätä tulosruutua voidaan siirtää ja sijoittaa kuvan päälle.

Meas. Tools (Mittaustyökalut) -kohdassa voit painaa **Reset ResultBox position** (Nollaa tulosruutu) -painiketta ja palauttaa automaattisesti tulosruudun paikkaansa.

Kosketa haluamaasi mittaustyökalua:

Distance (Etäisyys)

Distance (Etäisyys) on käytettävissä kaikissa tiloissa.

Tapa 1: SonicPadilla®

1. Kosketa **Distance** (Etäisyys).

2. Siirrä aktiivinen kohdistin **SonicPadilla®** ensimmäiseen mittauspisteeseen.
3. Kiinnitä ensimmäinen kohta napsauttamalla **SonicPadia®**. Järjestelmä kiinnittää ensimmäisen kohdistimen ja näyttää toisen aktiivisen kohdistimen. Järjestelmä näyttää etäisyyden arvon mittaustulosalueella kuvan oikealla puolella päänäytössä.
4. Lopeta mittaus koskettamalla **End** (Lopeta).

Tapa 2: Kosketusnäytöllä

1. Kosketa **Distance** (Etäisyys).

Aktiivinen kohdistin tulee näkyviin.

2. Kosketa kosketusnäytön kuvaa, johon haluat kiinnittää ensimmäisen kohdistimen. Järjestelmä siirtää kohdistimen osoitettuun kohtaan, kiinnittää ensimmäisen kohdistimen ja näyttää toisen aktiivisen kohdistimen.
3. Kosketa kosketusnäytössä olevaa kuvaa, johon haluat sijoittaa toisen kohdistimen.
4. Kiinnitä toinen kohdistin koskettamalla **End** (Lopeta).

Mittaustyönkulun optimoimiseksi on mahdollista yhdistää menetelmät 1 ja 2.

Ellipse (Ellipsi)

Ellipse (Ellipsi) on käytettävissä kaikissa tiloissa.

Tapa 1: SonicPadilla®

1. Kiinnitä ensimmäinen kohta napsauttamalla **SonicPadia®**. Järjestelmä kiinnittää ensimmäisen kohdistimen ja näyttää toisen aktiivisen kohdistimen.
2. Siirrä aktiivinen kohdistin **SonicPadin®** avulla toiseen mittauspisteeseen.
3. Kiinnitä toinen kohdistin napsauttamalla **SonicPadia®**. Järjestelmä näyttää ellipsinmuotoisen käyrän näiden kahden pisteen välissä.
4. Säädä ellipsin muotoa **SonicPadilla®**.

5. **SonicPadin®** napsauttaminen mukauttaa peräkkäin hallinnan ensimmäiseen kohdistimeen, toiseen kohdistimeen ja ellipsijäljitykseen.
6. Päättää mittaus koskettamalla **End** (Lopeta).

Tapa 2: Kosketusnäytöllä

1. Kosketa **Ellipse** (Ellipsi). Aktiivinen kohdistin tulee näkyviin.
2. Kosketa kosketusnäytön kuvaa, johon haluat kiinnittää ensimmäisen kohdistimen. Toinen kohdistin tulee automaattisesti näkyviin.
3. Vedä toista aktiivista kohdistinta ellipsin akselia pitkin nostamatta sormeaa tai kynää. Järjestelmä näyttää ellipsinmuotoisen käyrän näiden kahden pisteen välissä. Kynän tai sormen nostaminen kiinnittää toisen kohdistimen.
4. Kosketa kuvaa ellipsin vastakkaisen akselin lähellä.
5. Vedä ellipsijäljitys haluamaasi kohtaan nostamatta sormeaa tai kynää.
6. Päättää mittaus koskettamalla **End** (Lopeta).

Mittaustyönkulun optimoimiseksi on mahdollista yhdistää menetelmät 1 ja 2.

Trace (Jäljitys)

Jäljitys on käytettävissä kaikissa tiloissa.

Tapa 1: SonicPadilla®

1. Kosketa **Trace** (Jäljitä).
2. Siirrä aktiivinen kohdistin **SonicPadilla®** ensimmäiseen mittauspisteeseen.
3. Kiinnitä ensimmäinen kohta napsauttamalla **SonicPadia®**. Järjestelmä kiinnittää ensimmäisen kohdistimen ja näyttää toisen aktiivisen kohdistimen suoraan ensimmäisen päällä.
4. Siirrä aktiivinen kohdistin SonicPadilla® toiseen mittauspisteeseen. Polku tulee näkyviin.
5. Kiinnitä toinen kohdistin napsauttamalla **SonicPadia®**. Järjestelmä yhdistää käyrän eli jäljityksen päätepisteet automaattisesti.

6. Päätä mittaus vaihtoehtoisesti koskettamalla **Lopeta**.

Jos käyrän alku- ja loppupisteet ovat hyvin lähellä toisiaan, järjestelmä sulkee käyrän automaattisesti.

Trace (Jäljitä) -kohdan alla olevaa nuppia voidaan käyttää aktiivisessa käyrässä poistamaan käyrä asteittain käänteisessä järjestyksessä ja tekemään käyrä uudelleen.

Tapa 2: Kosketusnäytöllä

1. Kosketa **Trace** (Jäljitä).

Aktiivinen kohdistin tulee näkyviin.

2. Kosketa kosketusnäytön kuvaa, johon haluat kiinnittää ensimmäisen kohdistimen.

Toinen kohdistin ilmestyy automaattisesti suoraan ensimmäisen päälle.

3. Vedä toista aktiivista kohdistinta halutun käyrän polkua pitkin nostamatta sormeja tai kynää.

Polku tulee näkyviin.

Sormen nostaminen keskeyttää jäljityksen eli käyrän piirron.

Kohdistimen koskettaminen aktivoi käyrän uudelleen.

4. Päätä mittaus koskettamalla **End** (Lopeta). Jos käyrän alku- ja loppupisteet ovat hyvin lähellä toisiaan, järjestelmä sulkee käyrän automaattisesti.

Depth (Syvyys)

Tällä työkalulla voit määrittää kuvan syvyyden tietyssä kohdepisteessä.

Voit siirtyä syvyyslaskentaan painamalla **Meas. Tools** (Mittaustyökalut).

1. Paina **Depth** (Syvyys).

2. Kiinnitä se haluttuun kohtaan.

3. Syvyysarvo tulee näkyviin.

Volume (Tilavuus)

Kolmen etäisyyden tilavuuden avulla voit luoda tilavuuslaskennan käyttämällä kolmea itsenäistä etäisyyttä samassa tai ortogonaalisessa kuvassa.

Avaa tilavuuden laskenta painamalla **Meas. Tools** (Mittaustyökalut).

1. Paina **Volume** (Tilavuus).
2. Käytä haluamaasi menetelmää (katso yltä kohta Etäisyysmittaukset) kolmen etäisyyden piirtämiseen.
3. Järjestelmä laskee tilavuuden kolmesta etäisyydestä.

Voit myös laskea tilavuuden merkittyjen mittausten avulla. Katso [the section called “Merkityt mittaukset” \[335\]](#).

Ellipsin etäisyyden tilavuus

1. Paina **Meas. Tools** (Mittaustyökalut) kosketusnäytössä.
2. Paina **Volume (Ellipse + Distance)** (Tilavuus (ellipsi + etäisyys)).
3. Käytä haluamaasi menetelmää ellipsin piirtämiseen kohdetasolle. Kun ellipsi on piirretty, järjestelmä näyttää etäisyysmittauksen ensimmäisen mittaharpin.
4. Valitse ortogonaalinen taso etäisyyden piirtämistä varten. Kun etäisyys on piirretty, järjestelmä näyttää tilavuuden arvot mittaustulosalueella.

Hip angle (Lonkkakulma)

Hip Angle (Lonkkakulma) -toiminnon avulla voit laskea kattoviivan ja perusviivan väliset kulmat (α) ja kallistusviivan ja perusviivan välissä (β).

Avaa lonkkakulman laskenta painamalla Meas. Tools (Mittaustyökalut).

1. Paina Hip Angle (Lonkkakulma).
2. Piirrä perusviiva säännöllisenä etäisyytenä

3. Piirrä kattoviiva säännöllisenä etäisyytenä

α lasketaan

4. Piirrä kallistusviiva säännöllisenä etäisyytenä

β lasketaan.

d:D

d:D mahdollistaa reisiluun pään peittoalueen laskemisen luisen lonkkamaljan avulla.

Avaa reisiluun pään peittolaskelma painamalla **Meas. Tools (Mittaustyökalut)**.

1. Aseta ympyrä reisiluun pään keskelle **SonicPadilla®**.
2. Napsauta **SonicPadia®**.
3. Muuta ympyrän kokoa **SonicPadin®** avulla reisiluun pään mukaiseksi. D lasketaan.
4. Piirrä perusviiva säännöllisenä etäisyytenä

d lasketaan.

d:D-suhde lasketaan.

IMT

IMT laskee kohdealueen Intima Media -paksuuden.

Aloita mittaus painamalla **IMT**.

Kuvassa näkyy kohderuutu, intima ja media jäljitetään automaattisesti kohderuutuun ja IMT-mittaus näkyy mittaustulosalueella.

- **IMT** ilmaisee Intima Media -paksuuden.
- **W** ilmaisee kohderuudun leveyden.
- **Fit** (Sovitus) osoittaa sen prosenttiosuuden kohderuudusta, jolle IMT lasketaan.

Siirrä kohderuutua **SonicPadilla®**.

Napsauta **SonicPadia®**, jotta voit muuttaa kohderuudun kokoa ja kiertää sitä. Kohderuudussa on katkoviiva.

Muuta kohderuudun kokoa **SonicPadilla®**.

Kierrä kohderuutua **SonicPadilla®**.

Poistu koon muuttamis- ja kiertotilasta napsauttamalla **SonicPadia®** uudelleen.

Voit optimoida IMT-laskennan eri parametrien avulla:

IMT OPT

Voit valita eri tunnistusalgoritmien välillä visuaalisesti arvioidun IMT:n funktiona.

Muuta sen arvoa kääntämällä **IMT Opt** -kohdan nuppia.

IMT DISPLAY (IMT-NÄYTTÖ)

Piilota tai näytä IMT-käyrä kuvassa kääntämällä **IMT Display** (IMT-näyttö) -kohdan nuppia.

ZOOM (ZOOMAUS)

Zoomaa kosketusnäytössä monistettua kuvaa kiertämällä zoomaussäädintä.

IMT-KÄYRÄN MUOKKAUS

Voit halutessasi muuttaa IMT-käyrää hieman.

1. Paina **Edit Intima** tai **Edit Media** (Muokkaa intimaa tai Muokkaa mediaa) tarvittaessa.
2. Muokkaa käyrää siirtämällä kohdistinta.

3. Poistu IMT-jäljityksen muokkauksesta poistamalla **Edit Intima** tai **Edit Media** (Muokkaa intimaa tai Muokkaa mediaa) käytöstä.

MANUAL REDEFINE (MANUAALINEN UUELLEENMÄÄRITYS)

Haluat ehkä piirtää IMT-käyrän manuaalisesti.

1. Paina **Manual Redefine** (Manuaalinen uudelleenmäärittäminen).
2. Paina **Redefine Intima** tai **Redefine Media** (Määritä uudelleen intima tai Määritä uudelleen media) tarvittaessa.
3. Intima- tai Media-käyrä poistetaan, näyttöön tulee kohdistin.
4. Piirrä Intima tai Media manuaalisesti siirtämällä kohdistinta.
5. Poistu manuaalisesta uudelleenmäärittämisestä painamalla **Exit Manual Redefine** (Sulje manuaalinen uudelleenmäärittäminen).

Poista käyrä piirtämällä taaksepäin.

Poistu painamalla **Exit IMT** (Sulje IMT).

B-tilan suhde

B-tilan suhde mahdollistaa kahden kohdealueen (ROI) kirkkauden vertailun samassa kuvassa.

B-tilan suhde on käytettävissä vain B-tilassa pysäytetyssä kuvassa.

1. Skannaus **B-tilassa**
2. Optimoitava kuvanlaatu (erityisesti käyttämällä Automaattinen TGC -toimintoa).
3. Paina **Freeze** (Pysäytä).
4. Kosketa **B-mode Ratio** (B-tilan suhde).
5. Näyttöön tulee ympyrä, jonka kokoa voidaan muuttaa ja jota voidaan siirtää **SonicPadilla®**.
6. Sijoita ympyrä määritettyyn kohdealueeseen.
7. Kiinnitä se napsauttamalla **SonicPadia®**.
8. Näyttöön tulee ympyrä, jonka kokoa voidaan muuttaa ja jota voidaan siirtää **SonicPadilla®**.

9. Aseta se toiselle kohdealueelle samalla syvyydellä kuin ensimmäinen.
10. Kiinnitä se napsauttamalla **SonicPadia®**.
11. Kunkin ROI-kohdealueen arvo, syvyys, halkaisija ja suhde alueiden välillä näytetään.

” NOTE

Jos B-tilan suhdetta käytetään Hepato-Renal Index -arvioinnin yhteydessä, suositellaan seuraavia ohjeita:

1. Suorita maksan oikean puolen ja munuaisen B-tilan kuvaus tavanomaisten ohjeiden mukaisesti.
2. Käytä Automaattinen TGC -toimintoa.
3. Kun noudatat edellisiä B-tilan suhteen ohjeita, aseta ensimmäinen ROI-kohdealue maksaparenkyymän kohdalle lähelle munuaisliitoskohtaa (ROI-halkaisijan tulee sisältää vain maksaparenkyymä).
4. Paina **Select** (Valitse) -painiketta ja aseta sitten toinen ROI-kohdealue munuaiskorteksille (välttämällä medullaa ja pyramidikerroksia) saman syvyyteen liittyvän vaimennuksen kohdalle molemmissa elimissä (ROI-halkaisijan tulee sisältää vain munuaiskorteksi).
5. Kunkin ROI-kohdealueen arvo, syvyys, halkaisija ja suhde alueiden välillä näytetään.

% diameter reduction (Läpimitan vähennys-%)

Tämän työkalun avulla voit verrata supistumattoman verisuonen halkaisijaa stenoottisen tai supistetun luumenin halkaisijaan.

1. Paina **% Diam Reduction** (Läpimitan vähennys-%).
2. Siirrä kohdistin jäännöshalkaisijan ensimmäiseen pisteeseen.
3. Kiinnitä se napsauttamalla **SonicPadia®**.
4. Siirrä seuraava kohdistin jäännöshalkaisijan toiseen pisteeseen.
5. Kiinnitä se napsauttamalla **SonicPadia®**.

6. Siirrä seuraava kohdistin verisuonen halkaisijan ensimmäiseen pisteeseen.
7. Kiinnitä se napsauttamalla **SonicPadia®**.
8. Siirrä seuraava kohdistin jäännöshalkaisijan toiseen pisteeseen.
9. Päätä mittaus napsauttamalla **SonicPadia®**.

Järjestelmä laskee verisuonen halkaisijan, jäännöshalkaisijan ja niiden välisen vähennyksen.

Pinta-alan vähennys-%

Kahden työkalun avulla voit verrata supistumattoman verisuonen poikkileikkausääriiviivaa stenoottisen tai supistetun luumenin jäljitykseen eli käyrään.

Ellipsimenetelmä

1. Paina **% Area Reduction (Ell)** (Pinta-alan vähennys-% (Ell)).
2. Käytä ellipsiä suonen alueen määrittämiseen.
3. Napsauta **SonicPadia®**.
4. Piirrä jäännösalue **SonicPadin®** avulla.
5. Päätä mittaus napsauttamalla **SonicPadia®**.

Jäljitysmenetelmä

1. Paina **Meas. Tools** (Mittaustyökalut) kosketusnäytössä.
2. Paina **% Area Reduction (Trace)** (Pinta-alan vähennys-% (Jäljitys)).
3. Siirrä kohdistin jäännösalueen ensimmäiseen pisteeseen.
4. Aloita piirtäminen napsauttamalla **SonicPadia®**.
5. Piirrä jäännösalue **SonicPadin®** avulla.
6. Vahvista napsauttamalla **SonicPadia®**.
7. Siirrä seuraava kohdistin verisuonen pinta-alan ensimmäiseen pisteeseen.
8. Aloita piirtäminen napsauttamalla **SonicPadia®**.
9. Päätä mittaus napsauttamalla **SonicPadia®**.

Järjestelmä laskee verisuonen pinta-alan, jäännöspinta-alan ja niiden välisen vähennyksen.

Distance ratio (Etäisyysuhde)

1. Paina **Distance Ratio** (Etäisyysuhde).
2. Suorita ensimmäinen etäisyysmittaus.
3. Suorita toinen etäisyysmittaus. Järjestelmä laskee kahden etäisyysmittauksen välisen suhteen.

Follikkelien laskenta

Follikkelien laskennan avulla voit laskea ja mitata kunkin munasarjan sisältämät follikkelit.

1. Skannaus B-tilassa
2. Varmista, että kuvan laatu on riittävä, jotta munasarjassa olevat follikkelit voidaan tunnistaa.
3. Pysäytä kuva valitsemalla **Freeze** (Pysäytä).
4. Valitse kehys, joka sisältää follikkelien enimmäismäärän.

” NOTE

Kaikki follikkelit eivät ehkä näy samassa kehyksessä. Toista tarvittaessa koko toimenpide eri kehyksissä.

5. Paina **1-distance**, **2-distance** tai **3-distance** (3D-tilassa) **Follicle** (1-etäisyys-, 2-etäisyys- tai 3-etäisyys-painiketta (3D-tilassa) Follikkeli-kohdassa kosketusnäytössä ensimmäisen follikkelin mittaamiseksi).
6. Kohdistin tulee näkyviin.
7. Aloita mittaus napsauttamalla.
8. Kun follikkelin mittaus on valmis, se näkyy follikkelien luettelossa.
9. Mittaa useita follikkeleja toistamalla toimenpide.
10. Follikkelien kokonaismäärä näkyy follikkelien luettelon yläosassa.

” NOTE

Napsauta **Right Ovary** tai **Left Ovary** (Oikea munasarja tai Vasen munasarja) ennen kuin suoritat follikkelimittauksen. Follikkelien

mittaus- ja laskentatiedot on integroitu raporttiin. Napsauta 3D-tilassa sitä folliikkeliä, jonka haluat mitata kullakin tasolla, jotta se voidaan keskittää siten, että se näkyy kullakin tasolla.

Ejection fraction (Ejektiofraktio)

Ejection Fraction (Ejektiofraktio) -toiminnolla voit laskea ejektiofraktion vasemman kammion tilavuuden muutoksesta diastolen ja systolen välillä (Monoplane Modified Simpson -menetelmä). Vasemman kammion tilavuudet lasketaan endokardiumin loppudiaistolisen ja loppusystolisen käyrän perusteella.

1. Hanki apikaalinen neljän kammion tai kahden kammion näkymä P5-1X:llä.
2. Optimoi kuva tarpeen mukaan.
3. Paina **Freeze** (Pysäytä).
4. Valitse **SonicPadilla®** paras diastolinen kehys.
5. Paina ohjauspaneelin **Meas.** (Mittaus) -painiketta.
6. Valitse **A4Cd LV**- tai **A2Cd LV** -mittaus merkittyjen mittausten luettelosta.
7. Käytä **SonicPadia®** ensimmäisen mittausharpin siirtämiseen hiippaläpän anuluksen ensimmäisessä kohdassa.
8. Kiinnitä se napsauttamalla **SonicPadia®**.
9. Jäljitä vasemman kammion reuna hiippaläpän anuluksen toiseen kohtaan.
10. Kiinnitä se napsauttamalla **SonicPadia®**.
11. Säädä pitkää akselia **SonicPadin®** avulla tarpeen mukaan.
12. Kiinnitä se napsauttamalla **SonicPadia®**.
13. Tee samat toimenpiteet parhaalle systoliselle kehykselle (**A4Cs LV**- tai **A2Cs LV**-mittaus).



NOTE

Ejektiofraktio lasketaan monoplane Modified Simpson -menetelmällä.

Doppler time (Doppler-aika)

Tämä työkalu on käytettävissä UltraFast™ Doppler -tilassa ja sydämen esiasetuksissa.

Sen avulla voit laskea aikasiirtymät kahden aikajanan välillä ja verrata useiden spektrogrammien ajallista käyttäytymistä tai mitata Doppler-perusaikaa sydämen esiasetuksissa PW:ssä ja CW:ssä.

1. Lisää ultranopeita spektrogrammeja (katso [the section called “Add Spectrogram \(Lisää spektrogrammi\)” \[250\]](#)) tai suorita PW-jäljitys sydätilassa
2. Paina kosketusnäytössä **Meas Tools** (Mittaustyökalut).
3. Paina **Doppler Time** (Doppler-aika).
4. Aseta ensimmäinen aikajana.
5. Vahvista napsauttamalla **SonicPadia®**.
6. Aseta toinen aikajana.
7. Vahvista napsauttamalla **SonicPadia®**.

Doppler-ajan siirto näkyy mittaustulosalueella millisekunteina.

Automaattinen PW-jäljitys

Katso [the section called “PW Autotrace \(Automaattinen PW-jäljitys\)” \[263\]](#).

Velocity (Nopeus)

Velocity (Nopeus) on käytettävissä vain PW-tilassa.

1. Kosketa Velocity (Nopeus). Nopeusharppi näkyy PW-spektrissä yhdessä pystyakselin ja vaaka-akselin kanssa.
2. Kiinnitä harppi napsauttamalla **SonicPadia®**.

Velocity (Nopeus) -työkalu tuottaa dopplernopeuden (Vel) mittauksen (cm/s) ja painegradientin (PG) laskennan (mmHg).

PSV/EDV

PSV/EDV on käytettävissä vain PW-tilassa.

1. Kosketa **PSV/EDV**. Ensimmäinen PSV-mittauskohdistin näkyy PW-spektrissä yhdessä pystyakselin ja vaaka-akselin kanssa.
2. Kiinnitä se napsauttamalla **SonicPadia®**.

Näyttöön tulee toinen mittauskohdistin, jossa on seuraava merkintä:

- EDV, jos mittauskohdistin on perusviivan yläpuolella.
- MDV, jos mittauskohdistin on perusviivan alapuolella.

3. Kiinnitä se napsauttamalla **SonicPadia®**.

PSV/EDV-työkalu tuottaa seuraavat tulokset:

- Systolinen huippunopeus (PSV)
- Loppudiasolinen nopeus (EDV)
- Resistiivinen indeksi (RI)
- Systolinen/diastolinen-suhde (S/D)
- Huippupaineen gradientti (PG)

Doppler 2 Velocity Ratio (Doppler 2 -nopeussuhde)

Doppler 2 Velocity Ratio (Doppler 2 -nopeussuhde) on käytettävissä PW- ja CW-tiloissa sydämen esiasetuksissa.

1. **Kosketa Doppler 2 -nopeussuhde.**

Ensimmäinen Vel-mittauskohdistin näkyy PW-spektrissä yhdessä pystyakselin ja vaaka-akselin kanssa.

2. Kiinnitä se napsauttamalla **SonicPadia®**.

Näyttöön tulee toinen Vel-mittauskohdistin.

3. Kiinnitä se napsauttamalla **SonicPadia®**.

Doppler 2 Velocity Ratio (Doppler 2 -nopeussuhde) -työkalu tuottaa seuraavat tulokset:

- Nopeus (Vel 1)

- Maksimipainegradientti 1 (maksimi PG 1)
- Nopeus 2 (Vel 2)
- Maksimipainegradientti 2 (maksimi PG 2)
- Vel 1/Vel 2 -suhde (Vel 1/Vel 2)
- Doppler-kulma (kulma)
- SV-syvyys (SV-syvyys)

Vessel diameter (Verisuonen halkaisija)

Vessel Diam (Verisuonen halkaisija) mahdollistaa verisuonen halkaisijan mittaamisen.

Vessel Diam (Verisuonen halkaisija) on käytettävissä vain PW-tilassa.

1. Kosketa **Vessel Diam** (Verisuonen halkaisija).

Ensimmäinen mittauskohdistin näkyy näytetilavuudessa.

2. Muuta mittauskohdistimen ensimmäisen osan kokoa **SonicPadilla®**.

3. Kiinnitä napsauttamalla **SonicPadia®**.

Toinen mittauskohdistin näkyy näytetilavuudessa.

4. Muuta mittauskohdistimen toisen osan kokoa **SonicPadilla®**.
5. Kiinnitä napsauttamalla **SonicPadia®**.

Doppler slope (Doppler-kaltevuus)

Doppler Slope (Doppler-kaltevuus) mahdollistaa Doppler-spektrin kiihtyvyy- tai hidastuvuuskaltevuuden mittaamisen.

Doppler Slope (Doppler-kaltevuus) on käytettävissä PW-tilassa.

1. Kosketa **Doppler Slope** (Doppler-kaltevuus).

Näyttöön tulee ensimmäinen mittauskohdistin.

2. Kiinnitä ensimmäinen mittauskohdistin napsauttamalla **SonicPadia®**.

Järjestelmä kiinnittää ensimmäisen mittauskohdistimen ja näyttää toisen aktiivisen mittauskohdistimen.

3. Käytä **SonicPadia®** aktiivisen mittauskohdistimen siirtämiseen.
4. Kiinnitä toinen mittauskohdistin napsauttamalla **SonicPadia®**.

Doppler time-slope (Doppler-aika-kaltevuus)

Doppler Time-Slope (Doppler-aika-kaltevuus) mahdollistaa Doppler-spektrin kiihtyvyy- tai hidastuvuuskaltevuuden mittaamisen.

Doppler Time-Slope (Doppler-aika-kaltevuus) on käytettävissä PW- ja CW-tiloissa.

1. Kosketa **Doppler Time-Slope** (Doppler-aika-kaltevuus).

Näyttöön tulee ensimmäinen mittauskohdistin.

2. Kiinnitä ensimmäinen mittauskohdistin napsauttamalla **SonicPadia®**.

Järjestelmä kiinnittää ensimmäisen mittauskohdistimen ja näyttää toisen aktiivisen mittauskohdistimen.

3. Käytä **SonicPadia®** aktiivisen mittauskohdistimen siirtämiseen.
4. Kiinnitä toinen mittauskohdistin napsauttamalla **SonicPadia®**.

Doppler trace (Doppler-jäljitys)

Doppler Trace (Doppler-jäljitys) -toiminnon avulla voit jäljittää yksittäisen sydänjakson Doppler-spektrissä.

Doppler Trace (Doppler-jäljitys) on käytettävissä PW- ja CW-tiloissa.

1. Kosketa **Doppler Trace** (Doppler-jäljitys).
2. Siirrä aktiivinen mittauskohdistin **SonicPadilla®** ensimmäiseen mittauspisteeseen.
3. Kiinnitä ensimmäinen kohta napsauttamalla **SonicPadia®**.

Järjestelmä kiinnittää ensimmäisen mittauskohdistimen ja näyttää toisen aktiivisen kohdistimen.

4. Käytä **SonicPadia®** aktiivisen mittauskohdistimen siirtämiseen haluamaasi reittiä pitkin.

Polku tulee näkyviin.

5. Kiinnitä toinen mittauskohdistin napsauttamalla **SonicPadia®**.

Congestion index (Ahtaumaindeksi)

Ahtaumaindeksin avulla voit laskea poikkileikkausalueen (cm²) ja veren virtausnopeuden (cm/s) suhteen saporttilaskimossa.

1. Säädä **Angle correction** (Kulman korjaus) samansuuntaiseksi saporttilaskimon kanssa.
2. Päivitä PW-spektri napsauttamalla **SonicPadia®**.
3. **Pysäytä** kuva.
4. Kosketa **Congestion Index** (Ahtaumaindeksi).
5. Säädä saporttilaskimon halkaisijaa asettamalla ensimmäinen ja toinen mittauskohdistin **SonicPadilla®**.
6. Doppler-käyrän piirtäminen yhden sydänjakson aikana
7. Lopeta mittaus napsauttamalla **SonicPadia®**.

Heart rate (Syke)

Tämän työkalun avulla voit mitata sykkeen M-tilasta, PW:stä ja CW:stä.

1. Valitse M-tilassa tai PW-mittauksessa **Heart Rate** (Syke).

Ensimmäinen pystyviiva tulee näkyviin.

2. Voit siirtää pystyviivan yhden sydänjakson alkuun **SonicPadilla®**.
3. Vahvista napsauttamalla **SonicPadia®**.

Toinen pystyviiva tulee näkyviin.

4. **SonicPadilla®** voit siirtää toisen pystyviivan saman sydänjakson loppuun.
5. Vahvista napsauttamalla **SonicPadia®**.

IMPORTANT

OB/GYN-tilassa pystyviivat on sijoitettava kahdelle sydänjaksolle, jotta sydämen syke saadaan mitattua oikein.

Tilavuusvirtaus

PW-tilassa voit mitata tilavuuden virtausnopeuden verisuonessa.

1. Säädä näytetilavuuden kokoa siten, että se kattaa koko suonon halkaisijan.
2. Säädä **Angle correction** (Kulman korjaus) verisuonen suuntaisesti.
3. Päivitä PW-spektri napsauttamalla **SonicPadia®**.
4. **Pysäytä** kuva.
5. Paina ohjauspaneelin **Meas.** (Mittaus) -painiketta.
6. Paina kosketusnäytössä **Volume Flow** (Tilavuusvirtaus).
7. Säädä verisuonen halkaisijaa asettamalla ensimmäinen ja toinen mittauskohdistin **SonicPadilla®**.
8. Doppler-käyrän piirtäminen yhden sydänjakson aikana
9. Lopeta mittaus napsauttamalla **SonicPadia®**.

Järjestelmä näyttää tilavuuden virtausnopeuden.

Kun automaattinen jäljitys on käytössä:

1. Paina **Tilavuusvirtaus**.
2. Säädä verisuonen halkaisijaa asettamalla ensimmäinen ja toinen mittauskohdistin **SonicPadilla®**.

Järjestelmä näyttää tilavuuden virtausnopeuden.

M distance (M-etäisyys)

Tämän työkalun avulla voit mitata kahden mittauskohdistimen välisen pystyetäisyyden.

Se muistuttaa etäisyysmittausta B-tilassa.

1. Valitse M-tilan mittauksessa **M Distance** (M-etäisyys).

Näyttöön tulee ensimmäinen mittauskohdistin.

2. Käytä **SonicPadia®** ensimmäisen mittauskohdistimen siirtämiseen.
3. Vahvasta napsauttamalla **SonicPadia®**.

Näyttöön tulee toinen mittauskohdistin.

4. Siirrä toista mittauskohdistinta **SonicPadilla®**.
5. Vahvasta napsauttamalla **SonicPadia®**.

M time-slope (M-aika-kaltevuus)

Tämän työkalun avulla voit mitata kahden mittauskohdistimen välisen pystyetaäisyyden.

Se muistuttaa etäisyysmittausta B-tilassa.

1. Valitse M-tilan mittauksessa **M Time-Slope** (M-aika-kaltevuus).

Näyttöön tulee ensimmäinen mittauskohdistin.

2. Käytä **SonicPadia®** ensimmäisen mittauskohdistimen siirtämiseen.
3. Vahvasta napsauttamalla **SonicPadia®**.

Näyttöön tulee toinen mittauskohdistin.

4. Siirrä toista mittauskohdistinta **SonicPadilla®**.
5. Vahvasta napsauttamalla **SonicPadia®**.

Q-Box™

Kvantifiointilaatikon (Q-Box™) avulla voit kvantifioida tarkasti alueen jäykkyyden (ja viskositeetin/leikkausaallon dispersion tarvittaessa).

Q-Box™ on käytettävissä vain SWE-tilassa (ja tarvittaessa Vi PLUS -tilassa) pysäytetyssä kuvassa.

1. Kosketa **Q-Box™**.

Q-Box™ näyttää ympyrän, jonka kokoa voidaan muuttaa tai jota voidaan siirtää ja joka kopioidaan B-tilan kuvaan (rinnakkain ja ylös-alas-muodossa) viitetarkoituksessa.

2. Kiinnitä se valitsemalla.

Q-Box™ ratio (Q-Box™ -suhde)

Q-Box™ Ratio (Q-Box™-suhde) mahdollistaa saman kuvan kahden alueen jäykkyyden (ja viskositeetin/leikkausaallon dispersiön tarvittaessa) vertailun.

Q-Box™ Ratio (Q-Box™-suhde) on käytettävissä vain SWE-tilassa (ja tarvittaessa Vi PLUS -tilassa) pysäytetyssä kuvassa.

1. Kosketa **Q-Box™ Ratio** (Q-Box™-suhde).

Q-Box™-suhde näyttää ympyrän, jonka kokoa voidaan muuttaa tai jota voidaan siirtää ja joka kopioidaan B-tilan kuvaan (rinnakkain ja ylös-alas-muodossa) viitetarkoituksessa.

2. Aseta **Q-Box™** jäykimpään (tai suurimman viskositeetin) visualisoituun alueeseen.

3. Kiinnitä se napsauttamalla **SonicPadia®**.

4. Näyttöön tulee toinen **Q-Box™**.

5. Aseta se pehmytkudokselle (tai tarvittaessa pienemmän viskositeetin alueelle).

6. Kiinnitä se napsauttamalla **SonicPadia®**.

Q-Box™ trace (Q-Box™ -jäljitys)

Q-Box™ Trace (Q-Box™-jäljitys) mahdollistaa Q-Boxin manuaalisen jäljityksen SWE-kuvaustilassa (ja tarvittaessa Vi PLUS -tilassa), jotta jäljitetyltä alueelta saadaan joitain elastisia arvoja (tai viskositeetti-/leikkausaaltohajontatietoja).

Q-Box™ Trace (Q-Box™-jäljitys) on käytettävissä vain SWE-tilassa (ja tarvittaessa Vi PLUS -tilassa) pysäytetyssä kuvassa.

1. Kosketa **Q-Box™ Trace** (Q-Box™-jäljitys).
2. Piirrä käyrä haluamallasi tavalla (SonicPadilla® tai kosketusnäytön avulla, katso **the section called “Trace (Jäljitys)” [314]**).
3. Lopeta mittaus napsauttamalla **SonicPadia®**.

Multi Q-Box™

Multi Q-Box™-toiminnolla voit laskea automaattisesti useiden Q-Box-mittausten keskiarvon.

Multi Q-Box™ on käytettävissä vain SWE-tilassa (ja tarvittaessa Vi PLUS -tilassa) pysäytetyssä kuvassa.

1. Kosketa **Multi Q-Box™**.
2. Muuta Q-Boxin kokoa ja siirrä sitä tarpeen mukaan.
3. Vahvista napsauttamalla **SonicPadia®**.
4. Jos haluat lisätä toisen Q-boxin, toista toiminto. Järjestelmä laskee keskiarvon kaikkien Q-Boxien tuloksista. Voit jatkaa Multi Q-Box -mittausjaksoa useissa kuvissa.
5. Lopeta Multi Q-Box -mittausjakso painamalla **Lopeta**.

SWE-vakausedeksi

SWE-vakausedeksityökalun (Q-Boxin tuloksissa merkitty **SI**) avulla voit arvioida SWE-arvioiden ajallista yhdenmukaisuutta Q-Boxissa. Se on saatavana C6-1X-anturille vatsan, maksan ja vatsan verisuonten esiasetuksissa.

1. Paina **Probe** (Anturi).
2. Valitse **Liver** (Maksa) -esiasetus C6-1X-anturin Vatsa-sovelluksessa.
3. Optimoimoi B-tilan kuva maksan oikeassa lohossa.
4. Varmista, että potilas pidättelee hengitystä.
5. Paina **SWE** ja optimoi tarvittaessa.
6. **Pysäytä** kuva.
7. Suorita kuvatun kudoksen Q-box-mittaus.

8. Jos näytössä näkyvä vakausindeksi on <90 %, tämä viittaa ajalliseen vaihteluun, minkä vuoksi Q-Boxin voi joutua asettamaan toiseen paikkaan SWE-ruudussa tai käynnistämään kuvauksen uudelleen.



CAUTION

Vakausindeksi >90 % ei vahvista elastisuuden tarkkuutta.

Vakausindeksi on analysoitava vain edellä mainituissa esiasetuksissa/anturissa.

Vakausindeksityökalu voidaan tarvittaessa poistaa käytöstä järjestelmän kokoonpanossa.

Muut kosketusnäytön mittaustoiminnot

Mittausten kosketusnäytössä on joitakin erikoissäätimiä, jotka helpottavat mittauksen työnkulkua.

Erase all (Poista kaikki)

Erase All (Poista kaikki) -toiminnolla voit poistaa kaikki pysäytyskuvassa näkyvät mittaukset.

Erase last (Poista viimeinen)

Erase Last (Poista viimeinen) -toiminnolla voit poistaa vain viimeisen kiinnitetyn mittauskohdistimen.

End (Lopeta)

End (Lopeta) lopettaa aktiivisen mittauksen.

Undo/Redo (Kumoa/Tee uudelleen)

Undo/Redo (Kumoa/Tee uudelleen) -kohdan alla olevaa nuppia voidaan käyttää aktiivisessa käyrässä poistamaan käyrä asteittain käänteisessä järjestyksessä ja tekemään käyrä uudelleen.

Zoom (Zoomaus)

Zoom (Zoomaus) -toiminnon avulla voit suurentaa kosketusnäytössä näkyvän kuva-alueen kokoa.

Kierrä **Zoom** (Zoomaus) -kohdan alla olevaa nuppia:

- myötapäivään zoomauskertoimen suurentamiseksi
- vastapäivään zoomauskertoimen pientämiseksi.

Sovita kuva kosketusnäytön mittausalueelle "Sovita"-toiminnolla.

Assign last (Määritä viimeinen)

Assign Last (Määritä viimeinen) -toiminnolla voit määrittää viimeksi suoritettun mittauksen merkintään.

1. Suorita mittaus
2. Kosketa kosketusnäytön Assign last (Määritä viimeinen) -painiketta.

Järjestelmä näyttää kuvauksen käytettävissä olevien merkintöjen luettelon.

3. Napsauta haluamaasi merkintää.

Lisätietoja merkityistä mittauksista on kohdassa [the section called "Merkityt mittaukset" \[335\]](#).

Exit (Poistu)

Exit (Poistu) suorittaa kaikki aktiiviset mittaukset loppuun, sulkee mittauskosketusnäytön ja palaa pysäytettyyn kuvatilaan.

Merkityt mittaukset

Paina ohjauspaneelin **Meas.** (Mittaus) -painiketta.

Merkittyjen mittausten luettelo näkyy kuvan oikealla puolella.

Käytettävissä olevat merkinnät riippuvat valitusta sovelluksesta ja nykyisestä aktiivisesta tilasta.

Merkintäpaketit voidaan määrittää järjestelmän kokoonpanossa. Katso [the section called “Packages \(Paketit\)” \[434\]](#).

Paina **kohdistinta**.

Voit vierittää luetteloa asettamalla **kohdistimen** sen päälle ja vierittämällä **SonicPadia®**.

Valitse sopiva merkitys luettelosta **SonicPadilla®**.

Sopiva mittaustyökalu käynnistetään (etäisyys...).

Suorita mittaus kuten perusmittauksessa.

Voit tehdä enintään viisi mittausta samalle merkinnälle. Ne näkyvät luettelossa vastaavan mittauskohdistimen kanssa.

” NOTE

Merkityt mittaukset saattavat olla piilossa riippuen järjestelmän kokoonpanosta valitusta vaihtoehdosta.

Mittauksen mukauttaminen

Voit mukauttaa mittauksia järjestelmän kokoonpanossa.

Voit valita, näytetäänkö mittauskosketusnäyttö joka kerta, kun painat **Freeze** (Pysäytys) -painiketta.

Lisätietoja on kohdassa **Chapter 9, Järjestelmän mukauttaminen [391]**.

Mittaustarkkuus

Anturin tiedot

Anturin nimi	Geometria	Nimelliskeskitaajuus	Kuvantamisen taajuusalue
L18-5	Lineaarinen	8,5 MHz	4,0–15 MHz
L10-2	Lineaarinen	6,0 MHz	2,0–10,0 MHz
LH20-6	Lineaarinen	11 MHz	6,0–20,0 MHz
C6-1X	Kaareva	3,5 MHz	1,0–6,0 MHz
C9-2X	Kaareva		2,0–9,0 MHz
E12-3	Mikrokupera	7 MHz	3,0–12,0 MHz
LV16-5	Moottoroitu	8,5 MHz	5,0–16,0 MHz
MC12-3	Mikrokupera	7,5 MHz	3,0–12,0 MHz
P5-1X	Vaiheistettu	2,9 MHz	1,0–5,0 MHz

2D-mittaukset

Alla olevassa taulukossa esitetään ultraäänijärjestelmän 2D-mittausten mittaustarkkuus ja -alue.

Mittaustyyppi	Tarkkuus	Alue	Huomautukset
Aksiaalinen etäisyys	+/- 10 % tai 1 mm	0,01–25 cm	Sen mukaan, kumpi on suurempi
Sivuttaisetäisyys	+/- 10 % tai 2 mm	0,01–20 cm	Sen mukaan, kumpi on suurempi
Poikittaisetäisyys	+/- 10 % tai 2 mm	0,01–25 cm	Sen mukaan, kumpi on suurempi
Pinta-ala	+/- 10 % tai 25 mm ²	0,01–1 000 cm ²	Sen mukaan, kumpi on suurempi ^a
Alue	+/- 10 % tai 5 mm	0,03–10,000 cm	Sen mukaan, kumpi on suurempi ^b
Ellipsin tilavuus	+/- 10 %	0,01–2 000 cm ³	Sen mukaan, kumpi on suurempi

Mittaustyyppi	Tarkkuus	Alue	Huomautukset
Ejektiofraktio (laskettu)	+/- 20 %	10–80 %	Sen mukaan, kumpi on suurempi ^c

^aJatkuvan jäljityksen tarkkuus riippuu käyttäjästä.

^bJatkuvan jäljityksen tarkkuus riippuu käyttäjästä.

^cJatkuvan jäljityksen tarkkuus riippuu käyttäjästä.

” NOTE

Määritetyt toleranssit koskevat vain mittauksia, jotka on tehty homogeenisella väliaineella, jossa äänen nopeus on 1 540 m/s ja jonka pinta ei ole refraktiivinen ja jonka ultraäänikeilan kulma on 90 astetta suhteessa anturin pintaan.

Panoraamaetäisyysmittaukset

Metrinen	Tiedot	Testitaso	Huomautukset
Anturin nimi / esiasetus	L18-5 / Yleinen	I	1
Panoraamaetäisyyden mittaustarkkuus	+/- 10 %	M	3

Metrinen	Tiedot	Testitaso	Huomautukset
Anturin nimi / esiasetus	L10-2 / Yleinen	I	1
Panoraamaetäisyyden mittaustarkkuus	+/- 10 %	M	3

Panoraamaetäisyyden mittaustaulukoissa käytettyjen symbolien selitys:

Testitaso I: Varmistettu tarkastuksella tai laadullisella analyysillä.

Testitaso M: Varmistettu mittauksella.

Huomautus 1: Määrittäminen on tarkoitettu vain tiedoksi, eikä se ole testattavissa oleva vaatimus järjestelmätasolla.

Huomautus 2: Määrittelyllä tarkoitetaan B-tilan sekvenssin kuvausosassa käytettyjä ultraäänipulsseja.

Huomautus 3: Panoraamaetäisyysmittauksen tarkkuustesti suoritetaan ATS 551 Small Parts -fantomilla, ja se kattaa enintään noin 20 cm:n etäisyyden.

M-tilan mittaukset

Metrinen	Tiedot	Testitaso	Huomautukset
Anturin nimi / esiasetus	C6-1X / OB	I	1
M-tilan lähetyks-/ vastaanottotaajuus	2,4/4,5 MHz	I	1, 2
Aksiaalisen etäisyyden mittaustarkkuus	+/- 10 % tai 1 mm	M	3, sen mukaan kumpi on suurempi
Sykkeen mittaustarkkuus	+/- 10 %	M	4

Metrinen	Tiedot	Testitaso	Huomautukset
Anturin nimi / esiasetus	E12-3 / OB	I	1
M-tilan lähetyks-/ vastaanottotaajuus	3,7/7,5 MHz	I	1, 2
Aksiaalisen etäisyyden mittaustarkkuus	+/- 10 % tai 1 mm	M	3, sen mukaan kumpi on suurempi
Sykkeen mittaustarkkuus	+/- 10 %	M	4

M-tilan mittaustaulukoissa käytettyjen symbolien selitys:

Testitaso I: Varmistettu tarkastuksella tai laadullisella analyysillä.

Testitaso M: Varmistettu mittauksella.

Huomautus 1: Määrittely on tarkoitettu vain tiedoksi, eikä se ole testattavissa oleva vaatimus järjestelmätasolla.

Huomautus 2: Määrittelyllä M-tilan sekvenssissä käytettyjä ultraäänipulsseja.

Huomautus 3: M-tilan etäisyysmittauksen tarkkuudesta suoritetaan CIRS-mallin 040GSE-fantomilla.

Huomautus 4: Sikiön sydämen sykkeen ajoitustarkkuus mitataan seuraavan materiaalin avulla: AWG Agilent 33220A -oskilloskooppi Tektronix DPO4034 -ultraäänigeelialusta Aquaflex Ref. 04-02 HI-FI - kaiutin Monacor SP60/4.

AKSIAALISEN ETÄISYYDEN TARKKUUS

Table 6.1. Aksiaalisen etäisyyden mittaustarkkuus - hyväksymiskriteerit ja mittaustulokset

Anturi	Hyväksymiskriteerit	Mittaustulokset							
		Esiasetus	Asetus	Lähetys-/ vastaanottotaajuus (MHz)	Alue (cm)	Kalibroitu etäisyys	Mitattu etäisyys (mm)	Virhe	Testitulos
E12-3	10 %	Varhainen obstetriikka	Fund	9/7,5	0,01–8,5	10	9,5	5 %	Hyväksytty
C6-1X	10 %	Vatsa	THI	1,875/3,75	0,01–20	10	9,7	3 %	Hyväksytty

AJOITUKSEN TARKKUUS

Table 6.2. Ajoituksen tarkkuus - hyväksymiskriteerit ja mittaustulokset

Anturi	Hyväksymiskriteerit	Mittaustulokset							
		Esiasetus	Asetus	Lähetys-/ vastaanottotaajuus (MHz)	Alue (lyöntiä/min)	Jakso (minuutissa (laajuus))	Mitattu syke (BPM)	Virhe	Testitulos
E12-3	10 %	Varhainen obstetriikka	Fund	6,42/6,42	16–100	180	180	0 %	Hyväksytty
C6-1X	10 %	Varhainen obstetriikka	THI	2,8/5,6/3,75	16–100	180	180	0 %	Hyväksytty

Doppler-mittaukset

Doppler-mittauskohdistimet sijoitetaan yhdelle pikselille haluttuun kohtaan. Nopeusmittaukset näytetään yksiköllä cm/s tai m/s vähintään

yhden desimaalin tarkkuudella. Alla olevassa taulukossa esitetään ultraäänijärjestelmän Doppler-mittausten mittaustarkkuus, -alue ja -toleranssi.

Doppler-mittaus	Järjestelmän toleranssi (sen mukaan kumpi on suurempi)	Tarkkuuden peruste	Alue (r)
Nopeusmittaus	<15 % suhteellinen virhe	Kuvaus	PW: 6,2 cm/ s–370 cm/s

Määritetyt toleranssit koskevat vain mittauksia, jotka on tehty homogeenisella väliaineella, jonka nopeus on 1 540 m/s ja jonka pinta on heijastamaton ja Doppler-kulma 0°. Nämä tarkkuudet ovat tulosta kohdistimien sijoittamisesta Doppler-näyttöön ja sen jälkeen tehdyistä mittauksista.

DOPPLER-MITTAUKSEN TARKKUUS JA ANTUREIDEN HERKKYYSYHTEENVETO

Tikarisymbolilla merkityt kohdat (†) osoittavat, että määritetty arvo on vain tiedoksi eikä se ole testattavissa oleva vaatimus järjestelmätasolla.

Testitaso I: varmistettu tarkastamalla tai analysoimalla

Testitaso M: varmistettu mittauksella

†: Vain viitteeksi

(1) Anturin keskitaajuudet harmaasävykuvausta varten

(2) CIRS 043 Doppler-fantomia käyttäen.

Table 6.3. Doppler-nopeuden tarkkuusmittaukset SUPERSONIC MACH 30 -järjestelmässä L18-5-anturille

Metrinen (huomautukset)	Tiedot	Testitaso
Anturin nimi / esiasetus	L18-5 / Rinta	I
PW Dopplerin keskitaajuus	5 MHz	I
PW Doppler-spektrin nopeustarkkuus (2)	=12,5 %:n virhe	M

Table 6.4. Doppler-nopeuden tarkkuusmittaukset SUPERSONIC MACH 30 - järjestelmässä C6-1X-anturille

Metrinen (huomautukset)	Tiedot	Testitaso
Anturin nimi / esiasetus	C6-1X / Vatsa	I
PW Dopplerin keskitaajuus	2,25 MHz	M
PW Doppler-spektrin nopeustarkkuus (2)	=13 %:n virhe	M

Table 6.5. Doppler-nopeuden tarkkuusmittaukset SUPERSONIC MACH 30 - järjestelmässä E12-3-anturille

Metrinen (huomautukset)	Tiedot	Testitaso
Anturin nimi / esiasetus	E12-3 / Eturauhanen	I
PW Dopplerin keskitaajuus	4,5 MHz	I
PW Doppler-spektrin nopeustarkkuus (2)	=15 %:n virhe	M

Table 6.6. Doppler-nopeuden tarkkuusmittaukset SUPERSONIC MACH 30 - järjestelmässä LV16-5-anturille

Metrinen (huomautukset)	Tiedot	Testitaso
Anturin nimi / esiasetus	LV16-5 / Rinta	I
PW Dopplerin keskitaajuus	5 MHz	I
PW Doppler-spektrin nopeustarkkuus (2)	=5 %:n virhe	M

Table 6.7. Doppler-nopeuden tarkkuusmittaukset SUPERSONIC MACH 30 - järjestelmässä L10-2-anturille

Metrinen (huomautukset)	Tiedot	Testitaso
Anturin nimi / esiasetus	L10-2 / Verisuonet - kaulavaltimo	I
PW Dopplerin keskitaajuus	3,75 MHz	I
PW Doppler-spektrin nopeustarkkuus (2)	=3 %:n virhe	M

Table 6.8. Doppler-nopeuden tarkkuusmittaukset SUPERSONIC MACH 30 -järjestelmässä MC12-3-anturille

Metrinen (huomautukset)	Tiedot	Testitaso
Anturin nimi / esiasetus	MC12-3 / Yleinen - Verisuonet	I
PW Dopplerin keskitaajuus	4,5 MHz	I
PW Doppler-spektrin nopeustarkkuus (2)	=14,5 %:n virhe	M

Table 6.9. Doppler-nopeuden tarkkuusmittaukset SUPERSONIC MACH 30 -järjestelmässä LH20-6-anturille

Metrinen (huomautukset)	Tiedot	Testitaso
Anturin nimi / esiasetus	LH20-6 / MSK	I
PW Dopplerin keskitaajuus	7,5 MHz	I
PW Doppler-spektrin nopeustarkkuus (2)	=15 %:n virhe	M

Table 6.10. Doppler-nopeuden tarkkuusmittaukset SUPERSONIC MACH 30 -järjestelmässä P5-1X-anturille

Metrinen (huomautukset)	Tiedot	Testitaso
Anturin nimi / esiasetus	P5-1X / Verisuonet - TCD	I
PW Dopplerin keskitaajuus	1,875 MHz	I
PW Doppler-spektrin nopeustarkkuus (2)	=15 %:n virhe	M

Värivirtauksen Doppler-herkkyys

Tämän testin tarkoituksena on mitata värivirtauskuvauksen läpäisevyyttä. Jokainen anturi asetetaan Värivirtaus-tilaan. Värivirtausdopplerfantomi, joka on varustettu 4 mm läpimitaltaan olevalla kaltevalla lieriömäisellä verisuonifantomilla, kuvataan ja näin mitataan väri-Dopplerin herkkyys senttimetreinä. Doppler-kulma on noin 72°. Suurin syvyys (läpäisevyys), jolla Doppler-signaali voidaan havaita näytössä, mitataan mittauskohdistimilla siten, että yksi mittauskohdistin on iholinjalla ja toinen mittauskohdistin, josta värivirtaussignaali alkaa, näyttää pudotuksia. Niiden välistä etäisyyttä pidetään läpäisevyytenä eli penetraatiosyvyytenä. Kynnysarvon alapuolelle

jääviä virtaussignaaleja pidetään kohinana, eivätkä ne ole kelvollisia väri-Doppler-signaaleja. Värivirtauksen Doppler-fantomia käytetään vakiovirtauksen aaltomuodon kanssa. (1) Harmaasävykuvantamisen lähettimen keskitaajuudet (2) Käytetään Shelley medical accealow Q -pumpua QATP — 100/Z -mallilla (Zerdine™-kudos jäljittelee äänen etenemisnopeutta materiaalissa: 1 540 m/s ± 6 m/s lämpötilassa 22 °C, vaimennuskerroin 0,5 dB/cm/MHz), veren virtausfantomia on asetettu mittauksen yhteydessä minimi-, maksimi- ja keskitason Doppler-nopeudelle.

Table 6.11.

Metrinen (huomautukset)	Tiedot	Testitaso
Anturin nimi / esiasetus	L18-5 / Rinta	I
Värivirtauksen taajuusalue	5–9 MHz	M
Värien läpäisy	41 mm	M
Angio PL.U.S. -läpäisy	48 mm	

Table 6.12.

Metrinen (huomautukset)	Tiedot	Testitaso
Anturin nimi / esiasetus	C6-1X / Vatsa	I
Värivirtauksen taajuusalue	2–2,5 MHz	M
Värien läpäisy	12,5 cm	M
Angio PL.U.S. -läpäisy	125 mm	

Table 6.13.

Metrinen (huomautukset)	Tiedot	Testitaso
Anturin nimi / esiasetus	E12-3 / Eturauhanen	I
Värivirtauksen taajuusalue	4,5–7,5 MHz	M
Värien läpäisy	5,0 cm	M

Table 6.14.

Metrinen (huomautukset)	Tiedot	Testitaso
Anturin nimi / esiasetus	LV16-5 /	I
Värivirtauksen taajuusalue	5–9 MHz	M
Värien läpäisy	4,0 cm	M

Table 6.15.

Metrinen (huomautukset)	Tiedot	Testitaso
Anturin nimi / esiasetus	L10-2 / LowExtVenous	I
Värivirtauksen taajuusalue	3,7–6,4 MHz	M
Värien läpäisy	62 mm	M
Angio PL.U.S. -läpäisy	71 mm	

Table 6.16.

Metrinen (huomautukset)	Tiedot	Testitaso
Anturin nimi / esiasetus	MC12-3 / Verisuonet	I
Värivirtauksen taajuusalue	4,5–7,5 MHz	M
Värien läpäisy	5,0 cm	M

Table 6.17.

Metrinen (huomautukset)	Tiedot	Testitaso
Anturin nimi / esiasetus	LH20-6 / MSK	I
Värivirtauksen taajuusalue	6,4–9 MHz	M
Värien läpäisy	3,5 cm	M

Table 6.18.

Metrinen (huomautukset)	Tiedot	Testitaso
Anturin nimi / esiasetus	P5-1X / TCD	I
Värivirtauksen taajuusalue	2,2–2,5 MHz	M
Värien läpäisy	2,0 mm	M

Elastografiset mittaukset

SWE-PENETRAATIO JA TILARESOLUUTIO

Alla olevissa taulukoissa on esitetty -penetraatiosyvyys ja SWE-tilaresoluutionmääritykset kaikille antureille, joissa SWE-tila on käytettävissä.

Table 6.19.

Metrinen (huomautukset)	Tiedot	Testitaso	Huomautukset
Anturin nimi / esiasetus	LV16-5 / Yleinen	I	1
SWE-penetraatiosyvyysalue	2,5–28 mm	M	4
SWE-tilaresoluutio	2,0 mm	M	5

Table 6.20.

Metrinen (huomautukset)	Tiedot	Testitaso	Huomautukset
Anturin nimi / esiasetus	L18-5 / Yleinen	I	1
SWE-penetraatiosyvyysalue	2,5–30 mm	M	4
SWE-tilaresoluutio	2,0 mm	M	5

Table 6.21.

Metrinen (huomautukset)	Tiedot	Testitaso	Huomautukset
Anturin nimi / esiasetus	L10-2 / Yleinen	I	1
SWE-penetraatiosyvyysalue	2,5–45 mm	M	4
SWE-tilaresoluutio	2,0 mm	M	5

Table 6.22.

Metrinen (huomautukset)	Tiedot	Testitaso	Huomautukset
Anturin nimi / esiasetus	LH20-6 / Yleinen	I	1
SWE-penetraatiosyvyysalue	1–20 mm	M	4
SWE-tilaresoluutio	2,0 mm	M	5

Table 6.23.

Metrinen (huomautukset)	Tiedot	Testitaso	Huomautukset
Anturin nimi / esiasetus	E12-3 / Yleinen	I	1
SWE-penetraatiosyvyysalue	2,5–30 mm	M	4
SWE-tilaresoluutio	2,0 mm	M	5

Table 6.24.

Metrinen (huomautukset)	Tiedot	Testitaso	Huomautukset
Anturin nimi / esiasetus	MC12-3 / Yleinen	I	1
SWE-penetraatiosyvyysalue	2,5–30 mm	M	4
SWE-tilaresoluutio	3,0 mm	M	5

Table 6.25.

Metrinen (huomautukset)	Tiedot	Testitaso	Huomautukset
Anturin nimi / esiasetus	C6-1X / Yleinen	I	1
SWE-penetraatiosyvyysalue	25–70 mm	M	4
SWE-tilaresoluutio	2,0 mm	M	5

” NOTE

Jos käyttäjä harkitsee leikkausaallon nopeuden mittausta, on otettava huomioon 15 %:n tai 1 m/s:n virhe sen mukaan, kumpi virhe on suurempi.

Jos käyttäjä harkitsee Youngin modulus-mittausta, on otettava huomioon 30 %:n tai 3 kPa:n virhe sen mukaan, kumpi virhe on suurempi.

Kuvaus SWE-penetraatio- ja paikkaresoluutiotaulukoissa käytetyistä symboleista:

Testitaso I: Varmistettu tarkastuksella tai laadullisella analyysillä.

Testitaso M: Varmistettu mittauksella.

Huomautus 1: Määrittäminen on tarkoitettu vain tiedoksi, eikä se ole testattavissa oleva vaatimus järjestelmätasolla.

Huomautus 2: Määrittämisellä tarkoitetaan SWE-sekvenssin kuvausosassa käytettyjä ultraäänipulseja.

Huomautus 3: SWE:n enimmäispenetraatiosyvyys määritellään suurimmaksi syvyydeksi, jolle SWE-kuvassa on saavutettavissa hyvä värinäyttö ja minimaalinen kohina. LV16-5:n, L18-5:n, L10-2:n, LH20-6:n, E12-3:n, MC12-3:n ja C6-1X:n SWE -läpäisyvyvyysalueet on johdettu skannaamalla CIRS 049A QA -elastisuusfantomin tasaisen elastisuuden alueita.

Huomautus 4: SWE-tilaresoluutio saadaan käyttämällä mukautettua fantomia, joka sisältää suorakulmaisia kudospöytäloikkoja, joilla on erilainen elastinen kontrasti, ja mittaamalla leikkauksen nopeuden ja etäisyyskäyrien keskimääräinen leveys lohkon rajapintojen läheisyydessä lateraaliseen ja aksiaaliseen suuntaan.

3D-mittaukset

Anturi	Tilan lähetys-/ vastaanottoaajuudet	Syvyys (mm)	Poikittainen resoluutio (mm)
LV16-5	THI	20	1,3

Tilavuuden mittaustarkkuus on $\pm 10\%$ välillä 0,01–2 000 cm³.

BI-RADS®-analyysi

Breast Imaging Reporting and Data System (BI-RADS®) on rinnan kuvantamisen raportointi- ja tietojärjestelmä, jonka on kehittänyt American College of Radiology. Se tarjoaa standardoidun luokituksen rinnan ultraäänitutkimuksille. Se koostuu kuvaajien sarjasta, josta lääkäri voi tehdä kategoriaan liittyvän arvioinnin.

BI-RADS®-arviointikategoriat

Table 6.26. American College of Radiology BI-RADS® -arviointiluokitus ultraäänitutkimuksille

BI-RADS®-pisteet	Arviointi
0	Arviointi kesken: tarvitaan kuvantamisen lisäarviointi
1	Negatiivinen
2	Hyvänlaatuinen löydös
3	Todennäköisesti hyvänlaatuinen löydös
4	Epäillään pahanlaatuista löydöstä
4a	Heikko epäily pahanlaatuisuudesta
4b	Kohtalainen epäily pahanlaatuisuudesta
4c	Suuri epäily pahanlaatuisuudesta
5	Suuri pahanlaatuisuuden todennäköisyys
6	Tunnettu koepalan osoittama pahanlaatuisuus

” NOTE

Kaikki BI-RADS-kriteerit näkyvät järjestelmässä englanniksi valitusta kielestä riippumatta.

BI-RADS®-luokitus on helppo suorittaa integroidulla BI-RADS® Lexicon Classification #lomakkeella. Yhteen tutkimukseen voidaan luokitella enintään 12 leesiota.

BI-RADS®- leksikologialuokituksen suorittaminen

1. **Pysäytä** kuva missä tahansa tilassa.
2. Valitse **Add New Lesion** (Lisää uusi leesio).

Näyttöön tulee uuden leesion kosketusnäytön painike (esimerkiksi Leesio A).

3. Aseta leesion nuolimerkki **SonicPadin®** avulla osoittamaan leesiota päänäytössä.
4. Kiinnitä nuolimerkki napsauttamalla **SonicPadia®**.

BI-RADS®-valikko näkyy kuvan vasemmalla puolella päänäytössä.

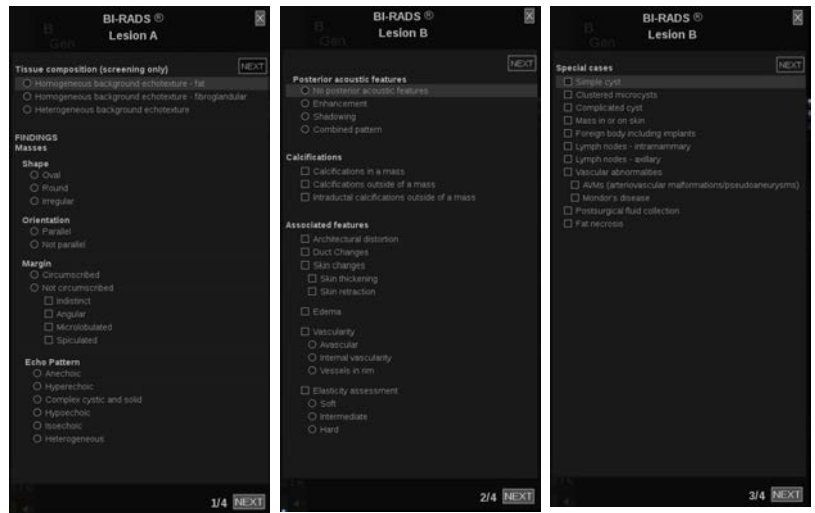

5. Valitse tulokset BI-RADS®-leksikologiauokituksen lomakkeesta **kohdistimen** ja **SonicPad®**-ohjaimen avulla.
6. Siirry BI-RADS®-valikon seuraavalle sivulle napsauttamalla valikon **NEXT** (SEURAAVA) #painiketta tai kosketusnäytön **Lesion Page** (Leesiosivu) #säädintä.
7. Paina **Save Image** (Tallenna kuva).
8. Sulje BI-RADS®-valikko valitsemalla **Exit** (Lopeta).

NOTE

Tärkeä huomautus:

Paina **Save Image** (Tallenna kuva) #painiketta, kun olet täyttänyt BI-RADS®-luokituslomakkeen ja poistunut valikosta, tai tietoja ei tallenneta.

BI-RADS®-valikkoon pääsee niin monta kertaa kuin on tarpeen tietyn leesioarvioinnin suorittamiseksi. BI-RADS®-valikossa tehdyt mittaukset liittyvät suoraan loppuraportin valittuun leesioon (esimerkiksi Leesio A). BI-RADS®-valikossa tehdyt mittaukset näkyvät sivulla 4.

BI-RADS®- leksikologialuokituksen dokumentointi

Yksittäinen kuva ei pysty dokumentoimaan kaikkia BI-RADS®-leksikologialuokituslomakkeen ominaisuuksia.

Integroidun BI-RADS®-valikon avulla voit helpottaa leesiotoimintojen dokumentointia dokumentoimalla yhden tai useamman BI-RADS®-ominaisuuden ja niihin liittyvän kuvan.

1. Määritä uusi leesio ja aktivoi BI-RADS®-valikko.
2. Tulokset voidaan valita BI-RADS®-leksikologialuokituslomakkeella **kohdistimen** ja **SonicPad®**-ohjaimen avulla.
3. Paina **Save Image** (Tallenna kuva).

Huomaa, että kuvan numero näkyy valitun vastauksen oikealla puolella BI-RADS®-leksikologialuokituslomakkeessa.

4. Voit poistua BI-RADS®-toiminnosta jokaisen **Save Image** (Tallenna kuva) -toiminnon jälkeen ja palata samaan leesioon syöttääksesi uusia kuvia koskevia lisätietoja.
5. Jos samalle leesiolle syötetään ristiriitaisia tuloksia, tulokset voidaan täsmäyttää raporttiin (katso **Chapter 7, Raportit [353]**).

Thy-RADS™-analyysi

Kilpirauhasen raportointi- ja tietojärjestelmä (Thy-RADS™), jonka on kehittänyt SuperSonic Imagine, sisältää joukon klinisiä arviointikriteerejä kilpirauhasen ultraäänitutkimuksia varten.

Thy-RADS™-analyysi on helppo tehdä integroidulla Thy-RADS-lomakkeella.

Enintään 8 nystermää voidaan luokitella yhteen tutkimukseen.

Thy-RADS™ - leksikologiauokituksen suorittaminen

1. Pysäytä kuva Kilpirauhanen-sovelluksessa.
2. Kosketa **Thy-RADS**.
3. Valitse **Add new Nodule** (Lisää uusi nystermä).

Näyttöön tulee uuden nystermän kosketusnäytön painike (esimerkiksi Nystermä A).

4. Aseta nystermän nuolimerkki **SonicPadin®** avulla osoittamaan nystermää päänäytössä.
5. Kiinnitä nuolimerkki napsauttamalla **SonicPadia®**.

Thy-RADS™-valikko näkyy kuvan vasemmalla puolella päänäytössä.

6. Valitse tulokset Thy-RADS™-leksikologiauokituksen lomakkeesta **kohdistimen** ja **SonicPadin®** avulla.
7. Siirry Thy-RADS™-valikon seuraavalle sivulle napsauttamalla valikon **NEXT** (SEURAAVA) #painiketta tai kosketusnäytön **Nodule Page** (Nystermäsivu) #sädintä.
8. Paina **Save Image** (Tallenna kuva).
9. Sulje Thy-RADS™-valikko valitsemalla **Exit** (Lopeta).

” NOTE

Tärkeä huomautus:

Paina **Save Image** (Tallenna kuva) #painiketta, kun olet täyttänyt Thy-RADS™-luokituslomakkeen ja poistunut valikosta, tai tietoja ei tallenneta.

Thy-RADS™-valikkoon pääsee niin monta kertaa kuin on tarpeen tietyn nystermän arvioinnin suorittamiseksi. Thy-RADS™-valikossa

tehdyt mittaukset liittyvät suoraan loppuraportin valittuun nystermään (esimerkiksi Nystermä A). Thy-RADS™-valikossa tehdyt mittaukset näkyvät sivulla 4.

Thy-RADS™ - leksikologialuokituksen dokumentointi

Yksittäinen kuva ei pysty dokumentoimaan kaikkia Thy-RADS™-leksikologialuokituslomakkeen ominaisuuksia. Integroidun Thy-RADS™-valikon avulla voit helpottaa leesiotoimintojen dokumentointia dokumentoimalla yhden tai useamman Thy-RADS™-ominaisuuden ja niihin liittyvän kuvan.

1. Määritä uusi nystermä ja aktivoi Thy-RADS™-valikko.
2. Tulokset voidaan valita Thy-RADS™-leksikologialuokituslomakkeella **kohdistimen** ja **SonicPadin®** avulla.
3. Paina **Save Image** (Tallenna kuva).

Huomaa, että kuvan numero näkyy valitun vastauksen oikealla puolella Thy-RADS™-leksikologialuokituslomakkeessa.

4. Voit poistua Thy-RADS™-toiminnosta jokaisen **Save Image** (Tallenna kuva) #-toiminnon jälkeen ja palata samaan nystermään syöttääksesi uusia kuvia koskevia lisätietoja.
5. Jos samalle leesiolle syötetään ristiriitaisia tuloksia, tulokset voidaan täsmäyttää raporttiin (katso **Chapter 7, Raportit [353]**).

7 Raportit

Raportt ominaisuuden kuvaus

SUPERSONIC MACH 30 #ultraäänijärjestelmän avulla voit hallita kaikkia tutkimuksen aikana kerättyjä tietoja ja luoda raportin.

Raportin ominaisuudet koostuvat kahdesta eri näkymästä:

- Raportin luonti, jonka avulla voit luoda ja mukauttaa raportin
- Raportin esikatselu, jonka avulla voit tarkastella raporttia sellaisena kuin se tulostetaan tai luodaan pdf-tiedostona.

Avaa raporttitoiminto painamalla **Report** (Raportti).

Raportin luonti avautuu.

Raportin luonti

Raportin luonnin kuvaus

Raportin luonnin avulla voit valita, mitkä tutkimuksen osat sisällytetään loppuraporttiin.

Raportin luonti koostuu seuraavista välilehdistä:

- **Patient Info** (Potilastiedot), jossa voit hakea/muokata potilastietoja
- **Images** (Kuvat), joihin tutkimuksen aikana otetut kuvat, niihin liittyvät mittaukset, BI-RADS®/Thy-RADS™ ja kommentit tallennetaan
- **Measurements** (Mittaukset), jossa voit tarkastella kaikkia tutkimuksen merkittäviä mittauksia ja laskelmia
- **Worksheet** (Laskentataulukko), jossa voit visualisoida loppuraportin peruselementit, muokata potilastietoja ja potilastietojen syöttöä, käyttää kaaviota tai anatomisia tietoja suoritettujen merkittyjen mittausten paikantamiseen tai tarkentamiseen.
- **Conclusion** (Johtopäätös), johon voit lisätä tutkimuksen johtopäätöksen

Patient information (Potilastiedot)

Patient Info (Potilastiedot) #välilehti näyttää potilastiedot, jotka on täytetty samoilla tiedoilla kuin Patient Data (Potilastiedot) -näyttö.

Potilastiedot-näytön tapaan **Patient Information** (Potilastiedot) #välilehdessä on yleisiä tietoja ja lisätietoja kustakin kliinisestä sovelluksesta.

Voit muokata kaikkia tietoja Potilastiedot-välilehdellä.

Voit syöttää tietoja useampaan kuin yhteen välilehteen, jos käytössä on useita sovelluksia.

Jos painat **Patient** (Potilas) #painiketta palataksesi Potilastiedot-kohtaan, kaikki Raportin luonnin muokkaukset tallennetaan ja päivitetään.

Voit valita loppuraportissa näytettävät tiedot Show/Hide Info (Näytä/piilota tiedot) #kuvakkeiden avulla:

- Show Info (Näytä tiedot) #kuvakkeen valitseminen määrittää, että tiedot näkyvät loppuraportissa
- Hide Info (Piilota tiedot) #kuvakkeen valitseminen määrittää, että tiedot eivät näy loppuraportissa

Loppuraportissa piilotettu tieto säilyy aina osana ultraäänijärjestelmään tallennettua tutkimusta.

Images (Kuvat)

Raportin luonti -ikkunan Images (Kuvat) #välilehti näyttää kaikki tutkimuksessa otetut kuvat.

Kuvat on järjestetty kliinisen sovelluksen välilehtiin.

Pystysuuntaiset välilehdet on tarkoitettu kuville, jotka liittyvät BI-RADS®- ja Thy-RADS™ -taulukkoon.

Voit valita loppuraportissa näytettävät kuvat valitsemalla ne.

Napsauta kuvan yläpuolella olevaa kuvaketta, jos haluat sisällyttää sen raporttiin tai jättää sen pois raportista.

Kuvat, joita ei näytetä loppuraportissa, säilyvät aina osana ultraäänijärjestelmään tallennettua tutkimusta.

Kunkin kuvan vieressä on kommenteille varattu tekstiruutu.

Valitse valkoinen tekstiruutu sen kuvan vierestä, johon haluat lisätä kommentteja.

Kirjoita kommentit **näppäimistöllä**.

Kuhunkin kuvaan liittyvät mittaukset näkyvät oikealla olevalla alueella.

Voit näyttää/piilottaa loppuraportin mittaukset Show/Hide (Näytä/piilota tiedot) #kuvakkeiden avulla:

- **Show Info** (Näytä tiedot) #kuvakkeen valitseminen määrittää lopullisessa raportissa näytettävät mittaukset.
- **Hide Info** (Piilota tiedot) #kuvakkeen valitseminen määrittää mittaukset, joita ei näytetä loppuraportissa.

Jos valituille kuvasarjoille ei ole tehty mittauksia, alue saattaa näyttää tyhjältä.

” NOTE

OB-kuvissa, joissa suoritettiin merkittäviä mittauksia, voit näyttää valittua vertailutaulukkoa vastaavan kasvukaavion napsauttamalla **GRAPH** (KAAVIO).

Measurements (Mittaukset)

Measurement (Mittaus) #välilehdellä voit tarkastella tutkimuksen aikana tehtyjä merkittäviä mittaustuloksia ja niihin liittyviä laskelmia.

Tässä välilehdessä voit näyttää tai piilottaa kunkin merkityn mittaustuloksen loppuraportissa.

1. Valitse haluamasi sovelluksen alivälilehti (käytettävissä vain sovelluksissa, joissa merkityt mittaukset tehtiin tutkimuksen aikana).

Huomaa, että vaikka kuva, josta merkityt mittaukset on otettu, olisi poistettu, vastaavat merkityt mittaukset säilytetään tietokannassa.

2. Voit näyttää tai piilottaa kunkin merkityn mittaustuloksen yksitellen kunkin mittauksen vieressä olevalla valintaruudulla.

Piilotetut merkityt mittaustulokset eivät näy loppuraportissa.

Voit valita useita saman mittauksen esiintymien yhteydessä, mikä esiintymä näytetään raportissa. Napsauttamalla + saat näkyviin kaikki suoritettujen mittausten alitulokset.

Worksheet (Työlomake)

Worksheet (Työlomake) #välilehti on jaettu alivälilehtiin, jotka vastaavat tutkimuksen suorittamiseen käytettyjä sovelluksia ja esiasetuksia.

Kaikissa sovelluksissa työlomakkeessa näkyvät Potilastietojen syöttö- ja Potilastiedot-välilehden tiedot. Se sisältää kaavioita ja kliinisiä tietoja rinnan alueesta, genitovirtsaa-alueesta ja kilpirauhasesta sekä MSK:n kipualueesta. Myös mittaukset sekä BI-RADS tai THY-RADS näytetään, jos ne on tehty.

Vaskulaarinen- ja OB-GYN-sovelluksissa Työlomakkeet-välilehdessä näkyvät interaktiivisessa raportissa tai anatomisissa tiedoissa tehdyt merkityt mittaukset.

OB-GyN-työlomake

OB-GYN-**työlomake** näyttää tutkimustiedot, sikiön terveystiedot ja OB-GYN-sovelluksessa suoritettut merkityt mittaukset vuorovaikutteisessa raportissa.

OB-PROSENTTIOSUUDET JA Z-PISTEET

OB-arvioitu sikiön paino -prosenttiosuus ja Kasvun prosenttiosuus #tietoja käytetään sikiön kasvun tulkintaan ja hallintaan. EFW-prosenttiosuustiedot esitetään yhdessä lasketun EFW-arvon kanssa vertaisarvioitujen julkaisujen ja sikiöiän tietojen perusteella. Kasvuprosenttiosuustiedot esitetään sikiön mittausten yhteydessä vertaisarvioitujen julkaisujen ja sikiöiän tietojen avulla. Näiden tietojen avulla lääkäri voi arvioida sikiön kasvua ja hallita raskauden etenemistä.



CAUTION

Varmista potilaan nimi ja tunnus ennen uuden potilaan tutkimuksen aloittamista.

Tarkista päivämäärän muoto ennen syntymäajan, viimeisten kuukautisten ajankohdan (LMP), arvioidun synnytyspäivän (EDD), hedelmöityspäivän (DOC) ja ovulaatiopäivän syöttämistä. Näiden parametrien virheellinen syöttäminen johtaa virheelliseen sikiön ikään (GA).

Anna EDD ja GA potilaan potilastietueeseen varmuuskopiointia varten.

Valitse potilastietojen syöttösivun (PDE) "Activate OB calcs" (Aktivoi obstetriset laskutoimitukset) #painike.

On määritettävä, minkä OB-aihepiirin kirjoittajan tietoja käytetään kussakin mittauksessa GA:n laskemiseen ja arvioidun sikiön painon (EFW) saamiseen.

Diagnoosi ei voi perustua vain yhteen mittaukseen tai yksiiin tietoihin. Ota aina huomioon potilaan yleinen kliininen arviointi, mukaan lukien potilastiedot.

Sikiön asennosta riippuen jotkin mittaukset voivat olla virheellisiä. Ota aina huomioon potilaan yleinen kliininen arviointi, mukaan lukien potilastiedot.

Järjestelmä tarjoaa sikiömittaukset enintään viidelle sikiölle. Varo sekoittamasta sikiöitä mittausten aikana.

Jokaiselle suoritetulle mittaukselle voidaan valita joko ensimmäinen, viimeinen, keskiarvo, minimi, maksimi tai erityisesti yksi viidestä

sallitusta mittauksesta käyttämällä Raportin Measurements (Mittaukset) #välilehden valintatoimintoa.

Ole varovainen poistaessasi mittauksia, sillä tämä vaikuttaa valitsimen tulokseen.

Poikkeamat mittausten normaaliarvoista on arvioitava kaavioiden ja alan kirjallisuuden perusteella.

1. Tee obstetriset merkityt mittaukset
2. Mittaukset näkyvät raportissa yhdessä prosenttipisteen ja Z-pistemäärän kanssa (valitun viitetaulukon, tekijän ja päivämäärän perusteella).

OB-TRENDIT

OB-trendin avulla voit arvioida sikiön kehitystä ajan funktiona järjestelmään tallennettujen tutkimusten osalta.



CAUTION

Varmista, että "Activate OB calcs" (Aktivoi obstetriikka) #asetus on valittuna potilastietojen syötössä, jotta voit käyttää prosenttiosuuksia ja Z-pisteitä.

1. Kirjoita potilastiedot potilaslomakkeeseen



CAUTION

Varmista, että ainakin potilaan Etunimi, Sukunimi ja Syntymäaika vastaavat edellisiä tutkimuksia, jotta järjestelmä tunnistaa saman potilaan.

2. Potilaslomakkeen alareunassa näkyy ikkuna, jossa näkyvät samojen potilaiden aiemmat tutkimukset.
3. Valitse nykyisen potilaan edelliset tiedot
4. Nykyisen potilaan aiemmat tiedot tuodaan järjestelmään.
5. Aloita tutkimus ja suorita nykyiset mittaukset.

6. Tallenna kuvat tarpeen mukaan.
7. Paina **Report** (Raportti).
8. Kunkin mittauksen osalta aiempien tutkimusten ja nykyisen tutkimuksen tiedot näkyvät samassa kaaviossa.

Vaskulaarinen työlomake

KUVAUS

Vaskulaarinen **työlomake** näyttää suonisovelluksessa tehdyt merkityt mittaukset ja esiasetukset anatomisissa tiedoissa.

TIETOJEN LISÄÄMINEN TYÖLOMAKKEESEEN

Voit lisätä kuhunkin työlomakkeeseen joitakin tietoja, kuten skannauksen laadun tai kliiniset löydökset.

1. Napsauta vastaavan otsikon vieressä olevaa tekstikenttää.

Näppäimistö avautuu automaattisesti.

2. Kirjoita lisätiedot kirjoittamalla teksti.

Voit lisätä kuhunkin työlomakkeeseen merkittyjä mittaustuloksia, huomautuksia, plakin muotoja ja nuolia.

1. Paina kosketusnäytön **Toolbox** (Työkalulaatikko) #painiketta.

Päänäyttöön avautuu ikkuna.

2. Napsauta lisättäviä tietoja.

Annotate (Huomautus)

1. Paina **Annotate** (Huomautus) työkalulaatikossa.

Työlomakkeessa näkyy huomautusruutu.

2. Muokkaa sitä näppäimistöllä.
3. Napsauta huomautusta ja siirrä huomautusruutua tarvittaessa **SonicPadilla®**.
4. Voit kiertää huomautusruutua tarvittaessa kaksoisnapsauttamalla sitä.

Nuolet näkyvät huomautusruudun ympärillä.
5. Käytä **SonicPadia®** huomautusruudun kääntämiseen.
6. Vahvista napsauttamalla **SonicPadia®**.

Plakin muoto

1. Napsauta työkalulaatikkoon lisättävää plakin muotoa.
2. Napsauta plakin muotoa ja siirrä sitä tarvittaessa **SonicPadilla®**.
3. Vahvista napsauttamalla **SonicPadia®**.
4. Muuta plakin kokoa tai kierrä sitä tarvittaessa kaksoisnapsauttamalla plakin muotoa. Tarvittaessa plakin muodon ympärillä näkyvät nuolet.
5. Kierrä plakkia **SonicPad®** #toiminnolla.
6. Vahvista napsauttamalla **SonicPadia®**.

Add arrow (Lisää nuoli)

1. Napsauttamalla työlomakkeen elementtiä voit linkittää sen anatomisiin tietoihin nuolella.
2. Paina **Add arrow** (Lisää nuoli) työkalulaatikkossa.
3. Napsauta lisättyä nuolta.
4. Siirrä nuolen kärki **SonicPadin®** avulla valittuun kohtaan anatomisissa tiedoissa.
5. Vahvista napsauttamalla **SonicPadia®**.

TIETOJEN POISTAMINEN TYÖLOMAKKEESTA

1. Napsauta elementtiä, jonka haluat poistaa.
2. Paina kosketusnäytön **Toolbox** (Työkalulaatikko) #painiketta.

3. Napsauta työkalulaatikossa **Remove** (Poista).

CAROTID-TYÖLOMAKKEEN ELI KAULAVALTIMOTYÖLOMAKKEEN LISÄTIEDOT

Carotid-työlomake sisältää SRU1- ja NASCET2-kriteerit laskentataulukon alareunassa.

Lisää ne työlomakkeeseen napsauttamalla löydöksiin liittyviä elementtejä.

Maksan työlomake

Maksan työlomakkeessa on yhteenveto kaikista maksalle tehdyistä Q-Box-maksamittauksista sekä yksityiskohtaiset tiedot kustakin Q-Box-mittauksesta.

Tämän Q-Box-maksatyölomakkeen hankkiminen:

1. Paina SWE-kuvauksen jälkeen ohjauspaneelin **Meas.** (Mittaus) #painiketta.
2. Valitse **Liver SWE** (Maksan SWE) #mittauspaketti kosketusnäytöstä.
3. Käytettävissä olevien Q-Box Liver SWE (Maksan SWE) #merkittyjen mittauksen luettelo näkyy näytön oikealla puolella.
4. Käytä mitä tahansa merkittyä mittausta.
5. Paina **Save Image** (Tallenna kuva).
6. Paina **Report** (Raportti).
7. Napsauta **Worksheet** (Työlomake) #välilehteä.

Maksan työlomakkeen avulla voit myös valita julkaisun SWE-tilastojen visualisointia varten.



NOTE

Nämä mittaukset eivät ole peräisin tutkimuksesta. Ne poimitaan valitusta julkaisusta ja näytetään vain viitteenä.

1. Voit visualisoida käytettävissä olevien julkaisujen luettelon napsauttamalla nuolta.
2. Napsauta kiinnostavaa julkaisua.
3. Tilanteeseen liittyvä taulukko näkyy alla ja loppuraportissa.

Conclusion (Päätelmä)

Raportin muodostimen **Conclusion** (Päätelmä) #välilehti on vapaamuotoinen tekstinsyöttönäyttö.

Kirjoita tähän tutkimuksen lopputiedot tai johtopäätökset.

Voit näyttää loppuraportin lopputuloksen Näytä/piilota tiedot - kuvakkeiden avulla:

- **Show Info** (Näytä tiedot) #kuvakkeen valitseminen määrittää, että tiedot näkyvät loppuraportissa.
- **Hide Info** (Piilota tiedot) #kuvakkeen valitseminen määrittää, että tiedot eivät näy loppuraportissa.

Raporttien luominen

Luo haluamasi raportti .pdf-tiedostona painamalla **Generate Report** (Luo raportti).

Siirry sivujen välillä **kohdistimen** ja **SonicPadin®** avulla.

Raporttien tulostaminen

Jos olet tyytyväinen raportin esikatseluun, voit tulostaa raportista paperikopion.

Lähetä raportti määritettyyn tulostimeen koskettamalla kosketusnäytön **Print Report** (Tulosta raportti) #painiketta.

Jos paperitulostin ei ole käytettävissä, raporttia ei lähetetä.

Raporttien vieminen

Voit viedä raportin DICOM-kuvina tällä vaihtoehdolla. Tätä voidaan käyttää erityisesti silloin, kun PACS ei tue PDF-tiedoston tarkastelua.

1. Paina **System Config**. (Järjestelmäkoonpano).
2. Avaa **Administration** (Järjestelmänvalvonta) #välilehti.
3. Avaa **Devices** (Laitteet) #alivälilehti.
4. Aiemmin luodun DICOM-säilön lisääminen tai muokkaaminen
5. Ota **Advanced Options** (Lisäasetukset) #välilehdessä käyttöön
Raportin vienti.
6. Valitse avattavasta luettelosta **Ultrasound image** (Ultraäänikuva)
#vaihtoehto.
7. Vahvista napsauttamalla **OK**.

8 Kuvien ja tietojen hallinta

Tietojen tallentaminen

Kuvien ja leikkeiden ottaminen eli kaappaaminen

Voit ottaa eli kaapata ja tallentaa yksittäisen kuvan tai leikesarjan. Leikkeet voidaan ottaa takautuvasti tai prospektiivisesti. Kaapattu kuva tai leikesarja tallennetaan potilastutkimukseen, ja pienoiskuva on käytettävissä reaaliaikaisessa kuvantamisnäytössä ja Tarkastelu-näytössä. Kaappauksen aikana näytön alareunassa näkyy kuvake. Kun kaappaus on valmis, näkyviin tulee kuvan pienoiskuva.

Yksittäisen kuvan ottaminen

1. Paina **Freeze** (Pysäytä).
2. Paina **Save Image** (Tallenna kuva).

Kuva näkyy pienoiskuvana näytön oikeassa reunassa.

Takautuvan leikesarjan ottaminen

SUPERSONIC MACH 30 mahdollistaa takautuvien leikkeiden ottamisen.

1. Paina **Freeze** (Pysäytä).
2. Tallenna juuri kuvatut kuvat painamalla **Save Clip** (Tallenna leike) -painiketta, kun se on pysäytetty.

Kun kaappaus on valmis, kuulet äänimerkin, joka vahvistaa, että leike on tallennettu.

Leike näkyy pienoiskuvana näytön oikeassa reunassa.

Älä paina **Review** (Tarkastelu) -painiketta, ennen kuin kuulet äänimerkin.

Prospektiivisen leikesarjan ottaminen

SUPERSONIC MACH 30 mahdollistaa prospektiivisten leikkeiden ottamisen reaaliaikaisessa kuvantamisessa.

1. Paina Tallenna leike -painiketta reaaliaikaisen kuvantamisen aikana käynnistääksesi prospektiivisen leikekaappauksen.

Prospektiivinen leikekaappaus suoritetaan automaattisesti järjestelmän kokoonpanossa määritetyn keston jälkeen.

Kun kaappaus on valmis, kuulet äänimerkin, joka vahvistaa, että leike on tallennettu.

2. Pysäytä kaappaus painamalla **Save Clip** (Tallenna leike) -painiketta uudelleen tai **Freeze** (Pysäytä) -painiketta.

Älä muuta kuvan skaalausta mahdollisen leikekaappauksen aikana, varsinkaan seuraavia asetuksia:

- **Digital Zoom (Digitaalinen zoomaus)**
- **Display Format (Näyttömuoto)**
- **Dual Top/Bottom (Kaksi ylhäällä/alhaalla)**
- **Wide Image mode (Laajakuvatila)**

DICOM-tarkastelutyöasemassa kuvan skaalauksen muuttaminen voi johtaa mahdollisiin epätarkkoihin mittauksiin, jotka suoritetaan myöhemmin prospektiivisille DICOM-leikkeille.

3. Leike näkyy pienoiskuvana näytön oikeassa reunassa.

Älä paina **Review** (Tarkastelu) -painiketta, ennen kuin kuulet äänimerkin.

” NOTE

Save Image (Tallenna kuva) -painikkeen painaminen prospektiivisen leikkeen kuvaamisen aikana ei pysäytä prospektiivisen leikkeen hankintaa.

Prospektiivisen leikekaappauksen keston määrittäminen

Katso **Chapter 9, Järjestelmän mukauttaminen [391]**.
Prospektiivisen leikekaappauksen keston määrittäminen:

Valitse haluamasi prospektiivisen leikekaappauksen kesto käytettävissä olevista vaihtoehdoista:

2 s, 5 s, 10 s, 15 s, 30 s, 1, 2, 3, 4, 5 min

Huomautus: Varjoainetilalle voidaan asettaa tietty kesto.

Leikkeiden rajaaminen

Rajaustoiminnolla voit poistaa kuvia mahdollisen leikkeen alusta tai lopusta.

1. Paina **Trim** (Rajaa) -painiketta kosketusnäytössä.

SonicPad® on soviteltu **Trim End** (Rajauksen loppu) -kohtaan.

2. Sijoita **SonicPad®** leikkeen alkuun, jotta tarvittavat kehykset poistuvat leikkeen lopusta.

SonicPad® on soviteltu Rajauksen alku -kohtaan.

3. Siirrä **SonicPadia®** leikkeen loppua kohti, jotta tarvittavat kehykset poistuvat leikkeen alusta.

4. Leikkaa rajatut kehykset pois käytöstä poistamalla **Trim** (Rajaa) käytöstä.

5. Tallenna uusi leike ilman rajattuja kehyksiä painamalla **Save Clip** (Tallenna leike).

Palauta rajauksen aloitus- ja lopetuskehykset kuvauksen alkuun ja loppuun painamalla **Trim Reset** (Rajauksen nollaus).

Tutkimuksen tarkasteleminen

Käytä Tarkastelu-toimintoa tutkimuksen aikana tai sen jälkeen tutkimuksesta otettujen kuvien tutkimiseen ja vertailuun. Yhden

potilaan useita tutkimuksia voidaan tarkastella. Tarkastelu-toiminnossa voit tarkastella tallennettuja kuvia tai leikesekvenssejä. Tallennettuja kuvia voidaan tarkastella, lähettää, tulostaa, hakea ja varmuuskopioida. Kuva-analyysi voidaan tehdä myös Tarkastelu-toiminnossa. Ultraäänijärjestelmän kiintolevyille tallennetut kuvat voidaan lähettää DVD- tai USB-levylle tai DICOM-yhteensopiviin laitteisiin verkossa.

Yleistä Tarkastelu-toiminnosta

Tarkastelu-tilassa voidaan suorittaa useita eri tehtäviä, kuten suorittaa mittauksia ja toistaa leikesarjoja.

MITTAUKSET TARKASTELU-TILASSA

Tarkastelu-tilassa voidaan suorittaa nykyisen tutkimuksen kuvien mittauksia. Kuva on ensin näytettävä täysikokoisena. Nykyisen tutkimuksen Tarkastelu-näytössä tehdyt mittaukset voidaan tallentaa raporttiin. Aiempien tutkimusten Tarkastelu-toiminnossa tehtyjä mittauksia ei voi tallentaa. Voit näyttää mittaussäätimet Tarkastele tutkimusta -kosketusnäytössä painamalla **Meas.** (Mittaus) -painiketta. Tyhjennä kaikki mittaukset kuvasta koskettamalla Tarkastele tutkimusta -kosketusnäytön **Erase all** (Poista kaikki) -painiketta.

Tarkastelun aloittaminen

Siirry tarkastelutilaan painamalla **Review** (Tarkastelu).

Näkyviin tuleva näyttö määräytyy sen mukaan, onko tutkimus aktiivinen järjestelmässä.

Jos tutkimus on käynnissä, **Review** (Tarkastelu) -painikkeen painaminen avaa Tarkastele tutkimusta -näytön.

Jos käynnissä ei ole tutkimusta, kun **Review** (Tarkastelu) on valittuna, näkyviin tulee potilashakemisto.

Jos järjestelmän kokoonpanossa on määritetty automaattinen poisto, voit lukita joitakin tutkimuksia estääksesi niiden automaattisen poistamisen.

Voit palata reaaliaikaiseen kuvantamiseen painamalla **Review** (Tarkastelu) -painiketta uudelleen.

Potilashakemisto

Potilashakemisto on luettelo valittuun levyasemaan tallennetuista tutkimuksista. Potilashakemistossa on asetuksia, joiden avulla käyttäjä voi lajitella, tarkastella ja siirtää tutkimuksia. Jos nykyinen tutkimus ei ole käynnissä Tarkastelu-toiminnon käynnistyessä, näkyviin tulee Potilashakemisto.

TIETOJA POTILASHAKEMISTON OTSIKOISTA

Potilashakemistossa tutkimukset on järjestetty taulukkoon, jossa on useita sarakkeita. Kukin sarakeotsikko kuvaa sarakkeen sisällön joko tekstin tai kuvakkeen avulla. Napsauttamalla sarakkeen otsikkoa voit lajitella luettelon tämän sarakkeen mukaan. Tutkimuksen tila - sarakkeessa näkyy, kuinka monta kertaa (jos on) tutkimusta on jatkettu.

Tutkimusten valitseminen ja lataaminen

Jos tutkimus on käynnissä, Tarkastelu-painikkeen painaminen avaa Tutkimuksen tarkastelu -näytön, jossa on nykyisestä tutkimuksesta ladattuja kuvia.

Jos mitään tutkimusta ei ole käynnissä, **Review** (Tarkastelu)-painikkeen painaminen avaa Potilashakemisto-näytön, jossa on luettelo aiemmista tutkimuksista.

Jos haluat tarkastella aiempia tutkimuksia, valitse ensin tutkimus potilashakemistosta.

Samana potilaana useita tutkimuksia voidaan valita ja ladata tarkastelua varten.

Valitse kaikki tutkimukset napsauttamalla **Select All** (Valitse kaikki).

Lataa valitut tutkimukset katselua varten valitsemalla **Display Selected** (Näytä valitut).

KUVIEN NÄYTTÄMINEN

Review Exam (Tutkimuksen tarkastelu) -näyttöä käytetään tutkimuskuvien tarkasteluun ja vertailuun valitussa asettelussa. Nykyisen tai valitun tutkimuksen pikkukuvat näkyvät näytön oikealla puolella. Kosketusnäytön avulla voit käyttää muita tarkastelutoimintoja.

KUVIEN TULOSTAMINEN TARKASTELUSSA

Voit tulostaa kuvia kuvan tarkastelusta.

1. Napsauta jokaista tulostettavaa kuvaa halutussa järjestyksessä.
2. Valitse Tulosta.

KUVIEN PIKKUKUVIEN SELAAMINEN

Pienikokoisia kuvia eli pikkukuvia voidaan tarkastella Tarkastelutoiminnossa.

Pikkukuvat sijaitsevat Tarkastele tutkimusta -näytön oikealla puolella.

Voit selata kuvien pikkukuvia valitsemalla kosketusnäytöstä **Previous thumbnail** ja **Next thumbnail** (Edellinen pikkukuva ja Seuraava pikkukuva). Tämä näyttää edellisen tai seuraavan kuvan koko näytön tarkastelutilassa.

Kun kohdistin asetetaan pikkukuvan päälle, se laajenee suuremmaksi.

Pikkukuvan napsauttaminen suurentaa sen todelliseen kokoon.

Kun pikkukuvan päällä olevaa jätekuvaketta napsautetaan, kyseinen kuva poistetaan.

KUVIEN VERTAILU

Tarkastelu-toiminnossa voidaan verrata kahta saman potilaan eri tutkimusten kuvaa.

1. Valitse kaksi tutkimusta potilashakemistosta.
2. Napsauta **Display Selected** (Näytä valitut).
3. Napsauta potilaan nimeä vasemmalla puolella. Kahden tutkimuksen pikkukuvat tulevat näyttöön.
4. Valitse kaksi tarkasteltavaa kuvaa ja valitse **Vertaa**.

Kuvat näkyvät rinnakkain. Niitä voidaan tarkastella samanaikaisesti, ja mittaukset ja huomautukset voidaan suorittaa.

Kuvien tulostaminen

Ympäristösyistä tulosta vain tarvittaessa.

Käytä digitaalisia laitteita tallennukseen.

Voit tulostaa integroidulla tulostimella (lisävaruste) tai verkon tulostimilla.

Järjestelmän avulla voit määrittää tulostusohjaimet ja tulostimet.

Määritä tulostettavaksi

Voit määrittää Tulosta-toiminnon erilliseen ohjauspaneelin painikkeeseen.

Kun olet määrittänyt tulostimen asetukset ja liittänyt sen (katso **the section called “Media Association (Tallennusvälineyhteys)” [402]**), toimi seuraavasti:

1. Valitse Media-asetukset-välilehden luettelosta haluamasi kuvatulostin.
2. Valitse Määritä tulostettavaksi -valintaruutu.

Voit tulostaa kuvat suoraan painamalla ohjauspaneelin Tulosta-painiketta.

Tulostaminen reaaliaikaisessa kuvantamisessa

Voit tulostaa reaaliaikaisia tai pysäytettyjä kuvia tutkimuksen aikana.

1. Ota haluamasi kuva.
2. Paina ohjauspaneelin **Save Image** (Tallenna kuva) -painiketta.

Kuvat tulostetaan yhdistettyjen ja määritettyjen tulostimien mukaan (katso [Chapter 9, Järjestelmän mukauttaminen \[391\]](#)).

TALLENNETTUIJEN KUVIEN TULOSTAMINEN PAIKALLISEEN TULOSTIMEEN

Tarkastele tutkimusta -näytöstä voit tulostaa tallennettuja yksi- ja monikehyksisiä kuvia yksi kerrallaan 1–15 kuvaa/sivu.

1. Paina **Review** (Tarkastele).
2. Valitse tutkimus.
3. Napsauta **Display Selected** (Näytä valitut).
4. Valitse Review Exam (Tarkastele tutkimusta) -näytössä tulostettavat kuvat.

” NOTE

Tulostusjärjestys seuraa valintajärjestystä. Napsauta tulostettavia kuvia haluamassasi tulostusjärjestyksessä.

5. Valitse käytettävä tulostin kosketusnäytön oikealla nupilla.
6. Valitse haluamasi asettele seuraavalla nupilla.
7. Kosketa **Print** (Tulosta).

IMPORTANT

Jotta voit määrittää verkon asetukset, sinun on ensin kytkettävä SUPERSONIC MACH 30 -järjestelmän takana oleva verkkokaapeli lähiverkkoon.

TULOSTAMINEN TALLENTAA KUVAT DICOM-TULOSTIMEEN (LISÄVARUSTE)

Tutkimuksen tarkastelu -näytössä voit lähettää yhden kehyksen kuvia järjestelmästä DICOM-tulostimiin.

1. Paina **Review** (Tarkastele).
2. Valitse tutkimus.
3. Kosketa **Display Selected** (Näytä valitut).
4. Valitse Review Exam (Tarkastele tutkimusta) -näytössä yksi tai useampi kuva.
5. Kosketa **Export to DICOM** (Vie DICOM-järjestelmään).
6. Valitse Send To (Lähetä kohteeseen) -valintaikkunassa DICOM-tulostin.
7. Tulosta valitut kuvat valitsemalla **OK**.

Lisätietoja DICOM-tulostimen määrittämisestä on kohdassa [the section called “Devices \(Laitteet\)” \[406\]](#).

Kuvien tulostaminen tarkastelussa

Voit tulostaa kuvia kuvan tarkastelusta.

1. Napsauta jokaista tulostettavaa kuvaa halutussa järjestyksessä.
2. Valitse Tulosta.

Tutkimuksen lähettäminen

Viennin muodot

Tarkastelutilassa tietyt kuvat voidaan siirtää DICOM-tulostimiin (lisävaruste) ja verkon palvelimiin, CD- tai DVD-levylle tai USB-laitteeseen. Muoto voidaan valita ennen kuvien tai leikkeiden lähettämistä. Jos haluat lähettää suurennetun kuvan tulostimeen tai USB-laitteeseen, katso [Chapter 9, Järjestelmän mukauttaminen \[391\]](#).



CAUTION

Muista, että siirrettävillä tietovälineillä olevien tietojen vieminen voi antaa hyökkääjän lukea ja/tai käyttää tietoja, joita ei ole tarkoitettu paljastettaviksi.

Kuvien lähettäminen

Tutkimuksen tarkastelu -näytössä kuvat voidaan siirtää järjestelmästä DICOM-yhteensopiviin tulostimiin ja palvelimiin verkossa. Kuvat voidaan lähettää myös järjestelmän DVD-asemaan.

1. Valitse Review Exam (Tarkastele tutkimusta) -näytössä yksi tai useampi kuva.
2. Kosketa **Export to DICOM** tai **Export as JPEG/H264** (Vie DICOM-järjestelmään Vie JPEG/H264-muodossa).
3. Valitse kohde Lähetä kohteeseen -valintaikkunassa.

Lähetä kohteeseen -valintaikkunassa näytetään kokonaistila sekä laitteen vapaa tila USB-laitteelle.



NOTE

DICOM PS3.15 2019a -standardin mukaisesti voit valita Lähetä kohteeseen -valintaikkunan Kuvan tunnisteiden poisto -valintaruudun lähettääksesi kuvat, joiden tunnistekentät on poistettu tietokannasta ja kuvasta.

4. Lähetä valitut kuvat valitsemalla OK.



Tutkimukset viedään potilaan nimen mukaan järjestettyihin kansioihin.

CD-/DVD-levyn poistaminen:

1. Napsauta asianmukaista kuvaketta (CD tai DVD).
2. Noudata näyttöön tulevia ohjeita.

Jos sinun on poistettava CD-/DVD-levy manuaalisesti, aseta paperiliitin pää CD-/ DVD-aseman vieressä olevaan reikään.

USB-laitteen poistaminen:

1. Odota, kunnes  symboli (tietojen vienti USB:lle) korvataan  ilmoituskuvakealueella.
2. USB-laitteen poistaminen



CAUTION

Varmista, että sekä käyttäjä että potilas eivät aseta käsiä tai muita ruumiinosia USB-porttiin tai sen päälle.

Voit milloin tahansa tarkistaa viennin tilan napsauttamalla vastaavaa ilmoituskuvaketta näytön vasemmassa reunassa. Lisätietoja kuvakkeista on kohdassa [the section called “Ilmoituskuvakkeet” \[185\]](#).

Kliinisten tietojen vienti (valinnainen)

SUPERSONIC MACH 30 -järjestelmässä voit hallita omia kliinisiä tutkimuksia viemällä tietoja kahdessa eri muodossa.

Käyttäjakerho-muodossa voit viedä anonymisoituja kuvia ja mittauksia yhdessä, jotta ne voidaan julkaista kliinisessä tutkimuksessa (Käyttäjakerho-työkalu).

Excel-muodossa voit viedä anonyymejä mittauksia, jotta voit käyttää tietoja laskentataulukossa.

Excel-tiedosto sisältää kaikki tutkimusten aikana tehdyt mittaukset.

Useiden saman mittaustyökalun avulla toteutettujen mittausten keskiarvo ja mediaaniarvot lasketaan ja näytetään automaattisesti.

Tietojen vieminen:

1. Kytke USB-laite
2. Avaa potilashakemisto painamalla **Review** (Tarkastelu) -painiketta.
3. Valitse vietävät tutkimukset

4. Valitse kosketusnäytöltä **Clinical Data Export** (Kliinisten tietojen vienti).
5. Valitse vientimuoto.
6. Valitse laite.
7. Paina **Start** (Käynnistä).

Järjestelmät vievät tiedot valitussa muodossa USB-laitteelle. Lisätietoja Käyttäjakerho-työkalusta: www.KT30club.com [<http://www.KT30club.com>]

DICOM-jäsennely raportointi (DICOM SR)

DICOM-jäsennely raportti on asiakirja-arkkitehtuuri, joka on suunniteltu kliinisten tietojen ja löydösten koodaamiseen ja vaihtamiseen radiologisen kuvantamisen yhteydessä. DICOM SR -spesifikaatiota tuetaan OB-GYN- ja vaskulaarisissa kliinisissä sovelluksissa SUPERSONIC MACH 30 -järjestelmässä.

OB-GYN-sovelluksessa se käyttää NEMAn mallin mukaista ID 5000 OB-GYN Ultrasound Procedure Report -raporttia.

Vaskulaarisessa sovelluksessa se käyttää NEMAn mallin mukaista ID 5100 Vascular Ultrasound Procedure Report -raporttia.

Yksi OB-GYN- tai vaskulaarisessa kliinisessä sovelluksessa otettu kuva/leike käynnistää DICOM SR -raportin luomisen.

Oletusarvoisesti SUPERSONIC MACH 30 ei luo DICOM-jäsennelyjä raportteja tutkimuksen lopussa.

MÄÄRITTÄMINEN

DICOM-jäsennely raportointi (DICOM SR) -vaihtoehto

DICOM SR -toiminnon aktivoiminen:

1. Paina **System Config**. (Järjestelmäkoonpano).

2. Avaa **Device Settings** (Laitteasetukset) -välilehti.
3. Avaa **System DICOM options** (Järjestelmän DICOM-asetukset) -alivälilehti.
4. Valitse **Generate Structured Reports** (Luo jäsennellyt raportit) -valintaruutu.

DICOM-säilö

1. Valitse System Configuration (Järjestelmäkoonpano) -kohdassa Administration (Järjestelmänvalvonta) -välilehden **Devices** (Laitteet) -alivälilehti.
2. Valitse **Edit Selected** (Muokkaa valittuja).
3. Valitse DICOM-tallennuslaitteen **Advanced options** (Lisäasetukset).
4. Valitse haluamasi **Enable Export of SR** (Ota SR-vienti käyttöön) -valintaruutu.

Irrotettava DICOM-tietoväline

1. Valitse System Configuration (Järjestelmäkoonpano) -kohdassa Administration (Järjestelmänvalvonta) -välilehden **Devices** (Laitteet) -alivälilehti.
2. Napsauta **DICOM Removeable media** (Irrotettava DICOM-tietoväline).
3. Valitse **Edit Selected** (Muokkaa valittuja).
4. Valitse haluamasi **Enable Export of SR** (Ota SR-vienti käyttöön) -valintaruutu.

LÄHETYSTAVAT

DICOM SR -raporttien automaattinen lähetys

Kun SR-vienti on otettu käyttöön yhdelle tai useammalle DICOM-tallennuslaitteelle, DICOM SR -tiedosto lähetetään automaattisesti tutkimuksen lopussa tälle/näille määritetyille DICOM-tallennuslaitteille.

DICOM SR -raporttien lähettäminen pyynnöstä

Reaaliaikaisen tutkimuksen aikana ja jos SR-tietojen vieni on otettu käyttöön yhdelle tai useammalle DICOM-tallennuslaitteelle, voit tarvittaessa lähettää päivitettyt versiot DICOM SR -raportista tälle/näille määritetyille DICOM-tallennuslaitteille.

1. Paina **Review** tai **Report** (Tarkastelu tai Raportti).
2. Paina kosketusnäytön **Send SR** (Lähetä SR) -painiketta.

DICOM SR -raporttien manuaalinen lähetys

1. Kun tutkimus on päättynyt, valitse **Review** (Tarkastelu).
2. Valitse tutkimus, jolle haluat lähettää SR-raportin, ja paina **Display Selected** (Näytä valitut) -painiketta.
3. Napsauta Tarkastele kuvaluetteloa -ikkunassa **DICOM SR - kuvaketta**.
4. Paina kosketusnäytössä **Export to DICOM** (Vie DICOM-laitteeseen).
5. Valitse laite ja napsauta **OK**.



NOTE

Voit määrittää kaikki DICOM-vientiasetukset. Katso [the section called “Devices \(Laitteet\)” \[406\]](#)

Tutkimusten ja kuvien poistaminen

Potilashakemiston avulla voit poistaa tutkimuksia järjestelmästä.

Jos tutkimus poistetaan vahingossa ja se on arkistoitu DVD-levylle, arkistoitu tutkimus voidaan ladata uudelleen.

Review Exam (Tutkimuksen tarkastelu) #näytössä voidaan poistaa tutkimuksen tallennettuja kuvia.

Tämä on kuitenkin mahdollista vain, kun Send Images/Clips (Lähetä kuvat/leikkeet) #asetuksena kohdassa Print/Network (Tulosta/Verkko) on At End of Exam (Tutkimuksen lopussa).

Kun kuva poistetaan, se pysyy väliaikaisesti Review Exam (Tarkastele tutkimusta) #näytössä, jossa on merkintä X.

Yhden tai useamman kuvan poistaminen

1. Valitse poistettavat kuvat
2. Kosketa kosketusnäytön **Delete Selected** (Poista valitut) #painiketta.
3. Napsauta vahvistusruudussa **Delete** (Poista).

Tutkimusten poistaminen

1. Valitse potilashakemistosta yksi tai useampi tutkimus. Valitse kaikki tutkimukset koskettamalla **Select All** (Valitse kaikki).
2. Napsauta **Delete Selected** (Poista valitut).
3. Napsauta vahvistusruudussa **Delete** (Poista).

Kuvakysely ja haku

Ennen tutkimusta tai tutkimuksen aikana voidaan suorittaa kysely potilastutkimusten löytämiseksi etätyöasemasta, ulkoisesta USB-tallennusvälineestä tai CD-/DVD-levyltä.

Kelpaavat kuvat voidaan poimia näistä tutkimuksista ja hakea SUPERSONIC MACH 30 -järjestelmällä.

Kun kuvat on haettu, niitä voidaan selata ja sopiva kuva voidaan valita tarkasteluun.

Haettu kuva voidaan myös näyttää rinnakkain nykyisen tutkimuksen reaaliaikaisen kuvan vieressä.

Tärkeää: Kysely- ja hakutoiminto edellyttää, että SUPERSONIC MACH 30 -järjestelmä on liitetty verkkoon, jossa on DICOM-yhteensopiva kuva-arkistotyöasema.

Yleisiä tietoja kyselystä

Jos nykyistä tutkimusta ei ole, kysely voidaan suorittaa kaikille työaseman tutkimuksille.

Nämä tutkimukset voi hakea SUPERSONIC MACH 30 -järjestelmällä valmisteltaessa uusia tutkimuksia.

Jos käynnissä on nykyinen tutkimus, kysely yrittää etsiä nykyisen potilaan aiemmat tutkimukset (jos automaattinen Q/R-toiminto on määritetty).

Haettavat lajit ovat seuraavat:

- DICOM-ultraäänikuvat
- Ultraäänileikkeistä poimitut DICOM-ultraäänikuvat
- DICOM-kuvat eri modaliteeteista: tietokoneradiografia (CR), tietokonetomografia (CT), magneettiresonanssi (MR), ydinlääketiede (NM), toissijainen sieppaus (SC), röntgenangiografia (XA), röntgenläpivalaisu (RF), mammografia (MG).

Lisätietoja toissijaisista kuvauksista saat työaseman käyttöoppaasta, työaseman DICOM-yhteensopivuuslausekkeesta tai työaseman/PACS-pääkäyttäjältä.

Mikä tahansa haettu tutkimus voidaan näyttää nykyisen tutkimuksen reaaliaikaisen kuvan kanssa.

Jos potilaan tunnistetiedot on ristiriitoina nykyisen tutkimuksen ja haetun tutkimuksen välillä, näyttöön tulee varoitus.



LISÄTIETOJA DICOM-STANDARDISTA

Lisätietoja DICOM-standardista saat DICOM-yhdenmukaisuuslausunnostamme ja IHE-lausunnostamme verkkosivuiltamme:

<http://www.supersonicimagine.com/dicom>

<http://www.supersonicimagine.com/ihe>

Lisätietoja kysely-nouto-ilmoituskuvakkeesta on kohdassa **the section called “Ilmoituskuvakkeet” [185]**.



CAUTION

Potilaan, jolla on eri tunniste kuin nykyisessä tutkimuksessa, näyttäminen on tehtävä varovasti.

Tämä toiminto on käytettävissä, jos potilaan nimi tai sairaalan tunnus muuttuu.

Käyttäjä ottaa kaiken riskin suorittaessaan kyselyn hakutoimintoja SUPERSONIC MACH 30 -järjestelmällä.

Haetuista kuvista voi olla paljon hyötyä, kun niitä verrataan saman kiinnostavan anatomisen kohteen kanssa reaaliaikaisessa ultraäänikuvassa.

Ole varovainen tarkastellessasi haettuja kuvia ylääänellä SUPERSONIC MACH 30 -järjestelmällä, sillä ne voivat olla pakattuja tai niiden kuvanlaatu voi olla huonompi kuin PACS-työasemassa.

SUPERSONIC MACH 30 -järjestelmällä haettuja ja näytettyjä kuvia ei ole tarkoitettu käytettäväksi ainoana diagnoosina.



NOTE

Voit myös siirtää tutkimuksia PACS-työasemalta SUPERSONIC MACH 30 -järjestelmään.

Kyselyn suorittaminen

Automaattinen kysely

Jos järjestelmä on määritetty asianmukaisesti, se voi suorittaa automaattisen kyselyn tietyn potilaan erityyppisistä tutkimuksista.

Kun tutkimus aloitetaan tietylle potilaalle, tallenna potilaan ensimmäinen kuva painamalla **Save Image** (Tallenna kuva) -painiketta.

Järjestelmä suorittaa automaattisesti kyselyn valitulle potilaalle.

Voit tarkastella kyselyllä saatuja tutkimuksia painamalla ohjauspaneelin **Q/R**-painiketta.

Lisätietoja on kohdassa **Chapter 9, Järjestelmän mukauttaminen [391]**.

Manuaalinen kysely

Aloita tutkimuskysely painamalla **Q/R**-painiketta.

Näyttöön tulee kyselyn valintaikkuna.

Napsauta välilehteä, josta haluat tehdä kyselyn:

- Potilaan nimi (nimi)
- Potilastunnus (ID)
- Järjestysnumero (järjestys)

Hallitse kyselyä asianmukaisilla suodattimilla ja paina sitten **Query** (Kysely).

Näyttöön tulee luettelo kyselyä vastaavista tutkimuksista.

Tuonti USB-tallennusvälineestä tai CD-/DVD-levyltä

1. Aloita tutkimuskysely painamalla **Q/R**-painiketta.

2. Napsauta **Import from Media** (Tuo tallennusvälineeltä) -painiketta.
3. Näyttöön tulee selainikkuna.
4. Valitse tuotavien tietojen sijainti.



NOTE

Voit valita DICOM-tietoja sisältävän kansion, tietyn DICOM-tiedoston tai DICOMDIR-tiedoston.

5. Vahvista napsauttamalla **OK**.

Noudon suorittaminen

Automaattinen nouto

Jos järjestelmä on näin määritetty, se noutaa automaattisesti viimeksi kuvatut sarjat kullekin valitulle modalityelle.

Manuaalinen nouto

Kun kysely on suoritettu, järjestelmä palauttaa luettelon vastaavista tutkimuksista.

Tutkimukset näytetään taulukossa, jolla on seuraavat ominaisuudet:

- Potilaan nimi
- Potilaan tunnus
- Syntymäaika
- Modality
- Kuvien määrä
- Päivämäärä/aika

Jos haluat lisätietoja tietyistä tutkimuksista, aseta kohdistin tutkimuksen päälle. Näyttöön tulee työkaluvihjeruutu, jossa on lisätietoja.

SonicPadilla® voit valita tutkimuksia kyselyluettelosta.

Valittujen tutkimusten viereen tulee valintamerkki.

Jos haluat tehdä kyselyn uudelleen, valitse valikon alaosassa oleva **New Query** (Uusi kysely) -painike.

Hae valitut tutkimukset painamalla **Retrieve** (Nouda) -painiketta.

” NOTE

Nämä tutkimukset siirretään SUPERSONIC MACH 30 -järjestelmään. Tutkimukset, joissa on suuria määriä kuvia tai pitkiä ultraäänisilmukoita, voivat viedä paljon aikaa. On parasta suorittaa kysely- ja noutotoiminto ennen tutkimuksen aloittamista.

Kun valitut tutkimukset on haettu, kunkin rivin viereen tulee teksti **RETRIEVED** (NOUDETTU).

Siirrettyjen DICOM-tietojen avaaminen

Voit lähettää DICOM-tiedot PACS- tai DICOM-modaliteetista SUPERSONIC MACH 30 -järjestelmään.

Q/R-ilmoituskuvake tulee näkyviin osoittamaan, että SUPERSONIC MACH 30 -järjestelmään on siirretty tietoja.

Näytä vastaanotetut tutkimukset napsauttamalla ilmoituskuvaketta tai painamalla ohjauspaneelin **Q/R**-painiketta.

Noudettujen kuvien näyttäminen ja selaaminen

Kaksoisnapsauta kuvan päällä **SonicPadilla®**, jolloin kuva näkyy koko näytön kokoisena.

Noudettu kuva näkyy oikeanpuoleisessa ruudussa.

Voit selata noudettuja kuvia ruudun yläosassa olevilla painikkeilla:

- **Previous** (Edellinen) siirtyy edelliseen kuvaan.
- **Next** (Seuraava) siirtyy seuraavaan kuvaan.

SonicPadilla® voit myös selata haettuja kuvia.

Koko näytön kuvake suurentaa haetun kuvan koko näytön sivulle ja piilottaa reaaliaikaisen tai pysäytetyn kuvan väliaikaisesti nykyisestä tutkimuksesta.

Kaikki järjestelmän säätimet toimivat tavalliseen tapaan nykyisessä reaaliaikaisessa tai pysäytetyssä kuvassa.

Järjestelmän säätimet eivät vaikuta haettuun kuvaan.

Kyselyn ja noudon lopettaminen

Voit lopettaa noudettujen kuvien tarkastelun painamalla ohjauspaneelin **Q/R**-painiketta.

Tutkimuksen lopettaminen

Varmista, että kaikki tarvitsemasi kuvat on tallennettu.

Kun tutkimus on valmis, lopeta se seuraavasti:

Paina **End Exam** (Lopeta tutkimus) #painiketta kosketusnäytössä.

Tutkimuksen jatkaminen

Voit jatkaa lopetettua tutkimusta.

1. Varmista, että mitään tutkimusta ei ole käynnissä painamalla **End Exam** (Lopeta tutkimus)

2. Paina **Review** (Tarkastele).
3. Valitse potilashakemistosta tutkimus, jota haluat jatkaa.
4. Paina kosketusnäytön **Continue** (Jatka) #painiketta.

Järjestelmä on avannut suljetun tutkimuksen uudelleen ja on B-tilassa. Saman tutkimuksen aiempien istuntojen pienoiskuvat näkyvät oikealla puolella.

Tutkimuksen uudelleen avaamisen aikaraja voidaan määrittää System Configuration (Järjestelmän kokoonpano) #kohdan **System/Display** (Järjestelmä/Näyttö) #välilehdessä.

Sulje tutkimus painamalla **End Exam** (Lopeta tutkimus).

9 Järjestelmän mukauttaminen

Järjestelmän kokoonpanon kuvaus

Järjestelmää voidaan mukauttaa useilla eri tavoilla, jolloin se on entistään hyödyllisempi käyttötarkoituksiisi.

Erityisesti suoritettavia tutkimuksia varten suunnitellut esiasetukset voidaan luoda, ja järjestelmän asetuksia voidaan muuttaa työnkulun optimoimiseksi.

Järjestelmän kokoonpanon avulla voit määrittää koko järjestelmän, sen sovellukset ja lisäasetukset.

Avaa järjestelmän kokoonpano koskettamalla **Syst.Config.** (Järjestelmän kokoonpano) kosketusnäytössä missä tahansa aktiivisessa kuvantamistilassa.

Järjestelmän kokoonpanoon tehdyt muutokset tallennetaan automaattisesti, ellei toisin ole määritetty.

Poistu järjestelmän kokoonpanosta valitsemalla kosketusnäytöstä **Exit** (Lopeta).

Järjestelmän kokoonpano on jaettu seitsemään välilehteen:

- System/Display (Järjestelmä/Näyttö)
- Device Settings (Laitteen asetukset)
- Administration (Järjestelmänvalvonta)
- Presets (Esiasetukset)
- Measurements (Mittaukset)
- Online Services (Verkkopalvelut)
- System Diagnostics (Järjestelmän vianmääritys)

Lisätietoja on kussakin osassa.

Järjestelmä/Näyttö

System/Display (Järjestelmä/Näyttö) -välilehden kuvaus

System/Display (Järjestelmä/Näyttö) -välilehti on jaettu kolmeen välilehteen:

- System (Järjestelmä)
- Regional parameters (Alueelliset parametrit)
- Exam (Tutkimus)
- Customization (Mukauttaminen)

System (Järjestelmä)

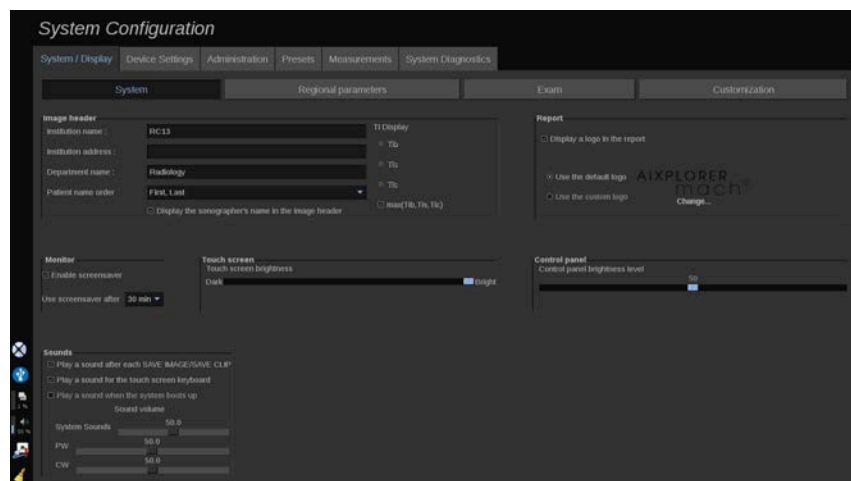

Tässä osassa voit tehdä seuraavat toimet:

- Anna laitoksen nimi ja osoite.
- Valitse potilaan nimen järjestys.
- Näytä/älä näytä ultraäänikuvantajan nimi kuvan ylätunnisteessa.
- Valitse kuvantamisnäytössä näytettävä lämpöindeksi (TI).
- Lataa USB-muistista ja lisää logo, joka näkyy raportin ylätunnisteessa, tai valitse raportin ylätunnisteessa näkyvä oletuslogo.

- Säädä järjestelmän äänenvoimakkuutta.



NOTE

Tulostetussa raportissa näytettävän logon vaihtaminen:

1. Varmista, että "Display logo in report" (Näytä logo raportissa) - valintaruutu on valittuna.
2. Toimi seuraavasti:
 - Valitse "Use the default logo" (Käytä oletuslogoa), jos haluat käyttää SUPERSONIC MACH 30 -logoa.
 - Valitse "Use the custom logo" (Käytä mukautettua logoa), jos haluat käyttää omaa logoa.
 - Liitä sitten järjestelmään USB-muisti, joka sisältää käytettävän logon.
 - Selaa sitten oma logosi esiin napsauttamalla logoa.

- Ota näytönsäästäjä käyttöön tai poista se käytöstä ja määritä se.
- Kalibroi kosketusnäyttö



NOTE

Kosketusnäytön kalibroiminen:

1. Paina "touch screen calibration - calibrate now" (kosketusnäytön kalibrointi - kalibroi nyt).
2. Paina jokaista kosketusnäyttöön tulevaa kalibrointipistettä, kunnes näyttö häviää.

- Säädä ohjauspaneelin kirkkautta.
- Säädä kosketusnäytön kirkkautta.
- Aktivoi ääni seuraaville toiminnoille:
 - Jokaisen Tallenna kuva/leike -toiminnon jälkeen
 - Kosketusnäytön näppäimistölle
 - Kun järjestelmä käynnistyy

- Määritä toiminto ohjelmoitavalle näppäimelle (ohjauspaneelin määritettävissä olevat painikkeet)
- Määritä toiminto jalkakytkimen kummallekin puolelle (saatavana lisävarusteena)

Regional parameters (Alueelliset parametrit)

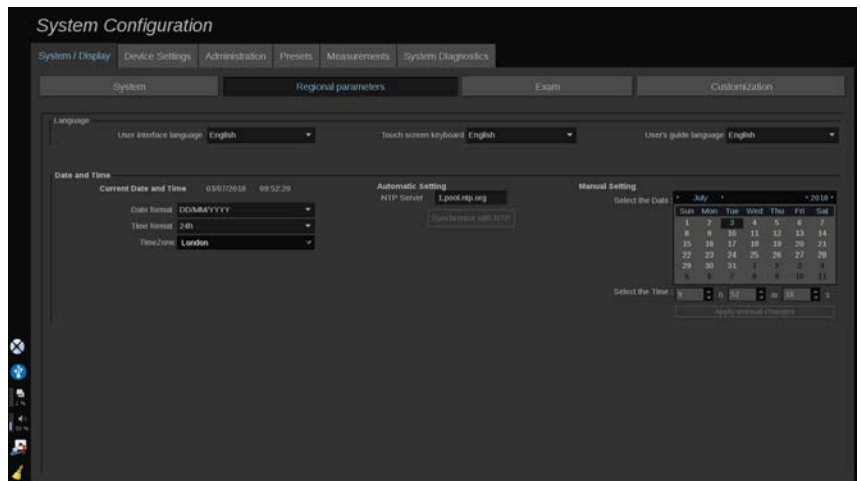

Tässä osassa käsitellään järjestelmän alueellisia asetuksia ja kieliasetuksia.

Tässä osassa voit tehdä seuraavat toimet:

- Järjestelmän käyttöliittymän kielen vaihtaminen
- Näppäimistön kielen määrittäminen
- Päivämäärän ja kellonajan muuttaminen
- Järjestelmän päivämäärän ja kellonajan säätäminen

NOTE

Päivämäärän ja kellonajan asettaminen:

1. Valitse aikavyöhyke avattavasta luettelosta.
2. Toimi seuraavasti:

- Anna NTP (Network Time Protocol) -palvelin (oletusarvon mukaan voit kirjoittaa ntp.ubuntu.com) ja valitse Automatic setting (Automaattinen asetus) -ruudussa "Synchronize with NTP" (Synkronoi NTP:n kanssa).
- Valitse päivämäärä ja aseta aika Manuaalinen-asetusruidussa ja valitse sitten "Käytä manuaalisia muutoksia".

Exam (Tutkimus)

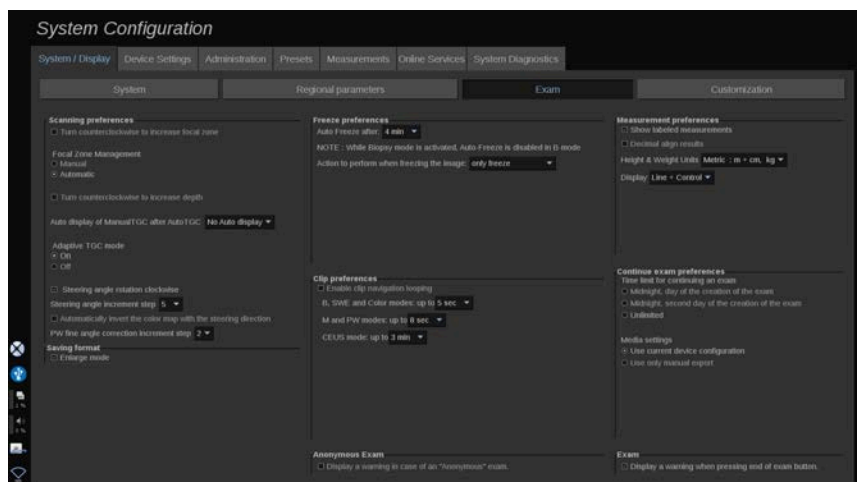

Tässä osassa voit tehdä seuraavat toimet:

- Mukauta skannausasetuksia:
 - Säädä joitakin väri- ja PW-tilojen asetuksia.
 - Ohjauskulman vaihe määrittää värilaatikon ohjauksen askeleen.
 - PW-kulman hienosäätö määrittää PW:n kulman hienosäädön askeleen.
 - Väriverauskartan automaattinen kääntäminen ohjaussuuntaan
 - Mukauta nupin pyörimissuuntaa ohjauskulman, tarkennusalueen ja syvyyden mukaan.
 - Määritä manuaalisen TGC-näytön kesto kosketusnäytössä automaattisen TGC-toiminnon aktivoinnin jälkeen. Oletusarvon mukaan automaattinen näyttö ei ole käytössä.
- Mukauta joitakin pysäytysasetuksia:

- Aseta reaaliaikaisen tilan automaattisen pysäytyksen kesto.
- Valitse kuvan pysäyttämisen jälkeen suoritettava toiminto:
 - vain pysäytys
 - näytä kehomerkit
 - näytä huomautukset
 - näytä mittaukset.
- Määritä prospektiivisen leikekaappauksen raja-aika kontrastitilaa ja muita tiloja varten.
- Mittausten näytettävän mukauttaminen
- Mukauta Jatka tutkimusta -tilaa (katso [the section called “Tutkimuksen jatkaminen” \[389\]](#)).
- Valitse näytettäväksi varoitusikkuna, kun tallennat kuvaa nimettömälle potilaalle.
- Valitse, haluatko Tarkennusvyöhykkeen hallinta -toiminnon olevan manuaalinen vai automaattinen.
- Valitse Adaptiivinen TGC -tilan aktivoiminen tai käytöstä poistaminen.
- Ota silmukka käyttöön leikkeissä.
- Syvyys- ja tarkennusnappien pyörimissuunnan mukauttaminen
- Valitse, että suurennetut kuvat lähetetään tulostimeen tai USB-laitteeseen.

Customization (Mukauttaminen)

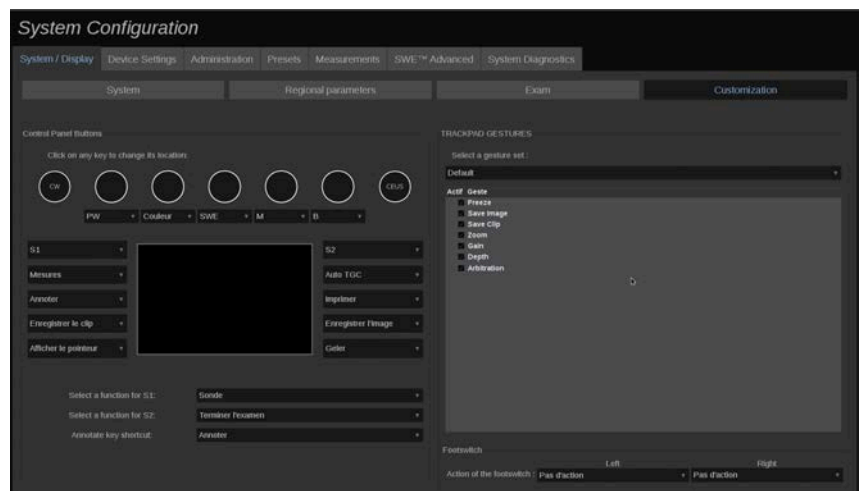

Tässä alivälilehdessä voit tehdä seuraavat toimet:

- Ohjauspaneelin painikkeiden määrittäminen halutuille ohjelmistotoiminnoille
- SonicPad®-eleiden määrittäminen

Control Panel Buttons (Ohjauspaneelin painikkeet)

Tässä osassa voit määrittää ohjelmistotoiminnon sijainnin haluamallasi tavalla: painikkeet (SonicPadin® molemmilla puolilla) ja kuvantamistilan nupit.

Napsauta merkittyjä painikkeita (jotka ovat tällä hetkellä määritettyjä painikkeita) ja muuta niihin liittyvää ohjelmisto-ohjausta tarpeen mukaan.



CAUTION

Varmista, että muutat myös fyysisesti painikkeen paikkaa ohjauspaneelissa. Lisätietoja painikkeen sijainnin vaihtamisesta on kohdassa [the section called “Mukautettavat painikkeet” \[160\]](#).

Voit myös määrittää toiminnon S1- ja S2-näppäimille.

Napsauta painikkeita ja valitse haluamasi toiminto.

Voit mukauttaa pikakuvakkeen avaamaan **Body Markers** tai **Annotation**, kun painat **Annotate** (Kehomerkit tai Huomautus, kun painat Huomautus).

Napsauta pudotusvalikkoa ja valitse ensin näytettäväksi **Body Markers** tai **Annotation**, kun painat ohjauspaneelin **Annotate** (Huomautus) -painiketta (Kehomerkit tai Huomautukset).

SonicPad®-eleet

Voit ottaa eleellä ohjauksen käyttöön tai poistaa sen käytöstä tarpeen mukaan. Voit tehdä tämän valitsemalla valintaruudut tai poistamalla niiden valinnat.

Footswitch (Jalkakytkin)

Tässä osassa voit määrittää ohjelmistotoimintoja molemmille jalkakytkinpolkimille.

Napsauta pudotusvalikkoja ja määritä haluamasi toiminto vasemmalle tai oikealle polkimelle.

Laiteasetukset

Device Settings (Laiteasetukset) #välilehden kuvaus

Device Settings (Laiteasetukset) #välilehti on jaettu kolmeen välilehteen:

- Media settings (Tallennusvälineasetukset)
- Media association (Tallennusvälineyhteys)
- System DICOM options (Järjestelmän DICOM-asetukset)

Media Settings (Tallennusvälineasetukset)

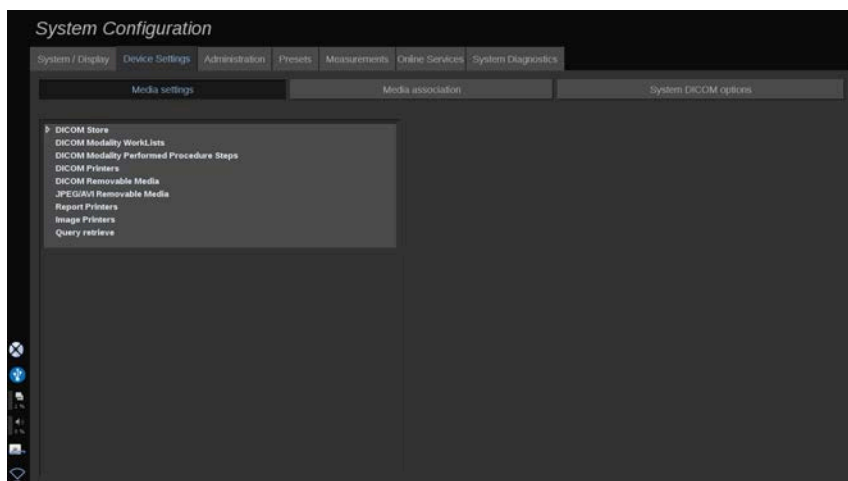

Tässä osassa voit määrittää kaikki jo lisätyt ja liitetyt tallennusvälineet.

Näet aktiivisten laitteiden luettelon napsauttamalla Tallennusvälineasetukset.

DICOM-säilölaitteiden valikossa voit määrittää tietojen lähetystavan:

- Lähetä kuvauksen jälkeen
- Lähetä tutkimuksen lopussa
- Lähetä manuaalisesti

Voit myös määrittää tulostusparametrit DICOM-tulostimille, raporttitulostimille ja kuvatulostimille sekä JPEG-/AVI-muodon siirrettävän tallennusvälineen vientiparametrit (pakkaustaso, LUT- taulukkojen vienti jne.)

DICOM-modaliteettityöluettelon palvelimille on käytävissä erillinen "Työluetteloasetukset"-valikko. Voit määrittää tavan, jolla modaliteettien työluettelon SCP:stä tehdään kysely:

- Modaliteetin mukaan
- AE-otsikon mukaan
- Päivämäärän mukaan

Lisäksi voit määrittää vastausten enimmäismäärän, jonka haluat saada modaliteettien työluettelon palvelimilta, kun tämä laite on käytettävissä ja määritetty Hallinta-osassa.

Media Association (Tallennusvälineyhteys)

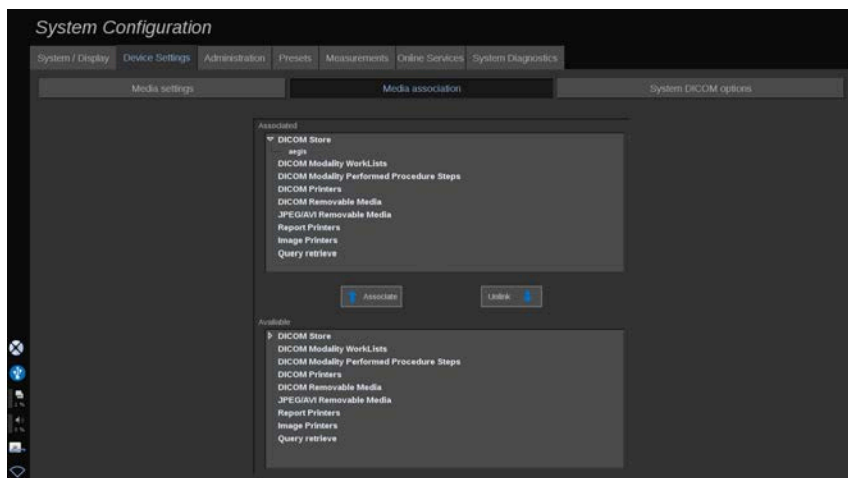

Tässä osassa voit liittää minkä tahansa Hallinta-välilehden lisätyn tallennusvälineen.

Tässä osassa voit lisätä aktiivisen laitteen toimivaan kokoonpanoon.

Voit valita laiteluettelosta, joka on valmiiksi määritetty Järjestelmän kokoonpano -ikkunan Hallinta-osassa.

Laitteen liittäminen:

1. Siirry näytön alareunaan, josta löydät "käytettävissä olevat laitteet" #luettelon.
2. Napsauta laitetyyppejä. Näyttöön tulee luettelo.
3. Valitse laite, jonka haluat liittää.
4. Napsauta Associate (Liitä). Laite näkyy näytön yläosassa Associated devices (Liitetyt laitteet) #luettelossa.



NOTE

Voit liittää yhden tai useita DICOM-työluettelopalvelimia, jotta voit tehdä kyselyn useista työluettelopalvelimista samanaikaisesti.

Voit poistaa laitteen liittämisluelestosta valitsemalla sen ja napsauttamalla Unlink (Poista linkitys) #painiketta.

System DICOM options (Järjestelmän DICOM-asetukset)

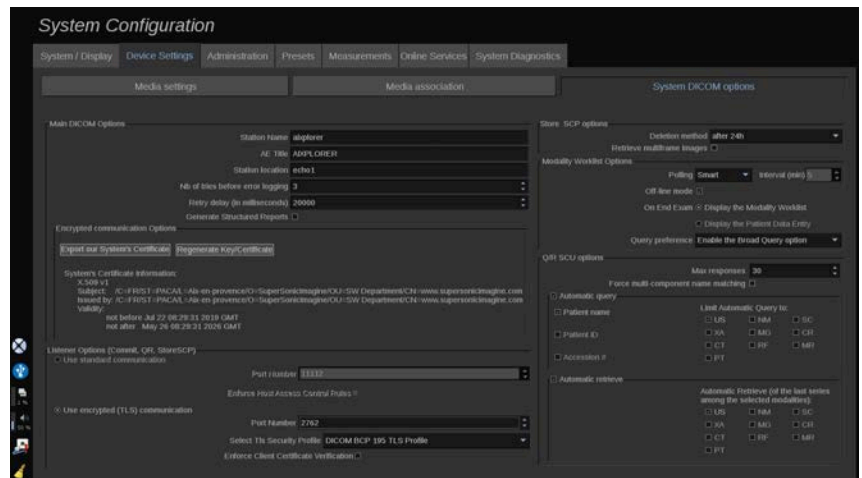

Tässä osassa voit säätää DICOM-parametreja.

Voit syöttää DICOM-pääasetukset-osassa kaikki DICOM-parametrit, jotka tunnustavat DICOM-verkossa olevan ultraäänijärjestelmän.

Voit myös määrittää järjestelmän siten, että se ei kommunikoi tuntemattomien isäntien kanssa, ja valita, haluatko järjestelmän muodostavan strukturoituja raportteja.

Voit määrittää TLS-konfiguraation samaksi kaikille palveluille (Tallenna SCP, DICOM-säilö, DICOM-tulostimet...) SUPERSONIC MACH 30 #järjestelmään valitsemalla **Use global TLS configuration** (Käytä

yleistä TLS-konfiguraatiota) #valintaruudun. Käytettävissä ovat myös seuraavat vaihtoehdot:

- Vie USB-laitteen julkinen avain valitsemalla Export our Certificate (Vie varmenteemme).
- Voit valita nimettömän TLS-yhteyden valitsemalla tätä vastaavan valintaruudun.
- Voit vaatia vertaisvarmenteen valitsemalla tätä vastaavan valintaruudun.
- Voit valita TLS-suojausprofiilin (DICOM AES tai DICOM BCP 195).
- Luo uusi avaimen/varmenteen pari valitsemalla Regenerate Key/Certificate (Luo avain/varmenne uudelleen).

Jos haluat määrittää kunkin palvelun TLS-yhteyden eri tavalla, siirry **Administration** (Hallinta) #välilehden **Devices** (Laitteet) #alivälilehteen (katso **the section called "Devices (Laitteet)" [406]**) ja määritä eri palvelut tarpeen mukaan.



CAUTION

Muista, että muun kuin DICOM TLS #yhteyden kautta lähetettyjen tietojen luottamuksellisuutta ja eheyttä ei voida taata.

Modaliteettityöluettelon asetukset -osassa voit määrittää modaliteettityöluettelon päivytystavan "kyselyasetus"-toiminnolla:

- Päivitä työluettelo vain manuaalisesti valitsemalla "Manual" (Manuaalinen).
- Valitse "Automatic" (Automaattinen), jos haluat määrittää ajan, jolloin työluettelo päivitetään automaattisesti.
- Valitsemalla "Smart" (Älykäs) voit päivittää työluettelon automaattisesti aina, kun painat ohjauspaneelin End Exam (Lopeta tutkimus) #painiketta.

Voit myös valita offline-tilan, jolloin voit käyttää työluettelon viimeisintä päivitystä, kun verkkoyhteys katkaistaan. Oletusarvon mukaan tämä tila on käytössä.

Voit myös määrittää työnkulkuasetukset tutkimuksen loppua varten:

- Näytä modaliteettityöluettelo

- Näytä potilastietojen syöttö

Lopuksi voit valita työluettelon kyselytavan, kun painat "Query preference" (Kyselyn asetukset) #pudotusvalikon End Exam (Lopeta tutkimus) #painiketta:

- Ota Laaja kysely #asetus käyttöön
- Ota käyttöön Potilaskysely-vaihtoehto
- Säilytä viimeksi valittu vaihtoehto

Store SCP Options (Tallenna SCP-asetukset) #osassa voit valita poistotavan ja sen, haluatko noutaa monikehyksiset kuvat.

Q/R SCU -asetusten osassa voit määrittää Query/Retrieve (Kysely/Nouto) #parametrit.

Voit myös määrittää automaattisen kyselyn ja automaattisen haun valitsemalla kyselykentät ja modaliteetit.

Järjestelmänvalvonta

Administration (Järjestelmänvalvonta) - välilehden kuvaus

Administration (Järjestelmänvalvonta) -välilehti on jaettu kuuteen välilehteen:

- Devices (Laitteet)
- Ethernet configuration (Ethernet-kokoonpano)
- Wifi Configuration (WiFi-määritykset)
- Network tools (Verkkotyökalut)
- Disk maintenance (Levyn ylläpito)
- Medical Staff (Lääkintähenkilöstö)
- User Management (Käyttäjien hallinta)



CAUTION

Kuvan pakkaaminen voi johtaa kuvatietojen menettämiseen.

Vaikka lääketieteellisessä kuvantamisessa voidaan yleensä hyväksyä matalat kuvapakkaustasot, suuren häviöllisen pakkauksen käyttäminen voi heikentää kuvanlaatua.

Käyttäjän vastuulla on määrittää ja ylläpitää viedyissä kuvissa diagnostisesti hyväksyttävä kuvan pakkausaste.

Jos et ole epävarma siitä, minkä suuruinen pakkaus on hyväksyttävissä, tutustu kirjallisuuteen tai käytä järjestelmän oletuspakkaussuhdetta.

Devices (Laitteet)

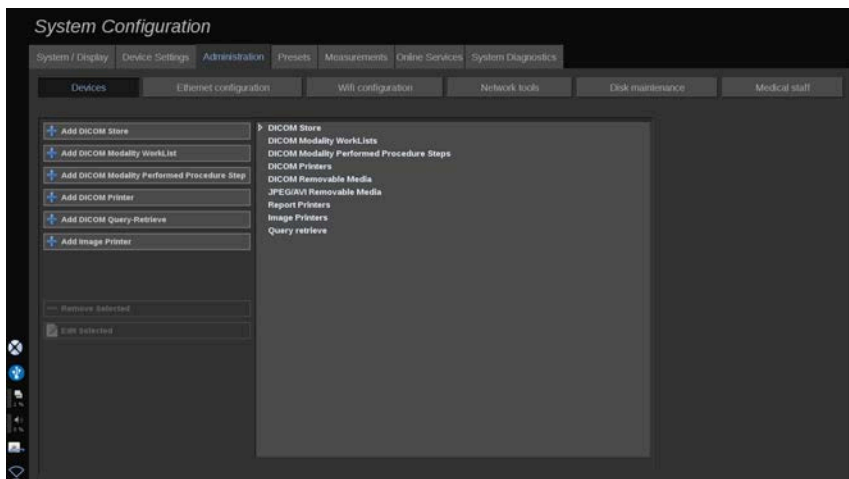

Laitteet viittaavat laitteiden alkukokoonpanoon.

Luettelo lisättävistä laitetyypeistä näkyy näytön vasemmassa reunassa ostettujen vaihtoehtojen mukaan:

- Lisää DICOM-säilö¹
- Lisää DICOM-modaliteettityöluettelo¹
- Lisää DICOM-modaliteetissa suoritettu toimenpidevaihe (MPPS)¹

¹Käytettävissä vain, jos DICOM-vaihtoehto on ostettu

- Lisää DICOM-tulostin¹
- Lisää DICOM-kysely/-haku¹
- Lisää kuvatulostin

” NOTE

Käytä valitun tulostimen suositeltua ohjainta.

Lisää laite ja määritä sen parametrit napsauttamalla sen vasemmalla puolella olevaa painiketta.

Voit tarkastella ja määrittää laitteen parametreja napsauttamalla näytön keskellä olevaa laitetta.

” NOTE

Kun lisäät DICOM-laitetta DICOM-verkkoyhteyden kautta, seuraavien perusasetusten on oltava täytettyinä:

- aseman nimi, IP-osoite, portin numero ja sovellusyksikön nimi (AET).

Voit myös käyttää TLS-yhteyttä näille laitteille lisääessä tai muokattaessa niitä.

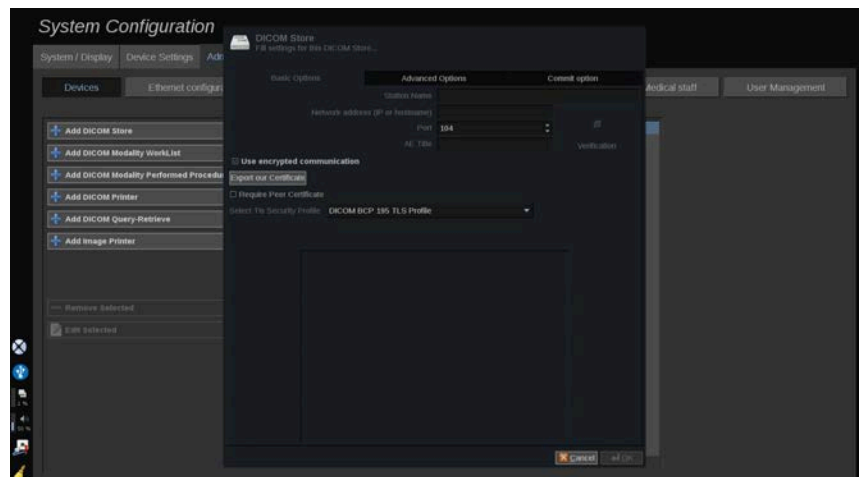

Lisätietoja DICOM TLS:stä on kohdassa [the section called “System DICOM options \(Järjestelmän DICOM-asetukset\)” \[403\]](#).

DICOM-säilön määrittäminen

Jos haluat muokata olemassa olevaa DICOM-tallennuslaitetta, valitse se laiteluettelosta ja napsauta **Edit Selected** (Muokkaa valittuja)

Basic Options (Perusasetukset) -välilehdessä voit määrittää DICOM-laitteen asetukset.

Advanced Options (Lisäasetukset) -välilehdessä voit hallita vientiasetuksia.

1. General Export Settings (Yleiset vientiasetukset) -kohdassa voit valita seuraavat vaihtoehdot:

- haluatko potilaan nimen näkyvän tai olevan piilotettuna viedyissä tiedostoissa
- tietotyypit, jotka haluat ottaa käyttöön vientiä varten (yksittäiset tai monikehykset, PDF-raportit, DICOM SR)
- LUT (Look Up Table/tarkastelu) -taulukko, jota haluat käyttää viedyissä kuvissa/videoleikkeissä
- merkkikoodauksen tyyppi.

2. Kuvien ja leikkeiden asetuksissa voit määrittää:

- siirtosyntaksin, jossa on ennalta asetetut kuvan pakkaussuhteet
- kuvien pakkauslaadun
- väri- tai mustavalkotilojen tukemisen viennissä
- kuvakoon pienennyksen tason
- takautuvan leikkeen keston.



NOTE

Voit määrittää kaikki nämä asetukset samalla tavalla mille tahansa siirrettävälle DICOM-tallennusvälineelle.

Commit Option (Vahvista valinta) -välilehdessä voit pyytää vahvistuksen tallennuspalvelusta.

Kun kaikki haluamasi asetukset on asetettu, tallenna muutokset painamalla **OK**.



NOTE

Yhdeksän käytettävissä olevaa LUT-taulukkoa ovat valmiiksi asetettuja suodattimia, jotka vaikuttavat vietyjen kuvien ja/tai leikkeiden tiettyihin kirkkaus- ja kontrastiasetuksiin.

Niiden avulla kuvat saadaan näkymään DICOM-tarkastelutyöaseman monitorissa siten kuin ne näkyvät SUPERSONIC MACH 30 -näytössä.



CAUTION

Liian kirkkaalla tai kontrastiltaan liian voimakkaalla LUT-taulukolla voi olla vaikutus kuvatietojen laatuun.

Käyttäjän vastuulla on säätää huolellisesti kaikkia kuvausparametreja, jotta vältetään kuvan saturaatio ja saadaan optimaaliset kvantitatiiviset aika-intensiteettitiedot.

DICOM-tulostimen määrittäminen

Jos haluat muokata olemassa olevaa DICOM-tulostinta, valitse se laiteluettelosta ja napsauta **Edit Selected** (Muokkaa valittuja).

Basic Options (Perusasetukset) -välilehdessä voit määrittää DICOM-tulostimen asetukset.

Advanced Options (Lisäasetukset) -välilehdessä voit hallita tulostusasetuksia:

- säädä kirkkautta ja kontrastia
- valitse tulostusmateriaali
- määritä prioriteetti, kohde ja suurennustyyppi
- määritä asiakirjan reunojen ja tyhjen tilojen värin ja tummuus
- määritä istunnon otsikko, määrittystiedot ja tasoitustyyppi tarkasti
- määritä asiakirjan pienennysprosentti.

Kun kaikki haluamasi asetukset on asetettu, tallenna muutokset painamalla **OK**.

Ethernet Configuration (Ethernet-kokoonpano)

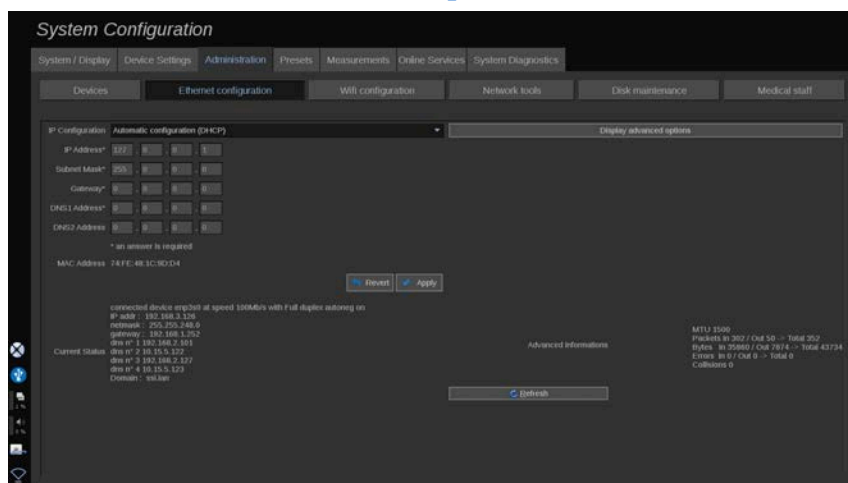

Tämä osa koskee SUPERSONIC MACH 30 -järjestelmän verkkokokoonpanoa.

Järjestelmä on kytkettävä verkkoon Ethernet-kaapelilla. Järjestelmään voidaan määrittää tietty IP-osoite ja verkkoasetus kaapelin ollessa kytketty, tai ne voidaan määrittää automaattisesti DHCP-tilassa.

Kaikissa verkkokokoonpanoissa näytetään MAC-osoite ja kun yhteys on muodostettu, näytetään myös verkon tila (erityisen tärkeää DHCP-kokoonpanolle).

NOTE

SUPERSONIC MACH 30 -verkkoyhteys avataan vain DICOM- ja verkkotulostinpalvelua varten.

Järjestelmä ei vaadi vähimmäistiedonsiirtonopeutta verkossa toimiakseen.

Jos verkkoyhteys katkeaa, tiedot voidaan viedä siirrettävällä DICOM-tallennusvälineellä tai kiinteästi asennetulla tulostimella.



CAUTION

SUPERSONIC MACH 30 -järjestelmän integrointi verkkoon muiden kytkettyjen laitteiden kanssa voi aiheuttaa odottamattomia riskejä. Järjestelmän rajoitetut käyttöoikeudet kuitenkin estävät käyttäjää käyttämästä virustentorjuntaratkaisua.

WiFi Configuration (WiFi-määritykset)

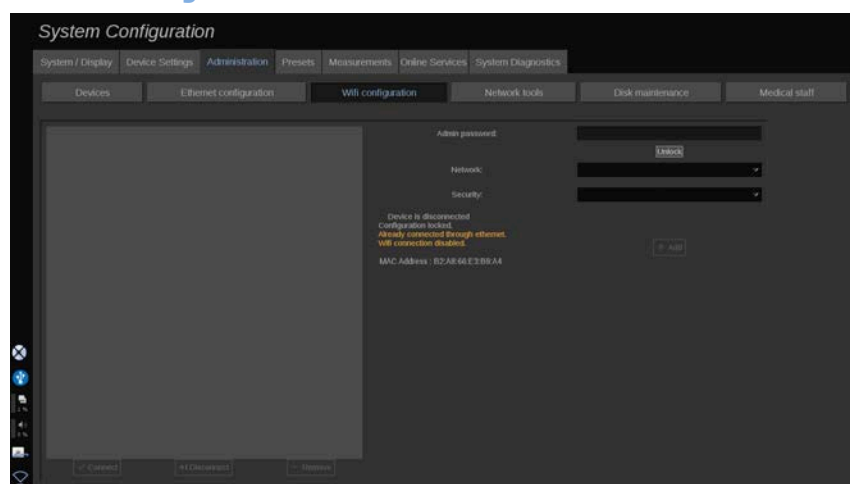

SUPERSONIC MACH 30 voidaan liittää sairaalan WiFi-verkkoon.

Tarkista WiFi-kuvakkeiden kuvaus kohdasta [the section called “Ilmoituskuvakkeet” \[185\]](#).



NOTE

WiFi-yhteyttä ei taata kaikilla alueilla, ja se riippuu verkon ominaisuuksista.

Tuettuja WIFI-sovittimia ovat:

- Linksys AE3000, FCC/IC certified (FCC ID: Q87-AE3000)
- ASUS USB-AC56 (FCC ID: MSQ-USBAC56)
- D-Link DWA-172 (FCC ID: KA2WA172A1).

Ulkoisen akkreditoidun laboratorion suorittamat testit ovat seuraavien standardien mukaisia:

- RF-mittaukset standardin EN 300 328 mukaisesti: WLAN 2,4 GHz, IEEE-standardi 802.11b/g/n
- MC-mittaukset FCC-vaatimusten osan 15B mukaisesti
- Eurooppalainen direktiivi RED

Käyttötaajuusalue: 2412 ~ 2 462 MHz 5 745 ~ 5 825 MHz (ei aktiivinen)

Määrittäminen

SUPERSONIC MACH 30 voidaan liittää sairaalan WIFI-verkkoon.

1. Kytke WIFI-sovitin SUPERSONIC MACH 30 -järjestelmään.



CAUTION

Valitse laite, jonka lämpötila-alue on yhteensopiva SUPERSONIC MACH 30 -järjestelmän kanssa.

2. Avaa Administration (Järjestelmänvalvonta) -välilehden **WIFI Configuration** (WIFI-määrittäminen) -alivälilehti.
3. Anna järjestelmänvalvojan salasana ja valitse Unlock (Poista lukitus).
4. Valitse sopiva verkko ja tietoturvasuoje.



NOTE

Vain salatut langattomat verkot ovat käytettävissä (WPA salasanalla suojattuna).

Voit muodostaa yhteyden piilotettuun verkkoon. Se näkyy **Hidden Network** (Piilotettu verkko) -kohdassa. Kun olet valinnut piilotetun verkon, sinun on syötettävä SSID-tunnus.

5. Anna verkon salasana ja napsauta **Add** (Lisää).



CAUTION

Muista määrittää WIFI-verkko oikein ennen tietojen lähettämistä.

Varmista, että WIFI-sovitin on kytketty oikein.

Muista määrittää WIFI-verkko oikein ennen tietojen lähettämistä. Muista liittää SUPERSONIC MACH 30 -järjestelmä suojattuun langattomaan verkkoon.



NOTE

Langallinen yhteys on ensisijainen langattomaan yhteyteen nähden.

Siksi WIFI-verkkoon ei voi muodostaa yhteyttä, jos Ethernet-yhteys havaitaan. Jos verkkokaapeli on liitetty SUPERSONIC MACH 30 -järjestelmään, ja Ethernet-yhteys havaitaan SUPERSONIC MACH 30 -järjestelmän ollessa liitettynä WIFI-verkkoon, WIFI-yhteys kytkeytyy automaattisesti pois päältä.

Voit myös muokata WIFI-yhteysparametreja tai poistaa WIFI-verkon luettelosta järjestelmänvalvojan salasanalla.

Ota yhteyttä SuperSonicImagine-edustajaan.

Liitântä

1. Valitse luettelosta asianmukainen WIFI-verkko.
2. Napsauta **Connect** (Yhdistä).



NOTE

Valittu WIFI-yhteys pysyy aktiivisena niin kauan kuin sitä ei ole kytketty pois päältä (**Disconnect** (Katkaise) -painike) tai järjestelmää ei ole kytketty pois päältä.

Tarkista WIFI-kuvakkeiden kuvaus kohdasta [the section called “Ilmoituskuvakkeet”](#) [185].

Network Tools (Verkkotyökalut)

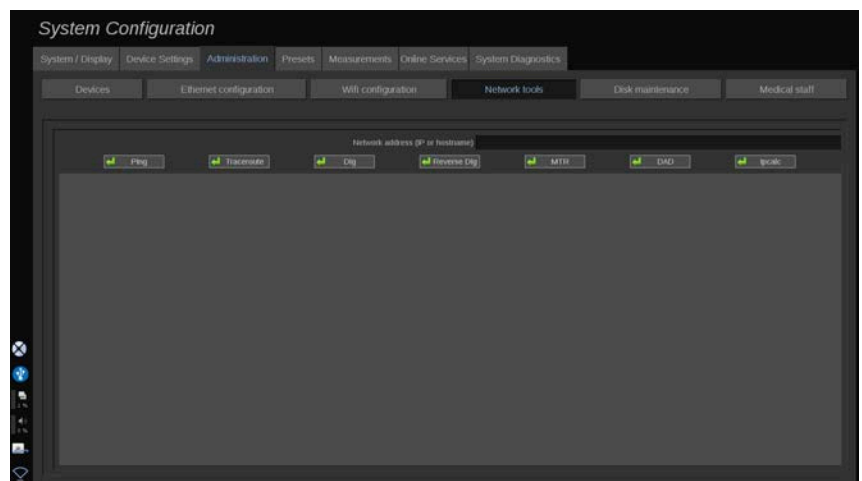

Kun olet määrittänyt verkon (katso [the section called “Ethernet Configuration \(Ethernet-kokoonpano\)”](#) [410]), voit käyttää verkkotyökaluja:

- Ping (Ping-kysely)
- Traceroute (Reitin jäljitys)
- Dig and Reverse Dig (Dig ja Käänteinen Dig)
- MTR
- Duplicate address detection DAD (Osoitteen kaksoiskappaleen tunnistus)
- IPcalc

Saat lisätietoja näiden työkalujen käytöstä ottamalla yhteyttä paikalliseen SuperSonic Imagine -huoltoedustajaan.

Disk Maintenance (Levyn ylläpito)

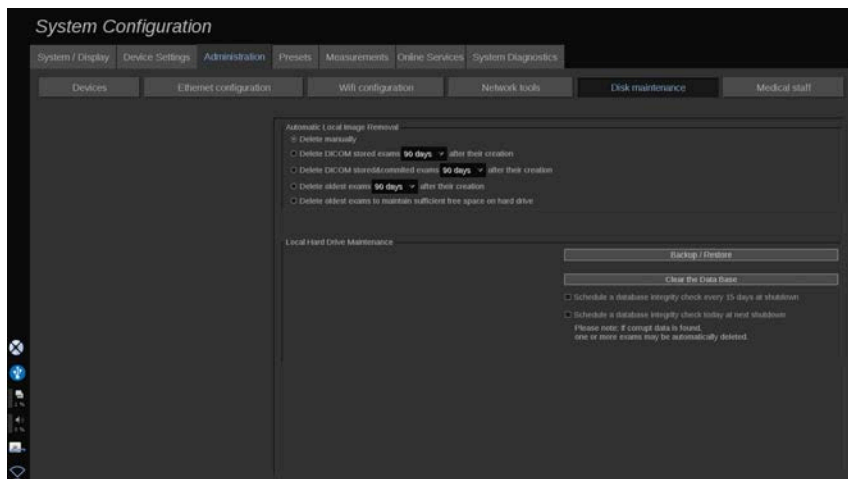

Tässä osassa käsitellään kaikkia järjestelmän kiintolevyn sisältämien tutkimusten hallintavaihtoehtoja.



CAUTION

Kiintolevyä ei pidä käyttää ensisijaisena tallennuspaikkana pitkäaikaista tallennusta varten. Tutkimukset tulee varmuuskopioida joko ulkoiselle asemalle tai verkon kautta säännöllisesti.

Jos järjestelmän kiintolevy on vaihdettava tai järjestelmä päivitetään, kiintolevyn tiedot poistetaan eikä niitä voi palauttaa.

Automatic Local Image Removal (Automaattinen paikallisen kuvan poisto)

Tässä osassa voit hallita paikallisen tutkimustietokannan tyhjennystä.

Delete manually (Poista manuaalisesti) on oletusasetus. Voit poistaa potilashakemistosta haluamasi tutkimuksen manuaalisesti.



CAUTION

Varmista, että poistat tutkimuksia säännöllisesti, jotta kiintolevy ei täyty.

Delete DICOM stored exams (Poista tallennetut DICOM-tutkimukset) -vaihtoehto edellyttää, että SUPERSONIC MACH 30 -järjestelmä on liitettyä PACS-järjestelmään. Voit määrittää järjestelmän poistamaan automaattisesti PACS-järjestelmään tallennetut tutkimukset, 24 tuntia, 2 päivää, 3 päivää, 5 päivää, 10 päivää, 30 päivää, 60 päivää tai 90 päivää tutkimusten luomisen jälkeen.

Delete DICOM stored & committed exams (Poista tallennetut ja vahvistetut DICOM-tutkimukset) -vaihtoehto edellyttää, että SUPERSONIC MACH 30 -järjestelmä on liitettyä PACS-järjestelmään. Voit määrittää järjestelmän poistamaan automaattisesti PACS-järjestelmään tallennetut ja vahvistetut tutkimukset, 24 tuntia, 2 päivää, 3 päivää, 5 päivää, 10 päivää, 30 päivää, 60 päivää tai 90 päivää tutkimusten luomisen jälkeen.

Delete oldest exams (Poista vanhimmat tutkimukset) -vaihtoehto poistaa tutkimukset automaattisesti 24 tunnin, 2 päivän, 3 päivän, 5 päivän, 10 päivän, 30 päivän, 60 päivän tai 90 päivän kuluttua tutkimusten luomisesta.

Delete oldest exams to maintain sufficient free space on hard drive (Poista vanhimmat tutkimukset, jotta kiintolevyllä on riittävästi vapaata tilaa) -vaihtoehto, poistaa vanhimmat tutkimukset automaattisesti, kun tietojen tallentamiseen on alle 20 Gt vapaata tilaa. Järjestelmä poistaa tutkimuksia, kunnes vapaata tilaa on vähintään 50 Gt.

Varmuuskopiointi/Palautus

Voit myös varmuuskopioida ja palauttaa joitakin osia järjestelmästä.

VARMUUSKOPIOINTI

1. Kytke USB-laite, johon haluat varmuuskopioida joitakin järjestelmän osia.

2. Paina **Backup/Restore** (Varmuuskopioi/Palauta) -painiketta.
3. Anna salasana.
4. Paina **OK**.
5. Valitse USB-laite.
6. Valitse varmuuskopioitavat osat.
7. Paina **Start** (Käynnistä).



CAUTION

Muista varmuuskopioida tiedot ajoittain, jotta kiintolevy ei täyty. Voit varmuuskopioida yllä olevien ohjeiden mukaisesti tai DICOM-toiminnolla.

SUPERSONIC MACH 30 on kuvantamismodaliteetti, eikä sitä saa käyttää arkistointiin. Tietoturvatapahtumien seurausten minimoimiseksi SuperSonic Imagine suosittelee voimakkaasti kuvien arkistointia PACS-järjestelmään. Jos järjestelmään tulee vika, huomaa, että SUPERSONIC MACH 30 -järjestelmän levyt on salattu, mikä voi vaikeuttaa tietojen palautusta.

PALAUTUS

1. Kytke USB-laite, johon olet varmuuskopioinut joitakin järjestelmän osia.
2. Paina **Backup/Restore** (Varmuuskopioi/Palauta) -painiketta.
3. Anna salasana.
4. Paina **OK**.
5. Valitse USB-laite, johon olet varmuuskopioinut joitakin järjestelmän osia.
6. Valitse **Restore** (Palauta) -välilehti.
7. Valitse palautettava varmuuskopiotiedosto vasemmalta.
8. Valitse palautettavat osat oikealta.
9. Paina **Start** (Käynnistä).

Medical Staff (Lääkintähenkilöstö)

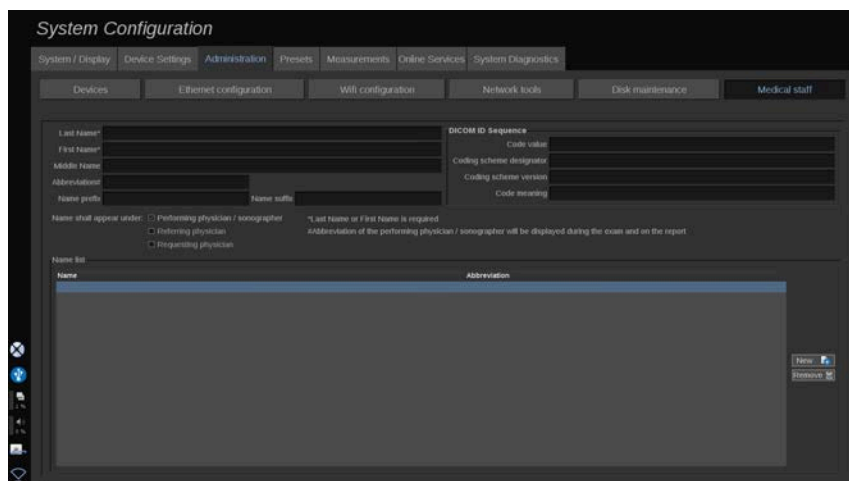

Tässä osassa voit hallita potilastietojen syöttövaiheessa valittavissa olevien lääkärin ja ultraäänikuvantamisten ammattilaisten luetteloa.

Napsauta näytön alareunassa olevassa luettelossa nimeä, jolloin aiheeseen liittyvät tiedot näkyvät luettelon yläpuolella olevissa kentissä.

Nimen lisääminen:

1. Napsauta **New** (Uusi) luettelon oikealta puolelta.
2. Anna tarvittavat tiedot.

Uusi nimi tallennetaan automaattisesti. Ne voidaan valita Potilastiedot-lomakkeesta.

User Management (Käyttäjien hallinta)

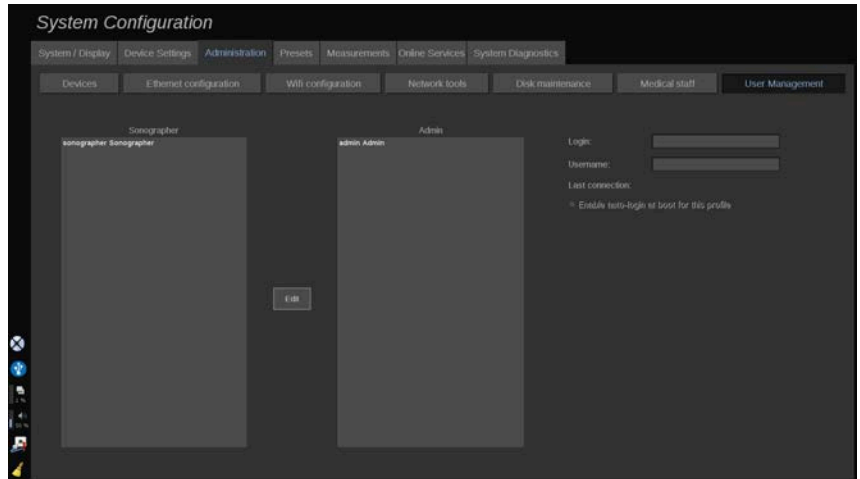

Tässä osassa järjestelmänvalvojat voivat muokata käyttäjiin liittyviä asetuksia.

1. Valitse profiili napsauttamalla sitä.

Käyttäjätiedot näytetään nyt.

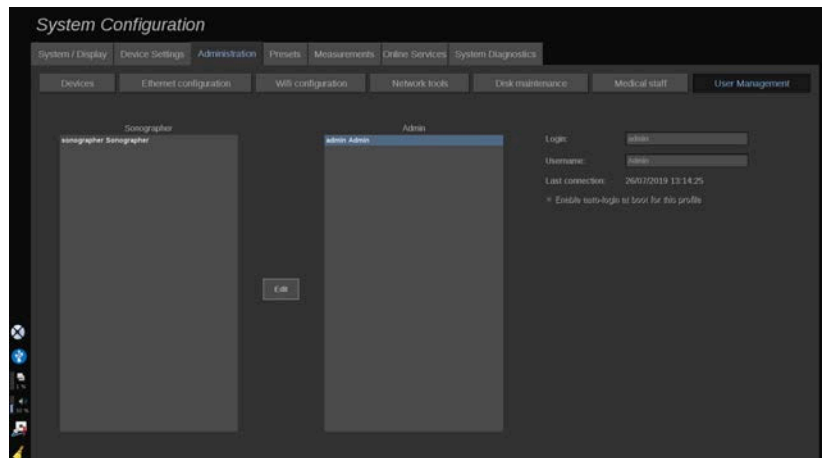

2. Muuta tai muokkaa asetuksia napsauttamalla **Edit** (Muokkaa).

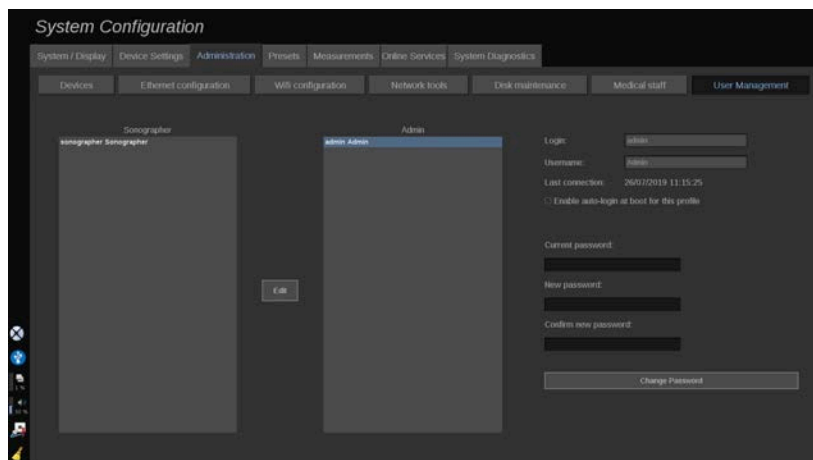

Näin voit muuttaa seuraavia asetuksia:

- Automaattinen sisäänkirjautuminen: Kun otat automaattisen sisäänkirjautumisen käyttöön, sinun ei tarvitse antaa tunnistetietojasi järjestelmän käynnistyksen yhteydessä. Valitse tämä valintaruutu tai poista sen valinta, jos haluat ottaa automaattisen sisäänkirjautumisen käyttöön tai poistaa sen käytöstä.

” NOTE

Huomaa, että vaikka automaattinen sisäänkirjautuminen on käytössä, sinun on annettava salasana, kun avaat istunnon lukituksen istunnon lukitsemisen jälkeen.

Automaattinen sisäänkirjautuminen voidaan ottaa käyttöön vain yhdelle profiilille kerrallaan.



CAUTION

Huomaa, että automaattisen sisäänkirjautumisen ottaminen käyttöön muuttaa järjestelmän suojausparametreja.

3. Voit vaihtaa valitun profiilin salasanan noudattamalla eri vaiheita.

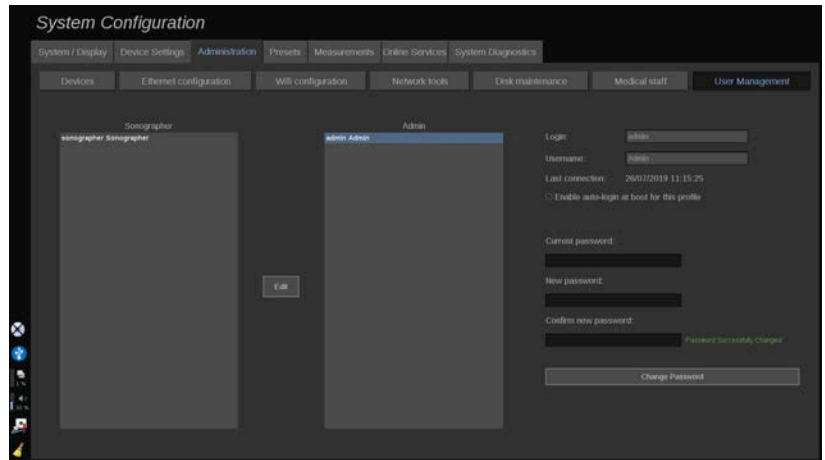

4. Tallenna uusi salasana painamalla **Change Password** (Vaihda salasana).

” NOTE

Salasanoissa voi olla:

- isoja kirjaimia
- pieniä kirjaimia
- erikoismerkkejä.

Esiasetukset

Esiasetus on asetusryhmä, joka optimoi järjestelmän tietyn tyyppistä tutkimusta varten. Esiasetukset määrittävät useita alkuasetuksia, kuten vahvistusarvon, värikartan, suodattimen, TissueTuner™-toiminnon, virtausoptimoinnin jne. Kun järjestelmä käynnistetään, esiasetuksen oletus on aktiivinen. Varmista ennen tutkimuksen aloittamista, että asianmukainen esiasetus on aktiivinen. Voit valita useista oletusesiasetuksista. Näitä oletusesiasetuksia ei voi poistaa. Voit luoda ja tallentaa useita esiasetuksia anturi- / sovellusyhdistelmää kohden riippuen yksittäisten anturien kosketusnäytössä käytettävissä olevien painikkeiden määrästä.

Presets (Esiasetukset)

#välilehden kuvaus

Presets (Esiasetukset) #välilehti on jaettu kolmeen välilehteen:

- Annotations (Huomautukset)
- Bodymarkers (Kehomerkit)
- Presets (Esiasetukset)

Sen avulla voit mukauttaa huomautuksia ja kehomerkipaketteja sekä kuvantamisen esiasetuksia.

Annotation (Huomautus)

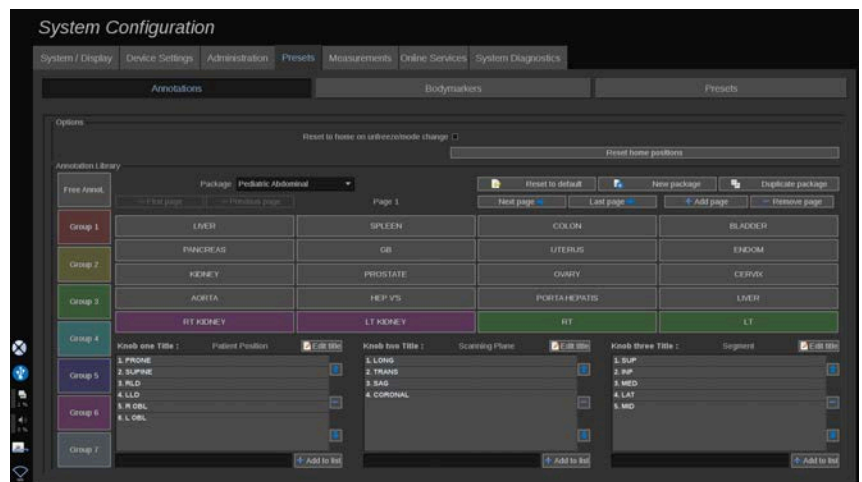

Tässä osassa voit muokata nykyisen kielen huomautuskirjastoa. Huomautuskirjaston muokkaaminen:

1. Valitse paketti.
2. Valitse sivu, jota haluat muokata, käyttämällä selausruudun yläpuolella olevia siirtymissäätimä:
 - Ensimmäinen sivu / Viimeinen sivu
 - Edellinen sivu / Seuraava sivu
 - Lisää sivu
 - Poista sivu

3. Luo uusi paketti valitsemalla **New Package** (Uusi paketti) ja kirjoittamalla nimi ponnahdusikkunaan.
4. Jos haluat kopioida olemassa olevan paketin, napsauta **Duplicate Package** (Monista paketti) ja kirjoita uusi nimi ponnahdusikkunaan. Luodaan uusi paketti, joka sisältää kaikki alkuperäisen paketin huomautukset muokkaamatta sitä.
5. Voit muuttaa huomautuksen nimeä napsauttamalla sitä ja muuttamalla sen ponnahdusikkunassa.
6. Jos haluat luoda uuden huomautuksen tyhjään painikkeeseen, napsauta tyhjää painiketta ja kirjoita sen nimi ponnahdusikkunaan.
7. Jos haluat poistaa huomautuksen ryhmästä, valitse **Free Annot** (Vapaa huomautus) (ensimmäinen väriruutu vasemmalla) ja napsauta huomautusta, jonka haluat poistaa ryhmästä. Huomautuspainike muuttuu "läpinäkyväksi" (ei väriä), eikä sitä korvata toisella.
8. Voit siirtää huomautuksen ryhmästä toiseen napsauttamalla uutta ryhmän väriä ja napsauttamalla huomautusta. Huomautuksen väri muuttuu.
9. Jos haluat muuttaa kiertosäätimen otsikkoa tai luoda uuden, napsauta **Edit Title** (Muokkaa otsikkoa) #painiketta muokattavan nupin vieressä ja muuta otsikkoa ponnahdusikkunassa.
10. Voit poistaa kiertosäätimen arvon napsauttamalla arvoa ja napsauttamalla sen vieressä olevaa painiketta -.
11. Lisää kiertonupin arvo kirjoittamalla uusi arvo ruutuun ja napsauttamalla sen vieressä olevaa **+ Add to the list** (+ Lisää luetteloon) #painiketta.
12. Voit siirtää kiertosäätimen arvoa luettelossa napsauttamalla sitä ja napsauttamalla sen vieressä olevia nuolia.

Bodymarker (Kehomerkki)

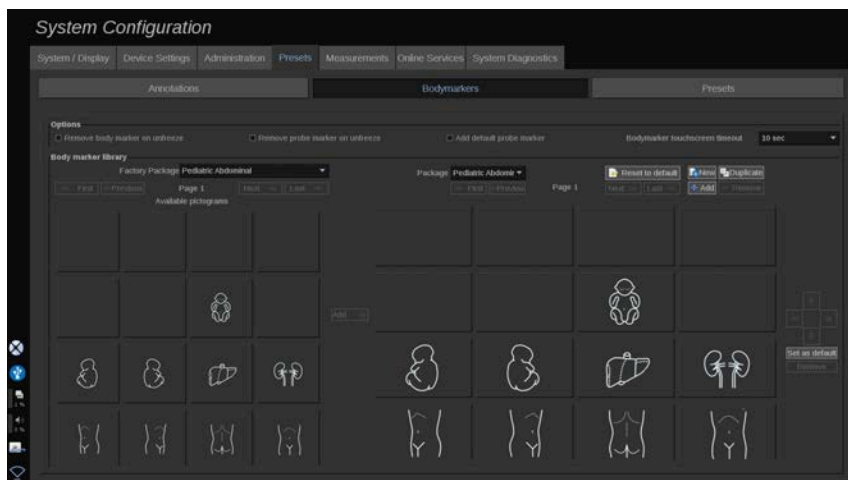

Tässä osassa voit muokata kehomerkkien kirjastoja ja mukauttaa joitakin kehomerkkeihin liittyviä asetuksia.

Asetukset

Voit poistaa kehomerkin aina, kun poistat kuvan lukituksen valitsemalla "Remove body marker on unfreeze" (Poista kehomerkki lukituksen poiston yhteydessä) #vaihtoehdon.

Voit poistaa anturimerkin kehomerkistä aina, kun poistat kuvan pysäytyksen valitsemalla "Remove probe marker on unfreeze" (Poista anturimerkki lukituksen poiston yhteydessä) #asetuksen.

Voit asettaa aikakatkaisun kehomerkin kosketusnäytölle. Tämän aikakatkaisun jälkeen kehomerkin kosketusnäyttö sulkeutuu automaattisesti.

Body Marker Library (Kehomerkkikirjasto)

Tässä osassa voit mukauttaa kunkin esiasetuksen kehomerkkikirjastoa.

TIETYN ESIASETUKSEN KEHOMERKKIKIRJASTON TARKASTELEMINEN

1. Valitse muokattava paketti oikeasta osasta.

Voit siirtyä kirjaston eri sivuilla seuraavien painikkeiden avulla:

- **First** (Ensimmäinen) näyttää kirjaston ensimmäisen sivun.
- **Previous** (Edellinen) näyttää kirjaston edellisen sivun.
- **Next** (Seuraava) näyttää kirjaston seuraavan sivun.
- **Last** (Viimeinen) näyttää kirjaston viimeisen sivun.

Voit lisätä ja poistaa valitun kirjaston sivuja **Add** (Lisää)- ja **Remove** (Poista) #painikkeilla.

KEHOMERKIN POISTAMINEN PAKKAUKSESTA

1. Napsauta poistettavaa kehomerkkiä.
2. Napsauta nuolen alapuolella olevaa **Remove** (Poista) #painiketta.

KEHOMERKIN SIIRTÄMINEN PAKETTISIVULLA

1. Napsauta siirrettävää kehomerkkiä.
2. Napsauta asianmukaista **nuolta**.

TIETYN KEHOMERKIN ASETTAMINEN PAKETIN OLETUKSEKSI

1. Napsauta kehomerkkiä, jonka haluat asettaa kirjaston oletuskehomerkiksi.
2. Napsauta nuolten alapuolella olevaa **Set as default** (Aseta oletukseksi) #painiketta.

Valittu kehomerkki näkyy oletusarvoisesti aina, kun painat valitun esiasetuksen ohjauspaneelin kehomerkkipainiketta.

KEHOMERKIN LISÄÄMINEN PAKETTIIN

Kaikki järjestelmän käytettävissä olevat kirjastot näkyvät vasemmalla.

1. Valitse sopiva pakkaus. Käytettävissä olevat kehomerkit näkyvät alla.
2. Napsauta kehomerkkiä, jonka haluat lisätä kirjastoosi 3. Napsauta **Add** (Lisää) #painiketta.

Valittu kehomerkki lisätään kirjaston ensimmäiseen vapaaseen tilaan.

Huomautus: Kaikki muutokset tallennetaan automaattisesti.

Voit palauttaa tietyn esiasetuksen kehomerkkikirjaston oletusarvoonsa napsauttamalla **Reset to default** (Palauta oletus).

UUDEN KEHOMERKIN LUOMINEN

1. Napsauta New (Uusi) ja kirjoita paketin nimi ponnahtusikkunaan.
2. Valitse kirjastosta kehomerkit ja lisää ne pakettiin. Katso [the section called “Kehomerkin lisääminen pakettiin” \[426\]](#).

PAKETIN MONISTAMINEN

1. Napsauta **Duplicate** (Monista) ja kirjoita uusi nimi ponnahtusikkunaan.

Uusi paketti luodaan kaikista alkuperäisen paketin kehomerkeistä muokkaamatta sitä.

Jos haluat lisätä kehomerkin toisesta paketista, valitse oikea paketti ja jatka samalla tavalla kuin kehomerkin lisäämisen yhteydessä.

Kuvantamisen esiasetukset

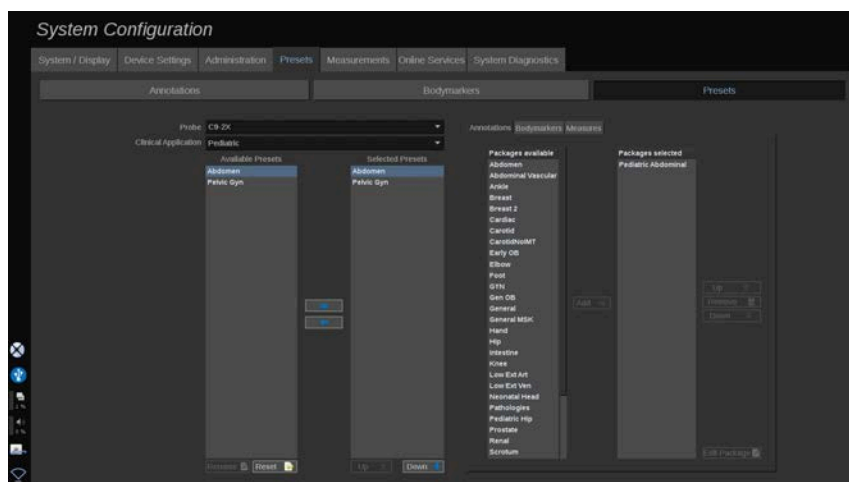

Esiasetuksen luominen

Kun olet asettanut järjestelmän haluttuun kokoonpanoon, haluat ehkä luoda Esiasetuksen.

1. Paina ohjauspaneelin **Probe** (Anturi) #painiketta.
2. Kosketa **New Preset** (Uusi esiasetus).

Päänäyttöön tulee valintaikkuna.

3. Valitse sovellus, johon haluat tallentaa esiasetuksen.
4. Valitse uudelle esiasetukselle huomautuskirjasto.
5. Valitse uudelle esiasetukselle kehomerkkikirjasto.
6. Valitse uudelle esiasetukselle mittauskirjasto.
7. Kirjoita uuden esiasetuksen nimi näppäimistöllä.
8. Valitse **OK**.
9. Vahvista esiasetus painamalla ohjauspaneelin **Probe** (Anturi) #painiketta.

Käyttäjän luomat esiasetukset näkyvät vaaleansinisinä kosketusnäytössä. Tehdasesiasetukset näkyvät tummansinisinä kosketusnäytössä.

Esiasetusten hallinta

Esiasetusten alivälilehdessä voit hallita kuvantamisen esiasetuksia.

1. Valitse sopiva anturi ja sovellus näytön vasemmasta reunasta.

Tämän anturin ja sovelluksen käytettävissä olevat esiasetukset tulevat näkyviin.

ESIASETUSTEN LISÄÄMINEN

Valitut esiasetukset luettelevat esiasetukset sellaisina kuin ne näkyvät kosketusnäytössä.

1. Napsauta lisättävää esiasetusta vasemmalla olevasta Available Presets (Käytettävissä olevat esiasetukset) #luettelosta.
2. Lisää se Selected Presets (Valitut esiasetukset) #luetteloon napsauttamalla oikeaa nuolta.

ESIASETUSTEN POISTAMINEN

Valitut esiasetukset luettelevat esiasetukset sellaisina kuin ne näkyvät kosketusnäytössä.

1. Napsauta poistettavaa esiasetusta Selected Presets (Valitut esiasetukset) #luettelosta.
2. Poista vasen nuoli napsauttamalla sitä.

ESIASETUSTEN NÄYTTÖJÄRJESTYKSEN MUUTTAMINEN KOSKETUSNÄYTÖSSÄ

1. Valitse muokattava esiasetus Valitut esiasetukset -luettelosta.
2. Voit siirtää esiasetusta luettelossa Ylös- ja Alas-painikkeilla.

Ne näkyvät samassa järjestyksessä kosketusnäytön esiasetussivulla.



NOTE

Palauta tehdasasetus oletusasetuksiin napsauttamalla **Reset** (Nollaa).

ESIASETUKSEN HUOMAUTUSPAKETTIEN MUOKKAAMINEN

1. Valitse pieni **annotation** (huomautus) #välilehti näytön oikeasta reunasta.

Käytettävissä olevat paketit näkyvät **Add** (Lisää) #painikkeen vasemmalla puolella ja valitut paketit oikealla.

Valitut paketit ovat valmiiksi käytettävissä esiasetuksissa.

2. Jos haluat lisätä huomautuspaketin, valitse haluamasi paketti käytettävissä olevien pakettien ruudusta ja napsauta **Add** (Lisää).

Se näkyy valitussa pakettiruudussa.

3. Voit poistaa paketin napsauttamalla **Remove** (Poista).
4. Voit myös siirtää pakettia luettelossa **Ylös**- ja **Alas**-painikkeilla.
5. Jos haluat muokata huomautuspakettia, valitse paketti valitusta pakettiruudusta ja napsauta **Edit Package** (Muokkaa pakettia).

ESIASETUKSEN KEHOMERKKIPAKETTIEN MUOKKAAMINEN

1. Valitse pieni kehomerkki-välilehti näytön oikeasta reunasta.

Käytettävissä olevat paketit näkyvät **Add** (Lisää) #painikkeen vasemmalla puolella ja valitut paketit oikealla. Valitut paketit ovat valmiiksi käytettävissä esiasetuksissa.

2. Jos haluat lisätä kehomerkkipaketin, valitse haluamasi paketti käytettävissä olevien pakettien ruudusta ja napsauta **Add** (Lisää).

Se näkyy valitussa pakettiruudussa.

3. Voit poistaa paketin napsauttamalla **Remove** (Poista).

4. Voit myös siirtää pakettia luettelossa **Ylös**- ja **Alas**-painikkeilla.
5. Jos haluat muokata kehomerkkipakettia, valitse paketti valitusta pakettiruudusta ja napsauta **Edit Package** (Muokkaa pakettia).

ESIASETUKSEN MITTAUSPAKETTIIEN MUOKKAAMINEN

1. Valitse pieni **measurement** (mittaus) #välilehti näytön oikeasta reunasta. Käytettävissä olevat paketit näkyvät **Add** (Lisää) #painikkeen vasemmalla puolella ja valitut paketit oikealla.

Valitut paketit ovat valmiiksi käytettävissä esiasetuksissa.

2. Jos haluat lisätä mittauspakettin, valitse haluamasi paketti käytettävissä olevien pakettien ruudusta ja napsauta **Add** (Lisää). Se näkyy valitussa pakettiruudussa.
3. Voit poistaa paketin napsauttamalla **Remove** (Poista).
4. Voit myös siirtää pakettia luettelossa **Ylös**- ja **Alas**-painikkeilla.
5. Jos haluat muokata mittauspakettia, valitse paketti valitusta pakettiruudusta ja napsauta **Edit Package** (Muokkaa pakettia).

Esiasetuksen nimen muuttaminen

1. Toimi seuraavasti:
 - Paina ohjauspaneelin **Probe** (Anturi) #painiketta ja kosketa sitten kosketusnäytön **Manage Presets** (Hallitse esiasetuksia) #painiketta.
 - Kosketa **Syst. Config.** (Järjestelmän kokoonpano) kosketusnäytössä ja napsauta sitten **Presets** (Esiasetukset) ja **Presets** (Esiasetukset).
2. Valitse anturi ja sovellus.

Käyttäjän määrittämien esiasetusten luettelo tulee näkyviin.
3. Napsauta esiasetusta, jonka haluat nimetä uudelleen, ja valitse **Rename** (Nimeä uudelleen).

Näyttöön tulee ponnahdusvalikko.

4. Anna uusi nimi.
5. Vahvasta napsauttamalla **OK**.

Esiasetuksen poistaminen

Voit poistaa luomasi esiasetukset. Tehtaan esiasetuksia ei voi poistaa.

1. Toimi seuraavasti:
 - Paina ohjauspaneelin **Probe** (Anturi) #painiketta ja kosketa sitten kosketusnäytön **Manage Presets** (Hallitse esiasetuksia) #painiketta.
 - Kosketa **Syst. Config.** (Järjestelmän kokoonpano) kosketusnäytössä ja napsauta sitten **Presets** (Esiasetukset) ja **Presets** (Esiasetukset).
2. Valitse anturi ja sovellus.

Käyttäjän määrittämien esiasetusten luettelo tulee näkyviin.
3. Valitse poistettava esiasetus ja valitse **Remove** (Poista).

Näyttöön tulee ponnahdusvalikko.
4. Vahvasta napsauttamalla **OK**.

Mittaukset

Measurements (Mittaukset) - välilehden kuvaus

Mittaukset-välilehti on jaettu neljään välilehteen:

- Measures (Mitat)
- Labels and Calculations (Merkinnät ja laskennat)
- Packages (Paketit)
- Obstetrics (Obstetriikka)

Measures (Mitat)

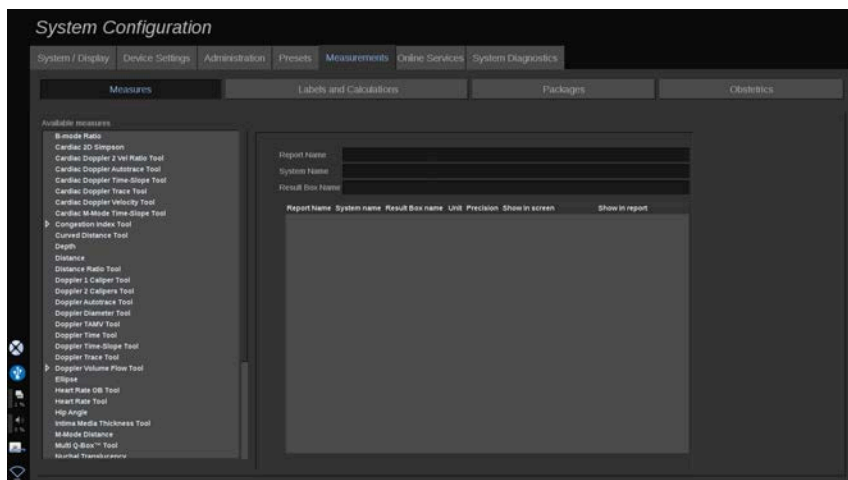

Tässä osassa voit mukauttaa mittaustyökaluja.

1. Valitse mittaus vasemmasta luettelosta.
2. Voit muokata yksikköä ja tarkkuutta. Napsauta yksikköä tai tarkkuutta, jota haluat muokata, ja valitse haluamasi yksikkö avattavasta luettelosta.
3. Tarkista mittaukset, jotka haluat näyttää näytöllä ja/tai sisällyttää raporttiin.

Labels and Calculations (Merkinnät ja laskennat)

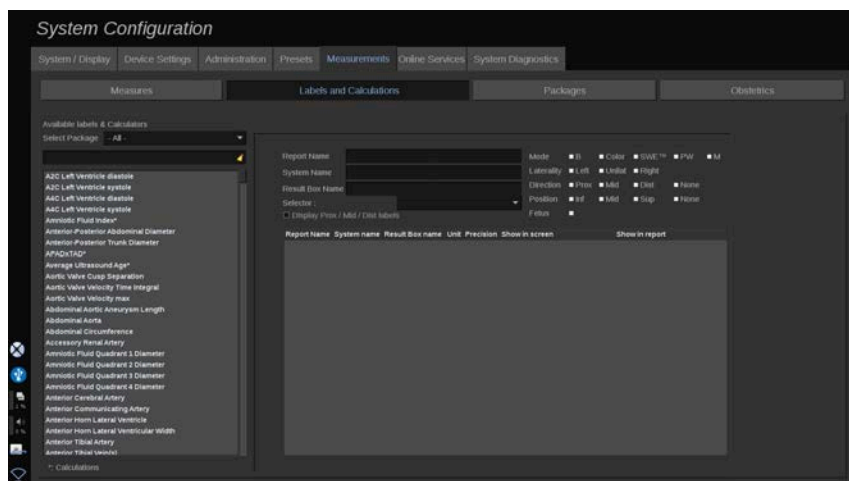

Tässä osassa voit määrittää jokaisen merkityn mittauksen erikseen.

1. Valitse asianmukainen paketti.
2. Valitse mukautettava mittaus.

” NOTE

Voit käyttää valkoista aluetta hakuruutuna, kun haluat helposti löytää luettelosta merkityn mittauksen.

Poista hakuruudussa oleva teksti napsauttamalla luutakuvaketta.

Tähän merkittyyn mittaukseen liittyvät tiedot ja vaihtoehdot näkyvät oikealla.

3. Voit muokata yksikköä ja tarkkuutta. Napsauta yksikköä tai tarkkuutta, jota haluat muokata, ja valitse haluamasi yksikkö avattavasta luettelosta.
4. Pudotusvalikosta voit valita mittaukset, jotka haluat näyttää näytössä ja/tai sisällyttää raporttiin.

NOTE

Sisäisen kaulavaltimon ja yleisen kaulavaltimon merkittyjen mittausten kohdalla voit piilottaa segmentin otsikot poistamalla valintamerkin **Display Prox/Mid/Dist labels** (Näytä proks./keski/dist-otsikot) -valintaruudusta. Vain Sisäinen kaulavaltimo- ja Yleinen kaulavaltimo- yleismerkit näkyvät merkittyjen mittausten luettelossa.

Packages (Paketit)

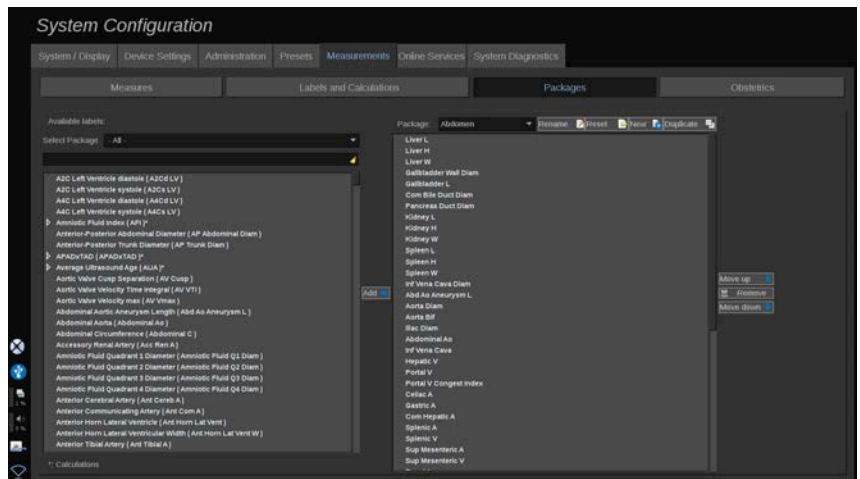

Tässä osassa voit määrittää omat merkityt mittauspaketit.

Vasemmanpuoleinen laatikko sisältää kaikki järjestelmässä olevat merkit.

Oikeanpuoleinen ruutu sisältää valitulle sovellukselle käytettävissä olevat merkit, jotka näkyvät päänäytössä, kun painat ohjauspaneelin **Meas.** (Mittaus) -painiketta.

Voit muokata tietyn sovelluksen merkkejä.

Merkityn mittauksen lisääminen pakettiin:

1. Valitse muokattava paketti näytön oikeasta reunasta.

2. Valitse pakkaus, joka sisältää merkityn mittauksen näytön vasemmasta reunasta. Voit valita Kaikki nähdäksesi järjestelmässä käytettävissä olevat merkityt mittaukset.
3. Valitse lisättävä merkitty mittaus vasemmanpuoleisesta luettelosta.
4. Napsauta **Add** (Lisää).

Merkityn mittauksen poistaminen pakkauksesta:

1. Valitse paketti näytön oikealta puolelta.
2. Valitse merkitty mittaus, jonka haluat poistaa, oikeanpuoleisesta luettelosta.
3. Napsauta **Remove** (Poista)

Merkityn mittauksen siirtäminen luettelon sisällä paketissa:

1. Valitse paketti.
2. Valitse merkitty mittaus, jonka haluat siirtää, oikeanpuoleisesta luettelosta.
3. Napsauta **Move up** tai **Move down** (Siirrä ylös tai Siirrä alas), kunnes se saavuttaa halutun paikan.

Paketin nimeäminen uudelleen:

1. Valitse paketti näytön oikealta puolelta.
2. Valitse **Rename** (Nimeä uudelleen).
3. Kirjoita uusi nimi ponnahdusikkunaan.

Paketin oletusasetusten palauttaminen:

1. Valitse paketti näytön oikealta puolelta.
2. Napsauta **Reset** (Nollaa).

Uuden paketin luominen:

1. Valitse **New** (Uusi).
2. Kirjoita nimi ponnahdusikkunaan ja valitse OK.
3. Tämän jälkeen uuteen pakkaukseen voidaan lisätä merkittyjä mittauksia. Se on käytettävissä esiasetuksissa.

Paketin monistaminen:

1. Valitse Duplicate (Monista).
2. Kirjoita nimi ponnahdusikkunaan ja valitse OK.

Järjestelmä luo uuden paketin, joka sisältää kaikki merkityt mittaukset.

Obstetrics (Obstetriikka)

Obstetrics (Obstetriikka) -osio on jaettu kolmeen osaan:

- GA - EFW (sikiöikä - arvioitu sikiön paino)
- Sikiön kasvu ja EFW-prosenttiosuudet
- Taulukot ja yhtälöt



CAUTION

Varmista potilaan nimi ja tunnus ennen uuden potilaan tutkimuksen aloittamista.

Tarkista päivämäärän muoto ennen syntymäajan, viimeisen kuukautiskauden (LMP), arvioidun synnytyspäivän (EDD), siittämispäivämäärän (DOC) ja ovulaatiopäivän syöttämistä. Näiden parametrien virheellinen syöttäminen johtaa virheelliseen sikiön ikään (GA).

Anna EDD ja GA potilaan potilastietueeseen varmuuskopiointia varten.

Valitse potilastietojen syöttösivun (PDE) "Activate OB calcs" (Aktivoi obstetriset laskutoimitukset) -painike.

On määritettävä, minkä OB-aihepiirin kirjoittajan tietoja käytetään kussakin mittauksessa GA:n laskemiseen ja arvioidun sikiön painon (EFW) saamiseen.

Diagnoosi ei voi perustua vain yhteen mittaukseen tai yksiin tietoihin. Ota aina huomioon potilaan yleinen kliininen arviointi, mukaan lukien potilastiedot.

Sikiön asennosta riippuen jotkin mittaukset voivat olla virheellisiä. Ota aina huomioon potilaan yleinen kliininen arviointi, mukaan lukien potilastiedot.

Järjestelmä tarjoaa sikiömittaukset enintään viidelle sikiölle. Varo sekoittamasta sikiöitä mittausten aikana.

Jokaiselle suoritetulle mittaukselle voidaan valita joko ensimmäinen, viimeinen, keskiarvo, minimi, maksimi tai erityisesti yksi viidestä

sallitusta mittauksesta käyttämällä Raportin Measurements (Mittaukset) -välilehden valintatoimintoa. Ole varovainen poistaessasi mittauksia, sillä tämä vaikuttaa valitsimen tulokseen.

Poikkeamat mittausten normaaliarvoista on arvioitava kaavioiden ja alan kirjallisuuden perusteella.

GA - EFW

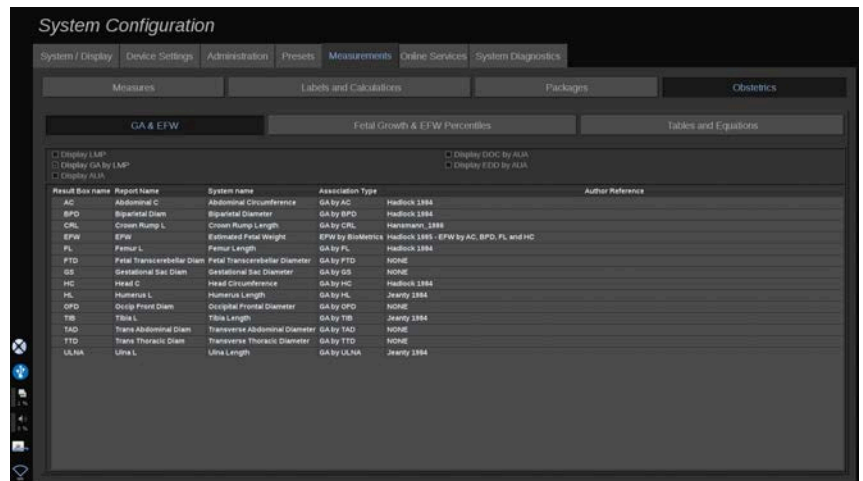

Tässä osassa voit mukauttaa näytössä näytettävät tiedot:

- LMP (viimeisin kuukautisvuoto)
- GA-LMP
- AUA (keskimääräinen ultraääni-ikä)
- DOC (hedelmöityspäivä) AUA:n mukaan
- EDD (arvioitu synnytyspäivä) AUA:n mukaan

Tässä osassa voit myös määrittää taulukon, jota haluat käyttää kussakin OB-laskennassa.

Kunkin OB-laskennan (jonka nimi näkyy **Result Box name** (Tulosruudun nimi) -sarakeessa) laskentatyyppi on kuvattu **Association Type** (Liitostyyppi)-sarakeessa.

1. Valitse toinen tekijä napsauttamalla **Author reference** (Tekijän viite) -nimeä.

Fetal Growth & EFW Percentiles (Sikiön kasvu ja EFW- prosenttiosuudet)

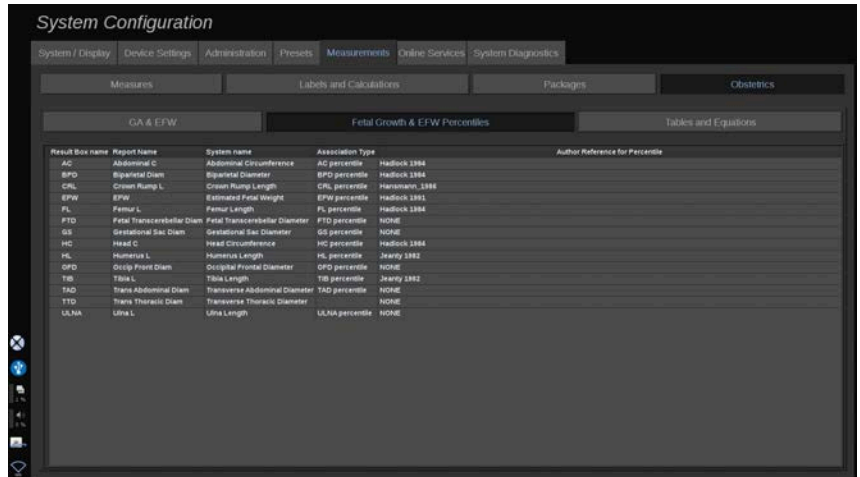

Tässä välilehdessä voit valita taulukon, jota käytetään sikiön kasvulle ja EFW-prosenttiosuuksille.

1. Napsauta tekijää/päivämäärää muuttaaksesi sitä.
2. Valitse uusi tekijä/päivämäärä luettelosta.

Tables and Equations (Taulukot ja yhtälöt)

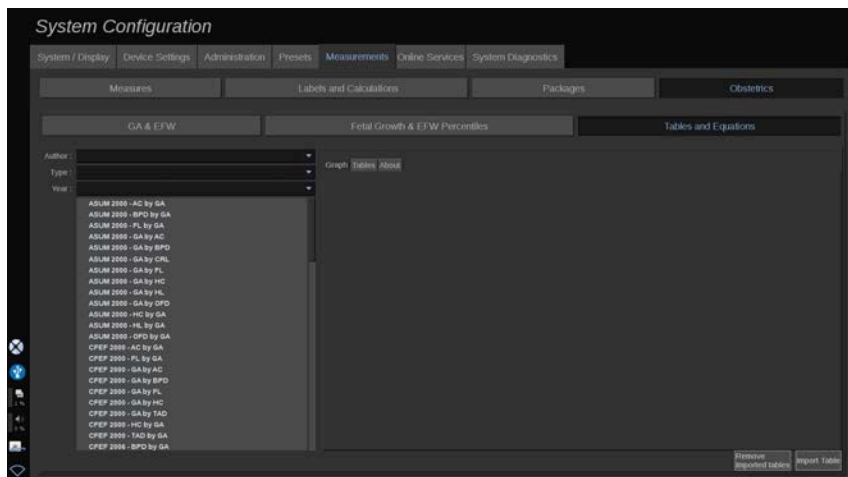

Tässä osassa voit visualisoida OB:n viitetaulukot taulukoina tai kaavioina.

1. Valitse tekijä, tyyppi ja julkaisuvuosi.
2. Napsauta oikeanpuoleisessa osassa Kaavio, jos haluat visualisoida kaavion. Valitse Taulukko, jos haluat visualisoida taulukon. Valitse Tietoja, jos haluat visualisoida asiakirjaviittaukset.

TAULUKOIDEN TUOMINEN

Voit tuoda taulukoita, jotka on luotu SUPERSONIC MACH 30 -järjestelmälle.

1. USB-laitteen liittäminen tietokoneeseen
2. Luo tähän USB-laitteeseen kansio nimeltä **ObTables** (kirjainkoolla on merkitystä).
3. Kopioi SuperSonic Imaginen tarjoamat taulukot luotuun **ObTables-kansioon**.



CAUTION

Älä nimeä SuperSonic Imaginen toimittamaa tiedostoa uudelleen.

4. Irrota USB-laite tietokoneesta oikein.
5. Kytke USB-laite SUPERSONIC MACH 30 -järjestelmään.
6. Avaa **System Configuration** (Järjestelmän kokoonpano) -valikko.
7. Napsauta **Measurements** (Mittaukset) -välilehteä.
8. Napsauta Obstetrics (Obstetriikka) -alivälilehteä ja sitten **Tables and Equations** (Taulukot ja yhtälöt) -osaa.
9. Valitse näytön oikeasta alakulmasta **Import Table** (Tuo taulukko).

Näyttöön tulee seuraava ponnahdusikkuna:

10. Valitse USB-laite luettelosta napsauttamalla nuolta.
11. Jos taulukot ovat oikein USB-laitteessa, näyttöön tulee vihreä valintamerkki.

” NOTE

Jos yksi tai useampi taulukko näytetään punaisella pisteellä, järjestelmä ei tunnistanut niitä.

Tuo taulukot -painike näkyy harmaana.

- a. Kytke USB-laite tietokoneeseen.
- b. Poista kaikki taulukot USB-laitteesta.
- c. Kopioi oikeat taulukot USB-laitteeseen ja suorita yllä mainitut toimenpiteet uudelleen.

12. Valitse ponnahdusikkunasta **Import Table** (Tuo taulukko).
13. Määritä tuodut taulukot tarpeen mukaan.

” NOTE

Samana ohjelmistoversion uudelleenasetus poistaa kaikki tuodut taulukot.

TUOTUJEN TAULUKOIDEN POISTAMINEN

Kaikki tuodut taulukot voidaan poistaa SUPERSONIC MACH 30 -järjestelmästä.

1. Avaa **System Configuration** (Järjestelmän kokoonpano) -valikko.
2. Napsauta **Measurements** (Mittaukset) -välilehteä.
3. Napsauta **Obstetrics** (Obstetriikka) -alivälilehteä ja sitten **Tables and Equations** (Taulukot ja yhtälöt) -osaa.
4. Napsauta näytön oikeassa alakulmassa olevaa **Delete all imported tables** (Poista kaikki tuodut taulukot) -painiketta.

Online Services (Verkkopalvelut)

Verkkopalveluiden avulla voit etäpäivittää SUPERSONIC MACH 30 #järjestelmän ohjelmistopäivityksillä ja/tai -lisäyksillä. Voit myös antaa SuperSonic Imagine #huollon suorittaa järjestelmän etähuollon tai antaa järjestelmän lähettää diagnostiikka- ja tilatietoja.

Online Services (Verkkopalvelut) -välilehti on jaettu kolmeen alivälilehteen:

- Online System Update (Verkkojärjestelmäpäivitys)
- Online Maintenance/Diagnostics (Ylläpito/diagnostiikka verkon kautta)
- Online Servers Configuration (Verkkopalvelinten kokoonpano)

IMPORTANT

Kun olet Online Services (Verkkopalvelut) -välilehdessä, sinun on kirjaututtava sisään järjestelmänvalvojan salasanalla, jotta voit käyttää lisää sisältöä.

Jos et ole kirjautunut sisään, voit silti tarkastella välilehtien asetuksia, mutta et voi muuttaa tai muokata asetuksia.

Kirjaudu sisään seuraavasti:

1. Anna järjestelmänvalvojan salasana
2. Valitse **Unlock** (Poista lukitus).

Sinut tunnistetaan nyt Verkkopalveluiden järjestelmänvalvojaksi.

3. Valitse **Activate Online Services** (Aktivoi verkkopalvelut) - valintaruutu.
4. Kun otat Verkkopalvelut käyttöön ensimmäisen kerran, näyttöön tulee käyttöoikeussopimuksen ponnahdusikkuna.

Jos hyväksyt käyttöoikeussopimuksen, paina **Agree** (Hyväksy).

Voit nyt käyttää Verkkopalveluiden koko sisältöä.

Huomaa, että sinut kirjataan automaattisesti ulos aina, kun poistut Järjestelmän kokoonpanosta.

Online System Update (Verkojärjestelmäpäivitys)

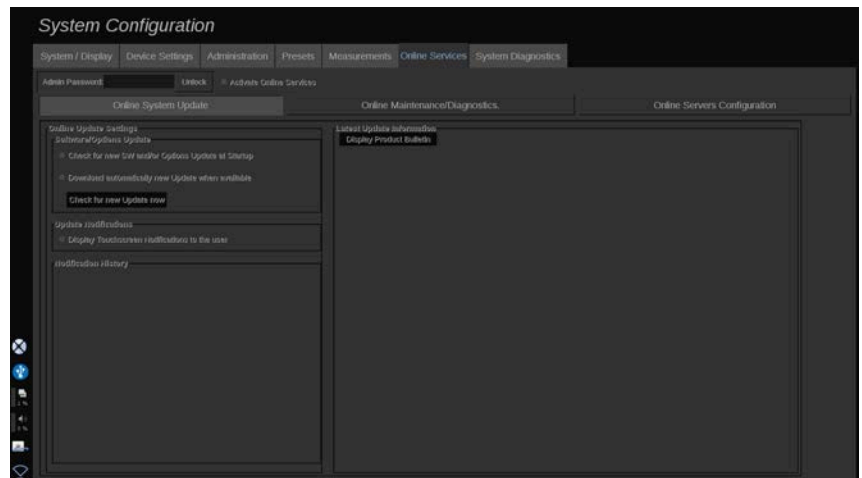

Tässä alivälilehdessä voit hallita useita ohjelmistopäivitykseen ja #vaihtoehtoihin liittyviä asetuksia.

Verkkopäivityksen asetukset

Software/Options Update (Ohjelmiston/asetusten päivitys) #osan avulla voit suorittaa seuraavat toimet:

1. Valitse aina käynnistyksen yhteydessä tehtävä tarkistus, onko saatavilla uusia päivityksiä (ohjelmistopäivitys, vaihtoehtojen joukko tai molemmat).

Valitse asianmukainen valintaruutu.

” NOTE

Huomaa, että valintaruutu on oletusarvoisesti valittuna.

2. Valitse, ladataanko uusi ohjelmistopäivitys, vaihtoehtojen joukko tai molemmat automaattisesti, jos ne ovat saatavilla.

Valitse asianmukainen valintaruutu.

3. Etsi uusia päivityksiä milloin haluat.

Etsi uusia päivityksiä manuaalisesti valitsemalla **Check for new update now** (Etsi uutta päivitystä nyt).

Update Notifications (Päivitysilmoitukset) #osiossa voit ottaa käyttöön tai poistaa käytöstä seuraavan kosketusnäytössä olevan ilmoituskuvakkeen.

Tämä kuvake ilmoittaa, kun uusia päivityksiä on saatavilla. Jos haluat ottaa ilmoitushälytyksen käyttöön tai poistaa sen käytöstä, **valitse** valintaruutu tai **poista sen valinta**.

” NOTE

Huomaa, että valintaruutu on oletusarvoisesti valittuna.

Notification History (Ilmoitushistoria) #osio seuraa kaikkia uusimpiin päivityksiin liittyviä ilmoituksia.

Viimeisimmän päivityksen tiedot

Tässä osassa on tuotetiedote, jossa on kuvaus järjestelmään asennetusta uusimmasta ohjelmistopäivityksestä.

Voit näyttää tai piilottaa asiakirjan valitsemalla **Display Product Bulletin** tai **Hide Product Bulletin** (Näytä tuotetiedote tai Piilota tuotetiedote).

” NOTE

Asennetut lisävarusteet näkyvät System Diagnostics (Järjestelmän diagnostiikka) #välilehdessä.

Online Maintenance/Diagnostics (Ylläpito/diagnostiikka verkon kautta)

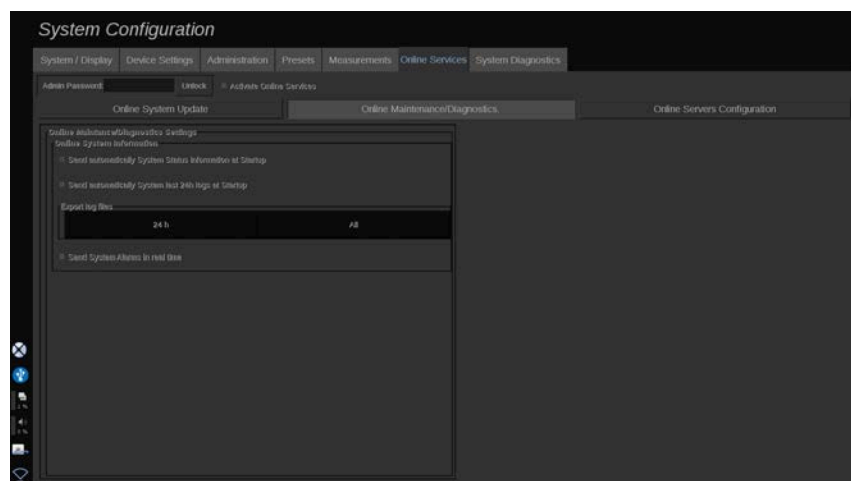

Tässä alivälilehdessä voit hallita SUPERSONIC MACH 30 #järjestelmän ylläpitoa ja/tai vianmääritystä koskevia asetuksia.

Online System Information (Verkon järjestelmätiedot) #osassa voit tehdä seuraavat toimet:

1. Lähetä järjestelmän tilatiedot automaattisesti jokaisen käynnistyksen yhteydessä. Näin SuperSonic Imagine voi valvoa järjestelmän tilaa.

Valitse asianmukainen valintaruutu.

Voit myös lähettää järjestelmän tilatiedot manuaalisesti milloin tahansa valitsemalla **Lähetä järjestelmän tila nyt**.

2. Lähetä automaattisesti viimeisen 24 tunnin lokit jokaisen käynnistyksen yhteydessä.

Valitse asianmukainen valintaruutu.



NOTE

Huomaa, että tämä valintaruutu ei ole valittuna oletusarvon mukaan. Koska lokit ovat suuria tiedostoja, lähetystoimenpide voi hidastaa järjestelmää.

Voit myös lähettää viimeisimmän 24 tunnin lokit manuaalisesti milloin tahansa napsauttamalla **Lähetä viimeisten 24 tunnin lokit nyt**.

3. Lähetä järjestelmähälytykset reaaliajassa. Ota tämä asetus käyttöön **valitsemalla** haluamasi valintaruutu.

Tämän toiminnon aktivoiminen lähettää automaattisesti raportit mahdollisista järjestelmän virheistä, joita voi ilmetä järjestelmän käytön aikana.

On-demand Service Connection (Huoltoyhteys tarvittaessa) #osiossa voit antaa SuperSonic Imagine #huollolle luvan ottaa yhteys järjestelmääsi etähuoltoa tai vianmäärittystä varten.

Voit tehdä tämän valitsemalla **Start Service Connection** (Käynnistä huoltoyhteys).

Voit myös asettaa keston, jonka jälkeen yhteys katkaistaan, jos SuperSonic Imagine #huolto ei toimi.

Seuraavassa osassa on tietoja yhteyden määrittämisestä SuperSonic Imagine #palvelimiin.

Online Servers Configuration (Verkkopalvelinten kokoonpano)

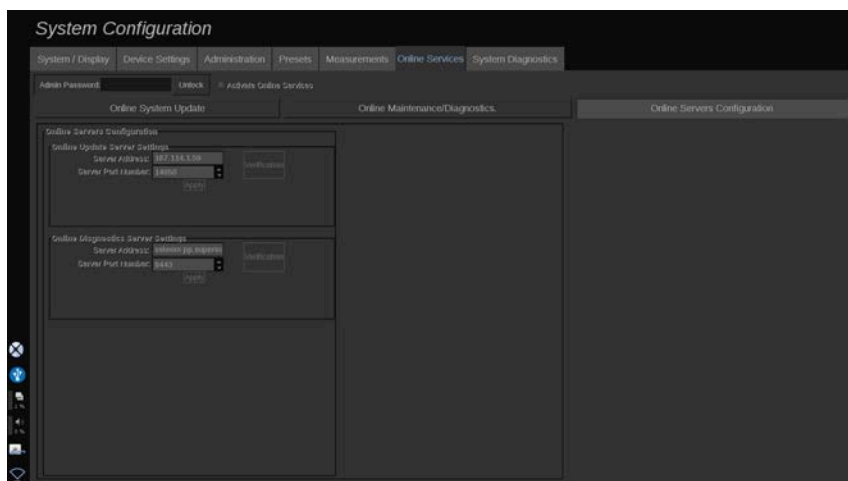

Tässä alivälilehdessä voit määrittää SuperSonic Imagine #palvelimet, joihin järjestelmä liitetään verkkopalveluita käytettäessä.

IMPORTANT

SUPERSONIC MACH 30 #järjestelmän on oltava avoin ulkoiselle verkkoyhteydelle, jotta Verkkopalvelut toimivat tehokkaasti.

Online Update Server Settings (Verkkopäivityspalvelimen asetukset) #osassa voit määrittää palvelimen osoitteen sekä palvelinportin numeron, johon yhteys muodostetaan, ohjelmisto- tai asetuspäivitysten yhteydessä.

Online Diagnostics Server Settings (Verkkodiagnostiikkapalvelimen asetukset) #osassa voit määrittää palvelimen osoitteen sekä palvelinportin numeron, johon yhteys muodostetaan etäylläpitoa tai vianmäärittystä varten.

” NOTE

Kaikki kentät on jo täytetty valmiiksi.

Jos palvelimen osoitteet muuttuvat, uudet osoitteet toimitetaan asianmukaiselle järjestelmänvalvojalle.

Palvelimen osoitteet ja portti voidaan tarkistaa milloin tahansa. Valitse **Verification** (Tarkistus).

Jos ilmenee vika, saat lisätietoja yhteysvirheestä valitsemalla **Details** (Tiedot). Ota tarvittaessa yhteyttä SuperSonic Imagine #edustajaan.

Ohjelmistoversioiden ja vaihtoehtojen päivittäminen

Kun uusia päivityksiä ja/tai vaihtoehtopaketteja on saatavilla, kosketusnäytössä oleva ilmoituskuva ilmoittaa asiasta.

1. Paina tätä kuvaketta.

Näyttöön tulee ponnausikkuna, jossa kuvataan uusia ohjelmistopäivityksiä/-vaihtoehtoja.

2. Siirry Järjestelmän kokoonpano-, Verkkopalvelut-välilehdelle ja kirjaudu sisään.

3. Valitse **Check for new update** (Etsi uusi päivitys).

” NOTE

Jos päätit, että järjestelmä lataa päivitykset automaattisesti, näyttöön tulee oletusarvoisesti **Install new Update now** (Asenna uusi päivitys nyt) #painike, koska päivitykset ja vaihtoehdot on ladattu etukäteen ja ne ovat valmiina asennettaviksi.

Näyttöön tulee ponnausikkuna.

4. Lataa ohjelmistopäivitys/-vaihtoehdot valitsemalla **Yes** (Kyllä).

Ponnausikkuna sulkeutuu.

Odota, kunnes lataus on suoritettu, ja tarkista latauskuvake näytön vasemmalta puolelta.

5. Valitse **Install new Update now** (Asenna uusi päivitys nyt).

Näkyviin tulee uusi ponnahdusikkuna.

6. Aloita asennus napsauttamalla **Install** (Asenna).



CAUTION

Huomaa, että et voi skannata asennuksen aikana.



WARNING

Älä sammuta tai irrota järjestelmää pistorasiasta, ennen kuin prosessi on valmis.

Itsetesti alkaa nyt tarkistaa, onko järjestelmä valmis asentamaan päivityksen.

Kun itsetesti on valmis, odota, että päivitysprosessi käynnistyy.

Kun ohjelmistopäivitys ja/tai vaihtoehdot on asennettu, järjestelmä käynnistyy automaattisesti uudelleen.

Järjestelmän vianmääritys

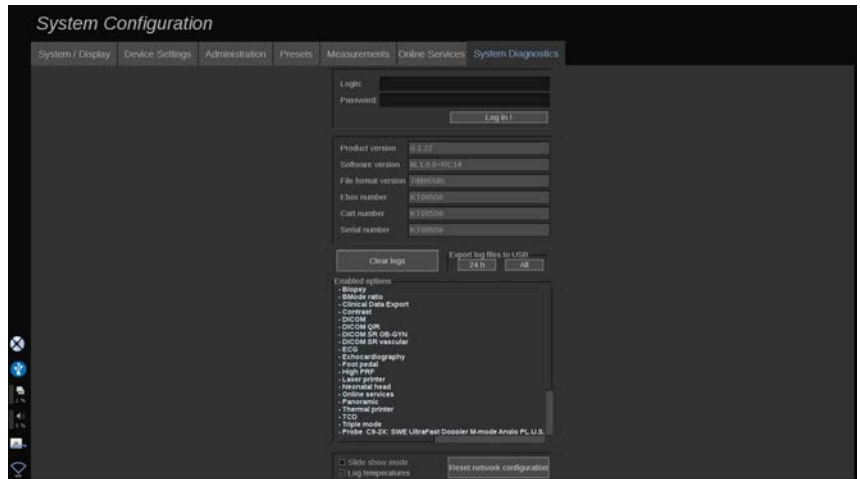

Diagnostic (Diagnostiikka) #välilehti on tarkoitettu vain huoltohenkilöstön käyttöön.

Järjestelmän diagnostiikkatestien suorittaminen edellyttää salasanan käyttöä joihinkin sisältöihin pääsemiseksi.

Tämä osa on tarkoitettu vain kenttähuoltoinsinööreille.

Joidenkin järjestelmän perustietojen käyttäminen ei edellytä salasanaa, kuten:

- Tuoteversio
- Ohjelmistoversio
- Tiedostomuodon versio
- Vaunun numero
- Sarjanumero
- Paneelin laiteohjelmisto
- Käyttöön otettujen vaihtoehtojen luettelo

Lisäksi käytettävissä on kolme painiketta:

- Nollaa paneeli
- Tyhjennä lokit
- Vie lokit USB-muistiin

Tässä välilehdessä voit käyttää myös etähuoltoa.

Super Sonic Imagine -etähuoltoratkaisu mahdollistaa SUPERSONIC MACH 30 #ultraäänijärjestelmän valvonnan.

On määritelty kaksi tapaa kommunikoida SUPERSONIC MACH 30 #järjestelmän kanssa:

- etähuollon verkkoliittymän käyttäjä kommunikoi reaaliaikaisesti järjestelmän kanssa
- Etäpalvelun käyttöliittymän käyttäjä ja SUPERSONIC MACH 30 #järjestelmä siirtävät sekä suoritettavat tehtävät että tulokset etäpalvelimelle, kun yhteys on muodostettu.

Lataamalla järjestelmälokot manuaalisesti etäpalvelun sivustoon voit palauttaa tiedot järjestelmästä kolmannella tavalla.



NOTE

Lisätietoja on etähuoltoratkaisun käyttöoppaassa.

10 Järjestelmän huolto ja ylläpito

Tulostimen paperin ja väriaineen vaihtaminen





Lisätietoja tulostimen paperin ja väriaineen vaihtamisesta on tulostimen käyttöoppaassa.

Järjestelmän puhdistaminen

Puhdistustiheys

Voit suorittaa huoltotoimenpiteet tässä luvussa kuvatulla tavalla. Ultraäänijärjestelmä SUPERSONIC MACH 30 on puhdistettava säännöllisin väliajoin tai tarvittaessa useammin.

SuperSonic Imagine -järjestelmässä on seuraavat suositeltavat puhdistusvälit:

Osa	Suositteltu puhdistusväli	
	Järjestelmän näyttö	Viikoittain tai tarvittaessa
	Järjestelmän ohjauspaneeli	Päivittäin tai potilaiden välillä
	Kosketusnäyttö	Päivittäin tai potilaiden välillä
	Järjestelmän ulkopuoli: runko ja kahvat	Viikoittain tai tarvittaessa
	Ilmansuodatin	Puhdista kuukausittain

Osa		Suositeltu puhdistusväli
	Anturit: puhdistus ja desinfiointi	Potilaiden välillä

Järjestelmää kannattaa jatkuvasti seurata huoltotarpeiden varalta. Kysy lisätietoja SuperSonic Imagine -jälleenmyyjältä tai valtuutetulta huoltoedustajalta.



CAUTION

Jos sinulla on kysyttävää perushuollosta tai haluat suorittaa mieluummin ylläpitohuollon, ota yhteyttä valtuutettuun SuperSonic Imagine -edustajaan.

Paina aina virtakytkintä, katkaise virta laitteen takana olevasta virtakytkimestä ja irrota järjestelmä pistorasiasta ennen huoltoa tai järjestelmän puhdistusta.

Järjestelmän puhdistuksen yhteydessä on suositeltavaa käyttää käsineitä ja suojalaseja.

Älä suihkuta puhdistusaineita suoraan järjestelmään. Ne voivat vuotaa järjestelmään, vahingoittaa järjestelmää ja mitätöidä takuun.

Älä anna seisovan nesteen kerääntyä ohjauspaneelin painikkeiden ympärille.

Älä päästä nestettä valumaan järjestelmän rungon sisään.

Laitteen ulkopinnan puhdistaminen

Järjestelmän ulkopuoli tulee puhdistaa säännöllisesti pehmeällä liinalla, joka kostutetaan kevyesti vedellä ja miedolla pesuaineella. Tämä sisältää järjestelmän rungon, ohjauspaneelin ja kahvat. Puhdista kaikki käyttämättömän geeli ohjauspaneelin pinnalta järjestelmän käytön jälkeen.

Alla olevat tuotteet on testattu ja todettu yhteensopiviksi järjestelmien SuperSonic Imagine SUPERSONIC MACH 30 kanssa.

Puhdistusliuos	Valmistaja	Puhdistusaine/ desinfiointiaine	Vaikuttava aine
Sani-Cloth Active	PDI	Puhdistusaine Desinfiointiaine	Quat. Ammoniikki

Näytön puhdistaminen

Näytön puhdistamiseen on käytettävä puhdasta, pehmeää puuvillakangasta, joka on kostutettu ammoniakkipohjaisella ikkunanpesuaineella. Älä käytä paperipyyhkeitä, sillä ne voivat naarmuttaa näyttöä. Puhdistusainetta tulee suihkuttaa kankaalle, ei suoraan näytön pinnalle. Älä päästä puhdistusainetta järjestelmän koteloon. Tämä voi vaurioittaa järjestelmää.

Kosketusnäytön puhdistaminen

Kosketusnäytön puhdistamiseen on käytettävä puhdasta, pehmeää puuvillakangasta, joka on kostutettu ammoniakkipohjaisella ikkunanpesuaineella. Älä käytä paperipyyhkeitä, sillä ne voivat naarmuttaa näyttöä. Puhdistusainetta tulee suihkuttaa kankaalle, ei suoraan näytön pinnalle. Älä päästä puhdistusainetta järjestelmän koteloon. Tämä voi vaurioittaa järjestelmää.

Ilmansuodattimen puhdistaminen

Ultraäänijärjestelmä SUPERSONIC MACH 30 on varustettu ilmansuodattimella. Se on tarkistettava kuukausittain ja puhdistettava tarpeen mukaan. Kun järjestelmä kytketään päälle kuukauden ensimmäisen päivän jälkeen, järjestelmä näyttää kuvakkeen muistutuksena ilmansuodattimen tarkistamisesta. Noudata seuraavia ilmansuodattimen puhdistusohjeita ja napsauta **OK** ponnahdusikkunassa.

Ilmansuodatin sijaitsee järjestelmän alapuolella vasemmalla puolella.

Irrota se vetämällä sitä itseäsi kohti kahvan avulla. Ilmansuodatin on suositeltavaa puhdistaa kuukausittain tai useammin, jos pölyä tai roskia kertyy huomattavasti.

Ilmansuodatin voidaan poistaa, puhdistaa sitä hieman paineilmalla, imuroida ja/tai huuhdella puhtaalla vedellä. Anna suodattimen kuivua, ennen kuin asennat sen takaisin järjestelmään. Varasuodatin on käyttövalmis heti. Lisää ilmansuodattimia voi tilata SuperSonic Imagine -asiakaspalvelusta.

Ilmansuodattimen huolto

1. Poista ilmansuodatin vetämällä kahvasta itseäsi kohti.
2. Tarkasta suodatin, ja jos se on likainen, puhdista se puhdistusohjeiden mukaisesti.

Jos ilmansuodatin on vaurioitunut, vaihda se varasuodattimeen.

3. Puhdista likainen suodatin joko pölynimurilla tai vedellä ilmansuodattimen kunnan mukaan.
4. Kuivaa puhdistettu suodatin huolellisesti ennen uudelleenasetusta.



WARNING

Ennen kuin suoritat huollon tai puhdistuksen, paina virtakytkintä, katkaise laitteen takana olevasta virtakytkimestä virta ja irrota järjestelmä pistorasiasta.

Sisälämpötilan nousu voi johtua likaisesta ilmansuodattimesta.

Jos ilmansuodatinta ei pidetä puhtaana, järjestelmä ei ehkä ole käytettävissä kriittisen käyttötarpeen aikana.

Älä koskaan asenna ilmansuodatinta, joka ei ole täysin kuiva.



CAUTION

Katkaise virta ennen ilmansuodattimen irrottamista.

Älä kytke virtaa ilman ilmansuodatinta.

Viivakoodinlukijan puhdistaminen ja desinfiointi

Huolto

Skannausikkunan puhdistaminen

Lukuteho voi heikentyä, jos skannerin ikkuna ei ole puhdas. Jos ikkuna on näkyvästi likainen tai jos skanneri ei toimi hyvin, puhdista ikkuna pehmeällä liinalla tai linssiliinalla, joka on kostutettu vedellä (tai miedolla puhdistusaineen ja veden liuoksella). Jos käytetään pesuaineliuosta, huuhtelee puhtaalla, vain vedellä kostutetulla linssiliinalla.

Skannauskotelon puhdistaminen

HS-1M täyttää IP54-luokituksen vaatimukset, kun kaapeli on liitetty. Tämä tarkoittaa, että nesteet ja pölyt eivät pääse koteloon. Skanneria ei kuitenkaan saa upottaa veteen tai muihin nesteisiin. On myös suositeltavaa kostuttaa puhdistusliina eikä suihkuttaa suoraan skanneriin.

HS-1M-kotelo on yhteensopiva seuraavien lääketieteellisissä laitteissa käytettävien puhdistusaineiden kanssa:

- Sani-Cloth® HB
- Sani-Cloth® Plus
- Vetyperoksidi
- CaviWipes™
- 409® Glass and Surface Cleaner (lasin ja pintojen puhdistusaine)
- Windex® Blue
- Clorox®-valkaisuaine (100 %)
- Isopropyylialkoholi
- Mieto astianpesuaine ja vesi



CAUTION

Älä upota HS-1M:tä veteen.

Älä käytä hankaavia pyyhkeitä tai liinoja HS-1M:n ikkunassa, sillä hankaavat pyyhkeet voivat naarmuttaa ikkunaa.

Älä koskaan käytä liuottimia (esimerkiksi asetonia, bentseeniä, eetteriä tai fenolipohjaisia aineita) kotelossa tai ikkunassa, sillä liuottimet voivat vahingoittaa pintaa tai ikkunaa.

EKG-moduulin puhdistaminen ja desinfiointi

EKG-johtimien puhdistusohjeet

- Älä yhdistä johtoa monitoriin puhdistaussasi tai listerisoinnin yhteydessä.
- Puhdistus tai desinfiointi ennen uuden potilaan käyttöä
- Saatavilla olevaa 70 %:n isopropyylialkoholia tai alkoholiliuosta voidaan käyttää EKG-elektrodin pinnan puhdistamiseen.
- Valmistele puhtas, kuiva puhdistustyyny ja kostuta se sitten puhtaaseen nesteeseen. Käytä vaahtokumityynyä ja pyyhi kaikki elektrodipehmusteet ja -kaapelit. Käytä sitten toista puhtasta, kuivaa tyynyä, jossa on käytetty steriiliä tai tislattua vettä. Käytä vaahtokumityynyä ja pyyhi kaikki elektrodipehmusteet ja -kaapelit. Pyyhi lopuksi kaikki elektrodipehmusteet ja -kaapelit.



CAUTION

Liittimen pistokkeen nasta ei saa koskettaa puhdistusnestettä laitteen tai käyttäjän vaurioiden ja vammojen välttämiseksi.

EKG-johdon pään puhdistusohjeet

- Pää voidaan puhdistaa joko pyyhkimällä se tai liottamalla sitä 10 minuuttia 70 %:n isopropyylialkoholissa.

- Jos johdon pää likaantuu, huuhtelee se vedellä ja kuivaa se ilmakeivaksi ennen käyttöä seuraavalla potilaalla.



CAUTION

Tarkasta, onko päässä halkeamia, murtumia tai jousijännityksen alenemista, jotka voivat johtaa anturin luistamiseen tai liikkumiseen oikeasta asennostaan.

Älä steriloi päätä säteilytyksellä, höyryllä tai etyleenioksidilla.

Anturien puhdistaminen ja desinfiointi

Anturin puhdistusturvallisuus



WARNING

Ole varovainen käsitellessäsi ja puhdistaessasi ultraääniantureita.

Älä käytä vaurioitunutta tai viallista anturia.

Älä upota anturia tai anna nesteen tunkeutua anturiin, jonka suojuksen tai kaapelisuojuksen eheys on vaarantunut.

Jos näitä varotoimia ei noudateta, seurauksena voi olla vakavia vammoja ja laitevaurioita.

Noudata näitä varotoimia tapaturmien ja laitevaurioiden välttämiseksi.

Tarkasta anturi ennen puhdistamista linssin, kotelon, kaapelin ja liittimen vaurioiden tai heikentymien varalta.

Älä käytä tai levitä nestemäisiä puhdistusaineita vaurioituneeseen tai vialliseen anturiin.

Älä upota anturia mihinkään nesteeseen yli kyseiselle anturille määritetyn syvyydystason.

Älä koskaan upota anturin liitintä tai muuntimia nesteeseen.

Anturin vaurioituminen voi johtua kosketuksesta sopimattomiin liittimiin tai puhdistusaineisiin.

Käytä vain puhdistusaineita, jotka on hyväksytty tietyille anturille.

Älä liota, upota alkoholia, valkaisuainetta, ammoniumkloridiyhdisteitä tai vetyperoksidia sisältäviin liuoksiin tai aiheuta pitkäaikaista kosketusta näihin aineisiin.

Laitteen vaatima desinfiointitaso määräytyy sen kudostyyppin mukaan, johon laite joutuu kosketuksiin käytön aikana. Varmista, että liuoksen pitoisuus ja kosketuksen kesto sopivat anturin aiottuun kliiniseen käyttöön.

Käytä aina suojalaseja ja -käsineitä, kun puhdistat, desinfioit tai steriloit laitteita.

Muista noudattaa liuoksen viimeistä käyttöpäivää.

Vältä desinfiointiaineen joutumista kosketuksiin liittimen etiketin kanssa.



CAUTION

Biologisia vaaroja voi esiintyä, jos ultraääniantureita ei puhdisteta, desinfioida tai steriloida asianmukaisesti.

Tämä pätee erityisesti, jos anturi joutuu kosketuksiin limakalvojen tai ruumiinnesteiden kanssa.

Asianmukainen puhdistus ja desinfiointi ovat tarpeen tautien leviämisen estämiseksi ja infektioiden torjumiseksi.

Laitteen käyttäjän vastuulla on varmistaa ja ylläpitää käytössä olevien infektioiden torjuntatoimenpiteiden tehokkuus.

Kaikissa toimenpiteissä, joissa anturi voi joutua kosketuksiin ruumiinnesteiden tai limakalvojen kanssa, suositellaan laillisesti

markkinoille hyväksytyn, steriilin, pyrogeenittoman anturin suojuksen käyttöä.

Käytä vain kertakäyttöisiä suojuksia. Suojuksia ei saa koskaan käyttää uudelleen.

Noudata varovaisuutta, kun käytät desinfiointiaineita.

Käytä kumikäsineitä ja suojalaseja.

Noudata aina valmistajan ohjeita.

Jotta nestemäiset kemialliset desinfiointiaineet olisivat tehokkaita, kaikki näkyvät jäämät on poistettava puhdistusprosessin aikana.

Noudata puhdistus- tai desinfiointiaineen mukana tulleita ohjeita.

Älä levitä desinfiointiaineita kaapelikotelon liitoskohtaan.

Älä päästä nesteitä kaapelikotelon liitoskohtaan.

Älä käytä anturikaapelissa alkoholia tai alkoholipohjaisia tuotteita.

Jos anturissa on merkkejä vaurioista, kuten halkeamista, rispaantumisesta, etupinnan delaminaatiota tai kaapelivaurioita, lopeta anturin käyttö ja ota yhteyttä valtuutettuun SuperSonic Imagine -huoltoedustajaan.

Anturin puhdistus- ja desinfiointiohjeet

Puhdistaminen ja desinfiointi on kaksivaiheinen prosessi: puhdistusvaihe ja desinfiointivaihe.

Puhdistus

Puhdistuksen tarkoituksena on poistaa kaikki vierasaineet (veri, kudos, proteiini, skannausgeeli jne.) laitteesta.

Desinfiointi

Laitteen vaatima desinfiointitaso määräytyy sen kudostyyppin mukaan, johon laite joutuu kosketuksiin käytön aikana. Luokituksia on kolme: ei-kriittinen, puolikriittinen ja kriittinen. Ne perustuvat laitteen käyttöön liittyvään infektioriskiin.

Ei-kriittisiä sovelluksia ovat sovellukset, joissa laite koskettaa vain ehjää ihoa; puolikriittisiä sovelluksia ovat sovellukset, joissa laite koskettaa limakalvoja tai pieniä ihovauriokohtia; kriittisiä sovelluksia ovat sovellukset, joissa laite pääsee kosketuksiin tavallisesti steriiliin ympäristöön, steriiliin kudokseen tai verisuoniin.

Ei-kriittisissä sovelluksissa käytettävät ultraäänianturit on yleensä puhdistettava ja desinfioitava vain matalalla tasolla potilaskäyttökertojen välillä.

Puolikriittisissä sovelluksissa käytettävä anturi on puhdistettava ja desinfioitava korkealla tasolla käytön jälkeen, vaikka käytössä olisi ollut suojus.

Kriittisissä sovelluksissa käytettävät anturit tulee steriloida, ja steriilin suojuksen käyttöä suositellaan. Kriittisessä sovelluksessa käytettävä anturi on puhdistettava ja steriloitava käytön jälkeen, vaikka käytössä olisi ollut suojus.

Antureiden SUPERSONIC MACH 30 yleiset puhdistus- ja desinfiointitoimenpiteet

Anturit SuperSonic Imagine SUPERSONIC MACH 30 on tarkoitettu käytettäväksi ei-kriittisissä ja puolikriittisissä kuvantamissovelluksissa. Anturi on puhdistettava perusteellisesti ja desinfioitava jokaisen käyttökerran jälkeen. Yleensä SuperSonic Imagine SUPERSONIC MACH 30 -anturin ei-kriittisiin sovelluksiin tarvitaan vain matalan tason desinfiointi.

Puolikriittisissä sovelluksissa tarvitaan korkean tason desinfiointia, ja vain yhtä seuraavassa luettelossa valittua korkean tason desinfiointiainetta tulee käyttää.

Puolikriittiselle desinfiointille suositellaan korkean tason desinfiointia noudattaen huolellisesti valmistajan käyttö- ja kosketusaikaa koskevia ohjeita, jotka on ilmoitettu tuotteen etiketissä.

Anturin valmistelu desinfiointia varten

1. Pyyhi ultraäänianturin etupinta ja kotelo huolellisesti jokaisen potilastutkimuksen jälkeen ultraäänigeelin jäämien poistamiseksi.
2. Tarkasta anturi mahdollisten vaurioiden, kuten halkeamien, rispaantumisten, etupinnan delaminaation tai kaapelivaurioiden, varalta. Jos havaitset vaurioita, älä jatka puhdistusta tai desinfiointia ja pyydä apua valtuutetulta SuperSonic Imagine -huoltoedustajalta.
3. Pyyhi anturin etupinta, kotelo ja kaapeli vedellä kostutetulla pehmeällä liinalla. Mietoa saippuaa, matalan tason puhdistusainetta tai entsyymaattista puhdistusainetta (alla olevasta taulukosta valittua) voidaan käyttää.
4. Jos anturin etupintaan tai koteloon on kuivunut vaikeasti irtoavaa materiaalia, pese anturi varovasti vedellä kostutetulla sideharsolla, sienellä tai pehmeällä kirurgisella harjalla. Pyyhi mahdollinen materiaali pois vedellä kostutetulla pehmeällä liinalla.
5. Huuhtele anturi huolellisesti vedellä. Älä päästä vettä kaapelikotelon liitoskohtaan.
6. Ilmakuivaa tai kuivaa pehmeällä, kuivalla liinalla.

Desinfiointimenettely

1. Puhdista anturi aina ennen desinfiointia. (Katso yllä olevat vaiheet.)
2. Kun käytät FDA- tai CE-hyväksyttyä puhdistusainetta (tarvittaessa), noudata huolellisesti tuotteen valmistajan antamia ohjeita.
3. Matalan tason desinfiointia varten anturin linssi ja kotelo voidaan pyyhkiä jollakin niihin tarkoitettuista anturitaulukossa luetelluista **puhdistusaineista/matalan tason desinfiointiaineista**.
4. Korkean tason desinfiointia varten anturi voidaan pyyhkiä tai liottaa jollakin siihen tarkoitettuista anturitaulukossa luetelluista **desinfiointiaineista**.
5. Ilmakuivaa tai kuivaa pehmeällä, kuivalla liinalla.

6. Tarkista anturi uudelleen vaurioiden, kuten halkeamien, rispaantumisten, etupinnan delaminaation tai kaapelivaurioiden varalta, ennen kuin otat anturin takaisin käyttöön.

Puhdistus- ja desinfiointituotteet

Yhteensopivien tuotteiden luettelo

Alla olevassa taulukossa on lueteltu tuotteen yhteensopivuus ("KYLLÄ") SUPERSONIC MACH 30 -anturien kanssa.

Käytä vain tuotteita, jotka ovat yhteensopivia SUPERSONIC MACH 30 -anturien kanssa.

Liuos/ järjestelmä	Valmistaja	Puhdistusaine/ desinfiointiaine	Vaikuttava aine	L18-5 L10-2 MC12-3	E12-3	LV16-5	C6-1X C9-2X P5-1X LH20-6
Alkaspray GSA (Cidalkan)	Alkapharm	Puhdistusaine Desinfiointiaine	Isopropyylialkoholi Alkyyliamiini	KYLLÄ			
Alkazyme	Alkapharm	Puhdistusaine Desinfiointiaine	Quat. Ammoniakki	KYLLÄ			
Anioxde 1000	Anios	Desinfiointiaine	Peretikkahappo	KYLLÄ	KYLLÄ		
Antigermix S1	Germitec	Korkean tason desinfiointiaine	UV-C		KYLLÄ		
Cidex OPA (DISOPA Japanissa)	Kehittyneet sterilointituotteet	Desinfiointiaine	Ortoftalaldehydi	KYLLÄ	KYLLÄ	KYLLÄ	KYLLÄ
Cidex Plus	Kehittyneet sterilointituotteet	Desinfiointiaine	Ortoftalaldehydi				KYLLÄ
Cidezyme	Johnson and Johnson	Puhdistusaine	Proteolyttiset entsyymit	KYLLÄ	KYLLÄ	KYLLÄ	
Enzol	Kehittyneet sterilointituotteet	Puhdistusaine	Proteolyttiset entsyymit				KYLLÄ

Liuos/ järjestelmä	Valmistaja	Puhdistusaine/ desinfiointiaine	Vaikuttava aine	L18-5 L10-2 MC12-3	E12-3	LV16-5	C6-1X C9-2X P5-1X LH20-6
Gigasept FF	Schuller&May	Desinfiointiaine	Succindialdehydi, dimetoksi- tetrahydrofuraani	KYLLÄ	KYLLÄ		KYLLÄ
Hypernova Chronos	Germitec	Korkean tason desinfiointiaine	UV-C		KYLLÄ		
KlenZyme	Steris	Puhdistusaine	Proteolyttiset entsyymit				KYLLÄ
Linget' Anios	Anios	Puhdistusaine Desinfiointiaine	Etanoli Diglukonaatti- deklooriheksiidiini Alkylamini- alkyyliiglysiini	KYLLÄ		KYLLÄ	KYLLÄ
MetriZyme	Metrex	Puhdistusaine	Proteolyttiset entsyymit				KYLLÄ
Mikrobak- liinat	Bode	Desinfiointiaine	Bentsyyli-C12-18- alkyyliidimetyyli- ammoniumkloridit didekyyli-dimetyyli- ammoniumkloridi	KYLLÄ		KYLLÄ	
Milton	Milton	Desinfiointiaine	Natriumhypokloriitti				KYLLÄ
Sani-Cloth Active	PDI	Puhdistusaine Desinfiointiaine	Quat. Ammoniakki	KYLLÄ			
Sani-Cloth HB	PDI	Desinfiointiaine	Quat. Ammoniakki				KYLLÄ
Sani- Cloth Plus	PDI	Desinfiointiaine	Quat. Ammoniakki				KYLLÄ
Sporox	Reckitt & Colman	Desinfiointiaine	Vetyperoksidi				KYLLÄ
Sporox II	Reckitt & Colman	Desinfiointiaine	Vetyperoksidi				KYLLÄ
Steranios	Anios	Desinfiointiaine	Glutaarialdehydi	KYLLÄ	KYLLÄ		
Steranios OPA	Anios	Desinfiointiaine	Ortoftalaldehydi				KYLLÄ
Super Sani Cloth	PDI	Desinfiointiaine	Quat. Ammoniakki				KYLLÄ

Liuos/ järjestelmä	Valmistaja	Puhdistusaine/ desinfiointiaine	Vaikuttava aine	L18-5 L10-2 MC12-3	E12-3	LV16-5	C6-1X C9-2X P5-1X LH20-6
T-Spray	Pharmaceutical Innovations Inc.	Desinfiointiaine	Quat. Ammoniakki	KYLLÄ	KYLLÄ		
Transeptic spray	Parker laboratories	Puhdistusaine	Kloriheksidiini-glukonaatti, isopropyylialkoholi				KYLLÄ
Tristel Duo	Tristel Solutions Limited	Desinfiointiaine	Klooridioksidi	KYLLÄ	KYLLÄ		
Tristel Solo	Tristel Solutions Limited	Desinfiointiaine	Heksametyyleeni- biguanidi	KYLLÄ			
Trophon	Nanosonics	Korkean tason desinfiointiaine	Desinfiointikammiossa muodostettu vetyperoksidisumu				KYLLÄ
Trophon 2	Nanosonics	Korkean tason desinfiointiaine	Desinfiointikammiossa muodostettu vetyperoksidisumu				KYLLÄ
Wavicide 01	MCC	Desinfiointiaine	Glutaarialdehydi				KYLLÄ



WARNING

Varmista sisätutkimuksissa, että puhdistusaine/desinfiointiaine on yhteensopiva limakalvon kanssa.



NOTE

Jotkin puhdistusaine-/desinfiointiainetuotteet voivat aiheuttaa anturin kotelon värjäytymistä tai värivirheitä. Tämä väri/värvirhe ei vaikuta anturin tuottamaan kuvanlaatuun.

Yleiset suositukset kaikille antureille

Edellä mainitut puhdistusaine- ja desinfiointiainetuotteet on testattu ja niiden on todettu olevan yhteensopivia SuperSonic Imagine SUPERSONIC MACH 30 -anturimateriaalin kanssa, ja testaustulos pätee vain näille antureille. Tehoa, käyttöohjeita ja asianmukaista käsittelyä koskevat kysymykset tulee ohjata valmistajalle. Tarkista, onko suositellut tuotteet hyväksytyt käytettäväksi maassasi. Jos käytät ei-hyväksytyä puhdistusainetta tai desinfiointiainetta, joka vaurioittaa anturia, takuu raukeaa. Tämän luettelon ulkopuolella olevien tuotteiden käyttö tapahtuu käyttäjän ja potilaan omalla vastuulla.

Liotusrajat

Jos anturia on liotettava, L18-5-, L10-2-, MC12-3-, LV16-5-, C6-1X- ja C9-2X-anturit saa upottaa nesteeseen enintään syvyyteen, joka on 3 cm (1,18 tuumaa) johdon jännityksenpoiston liitoskohdan alapuolella. P5-1X-, LH20-6- ja E12-3-anturit voidaan upottaa nesteeseen syvyyteen, joka on 1 m (39,37 tuumaa) korkeudella johdon jännityksen poiston liitoksesta.

IEC 60529 -standardin mukaan:

- SUPERSONIC MACH 30 on IPX0-luokituksen vaatimusten mukainen.
- Jalkakytkimen poljin ja anturit L10-2, L18-5, MC12-3, C6-1X, C9-2X ja LV16-5 ovat IPX1-luokituksen vaatimusten mukaisia.
- E12-3-, P5-1X- ja LH20-6-anturit ovat IPX7-luokituksen vaatimusten mukaisia.

Älä koskaan upota anturin liitintä. Älä koskaan upota kaapeliliitoskohtaa. Älä jätä anturia upotetuksi desinfiointiin vaadittavaa aikaa pidemmäksi ajaksi. Katso alla olevaa kuvaa.

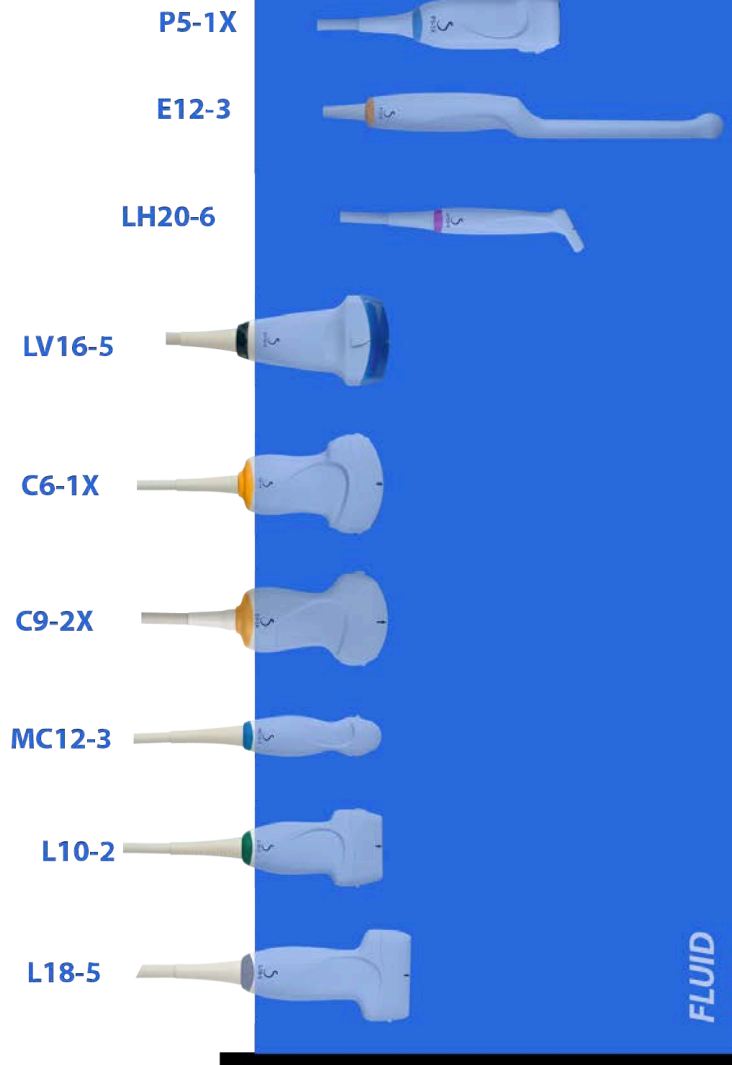

Seuraavassa kuvassa näkyy kunkin anturin se osa, joka koskettaa potilaita.

Face in contact with patient

P5-1X



E12-3



LH20-6



LV16-5



C6-1X



C9-2X



MC12-3



L10-2



L18-5



Lisätietoja ultraääniantureiden puhdistamisesta ja desinfioinnista

Lisätietoja ultraääniantureiden puhdistamisesta ja desinfioinnista on seuraavissa viitejulkaisuissa ja standardeissa:

Kemiallinen sterilointi ja korkean tason desinfiointi terveydenhuoltolaitoksissa. ANSI/AAMI ST58: 2005 Lääkinnällisten laitteiden sterilointi ja desinfiointi: Yleiset periaatteet. Centers for Disease Control (CDC, Yhdysvallat), Terveydenhuollon laadun edistämisen osasto.

<http://www.cdc.gov/ncidod/hip/sterile/sterilgp.htm> (5-2003) [[http://www.cdc.gov/ncidod/hip/sterile/sterilgp.htm%20\(5-2003\)](http://www.cdc.gov/ncidod/hip/sterile/sterilgp.htm%20(5-2003))]

Ode Device Evaluation Information—FDA Cleared sterilants and High Level Disinfectants with General Claims for Processing Reuse Medical and Dental Devices (Ode Device Evaluation Information—FDA:n hyväksymät sterilointiaineet ja korkean tason desinfiointiaineet, jotka sisältävät yleisiä vaateita uudelleenkäytettävien lääkitinnällisten ja hammaslääkitinnällisten laitteiden käsittelystä).

<http://www.fda.gov>

11 Vianmääritys

Jos järjestelmän käytössä ilmenee ongelmia, käytä tämän osan tietoja ongelman korjaamiseen.

Jos ongelma ei ratkea tässä annetuilla tiedoilla, ota yhteyttä asiakastuen edustajaan.

Alla olevassa vianmäärittystaulukossa on luettelo ongelmista ja toimenpiteet ongelman korjaamiseksi.

Oire	Korjaustoimenpide
Järjestelmä ei käynnisty	Varmista, että järjestelmä on kytketty toimivaan pistorasiaan ja että takavirtapaneelin katkaisin on kytketty päälle. Kytke virta päälle.
Kuvan laatu on huono	Huolehdi ympäristön valosta Säädä vahvistusta, TGC- ja Auto TGC -asetuksia Kokeile toista anturia Säädä LCD-näytön asentoa katselukulman parantamiseksi Jos muutosta ei tule, ota yhteyttä asiakaspalveluun.
Näyttöön tulee virheilmoitus	Merkitse virhe muistiin ja ota yhteyttä asiakaspalveluun.
Järjestelmä ei tunnista anturia	Irrota anturi, kytke se uudelleen ja valitse se uudelleen. Jos muutosta ei tule, ota yhteyttä asiakaspalveluun.
DVD ei toimi	Etsi toinen DVD-levy tietojen tallentamista varten. Jos muutosta ei tule, ota yhteyttä asiakaspalveluun.
Järjestelmä ei käynnisty, puhaltimet eivät pyöri	Varmista, että järjestelmä on kytketty toimivaan pistorasiaan ja että takavirtapaneelin katkaisin on kytketty päälle. Kytke virta päälle. Jos muutosta ei tule, ota yhteyttä asiakaspalveluun.
Päänäyttö ei käynnisty (puhaltimet käynnissä ja ohjauspaneeli päällä)	Tarkista näytön takana olevat kaapelit. Käynnistä uudelleen Jos muutosta ei tule, ota yhteyttä asiakaspalveluun.

Oire	Korjaustoimenpide
Kosketusnäyttö ei ole käytössä, kun järjestelmä on valmis	Käynnistä uudelleen Jos muutoksia ei tapahdu, ota yhteyttä asiakaspalveluun.
Ohjauspaneeli on pois päältä	Käynnistä uudelleen Jos muutoksia ei tapahdu, ota yhteyttä asiakaspalveluun.
Järjestelmä näyttää banneri-ilmoituksen, joka ilmaisee laitteisto-ongelman	Käynnistä uudelleen Jos banneri-ilmoitus pysyy päällä, ota yhteyttä asiakaspalveluun.
Käynnistyksen yhteydessä näyttöön tulee teksti "GRUB-virhe".	Sisäinen kiintolevyvirhe. Huoltoa tarvitaan. Ota yhteyttä asiakaspalveluun
Käynnistysnäyttö on päällä, mutta edistymispalkki ei ole liikkunut yli viiteen minuuttiin	Käyttöjärjestelmä on vahingoittunut. Huoltoa tarvitaan. Ota yhteyttä asiakaspalveluun.
Näytön kuvakealueelle ilmestyy luudan kuvake	Tämä kuvake tulee näkyviin kerran kuukaudessa. Se muistuttaa sinua ilmansuodattimien tarkistamisesta. Pysäytä järjestelmä ja tarkista suodattimet Napsauta kuvaketta Näyttöön tulee ponnahdusikkuna Valitse ponnahdusikkunassa Kyllä Kuvake katoaa
Artefakteja, valkoisia kartioita B-tilassa ja/tai värillisiä kartioita värivirtauskuvassa alkaen iholinjasta	Käynnistä järjestelmä uudelleen. Jos muutoksia ei tapahdu, ota yhteyttä asiakaspalveluun.
Hälytysääni soi. Lisäksi näyttöön saattaa tulla ponnahdusikkuna.	Akkuvirhe. Merkitse muistiin järjestelmän takana näkyvä virhekoodi ja katso lisätietoja Huolto-kohdasta.

12 Viitteet

Yleiset viitteet

Abbott, JG. Rationale and derivation of MI and TI - a review. *Ultrasound in Med. and Biol.* 25:431-441; 1999.

American Institute of Ultrasound in Medicine (AIUM). Bioeffects and safety of diagnostic ultrasound. Laurel, MD: AIUM Publications; 1993.

American Institute of Ultrasound in Medicine/National Electrical Manufacturers Association (AIUM/NEMA). Standard for real-time display of thermal and mechanical acoustic output indices on diagnostic ultrasound equipment, Revision 1. Laurel, MD: AIUM Publications; 1998a.

American Institute of Ultrasound in Medicine/National Electrical Manufacturers Association (AIUM/NEMA). Acoustic output measurement standard for diagnostic ultrasound equipment. Laurel, MD: AIUM Publications; 1998b.

American Institute of Ultrasound in Medicine (AIUM). Medical ultrasound safety. Rockville, MD: AIUM Publications; 2002.

American Institute of Ultrasound in Medicine (AIUM). Standard Methods for Measuring Performance of Pulse Echo Ultrasound Imaging Equipment. Rockville, MD: AIUM Publications; 1991.

American Institute of Ultrasound in Medicine (AIUM). Methods for Measuring Performance of Pulse-Echo Ultrasound Equipment, Part II: Digital Methods. Rockville, MD: AIUM Publications; 1995a.

American Institute of Ultrasound in Medicine (AIUM). AIUM Quality Assurance Manual for Gray-Scale Ultrasound Scanners. Rockville, MD: AIUM Publications; 1995b.

American Institute Of Ultrasound In Medicine. Standard For Real-Time Display Of Thermal And Mechanical Acoustic Output Indices On Diagnostic Ultrasound Equipment. Laurel, Maryland: AIUM, 1992.

American Institute of Ultrasound in Medicine (AIUM). Mechanical Bioeffects from Diagnostic Ultrasound: AIUM Consensus Statements. *J. Ultrasound in Medicine* 19: number 2; (February 2000). (Also available from AIUM Publications.).

Apfel, R.E. and Holland, C.K. Gauging the likelihood of cavitation from short-pulse, low duty cycle diagnostic ultrasound. *Ultrasound in Med. and Biol.* 17:179-185;1991.

Baggs, R., Penney, D.P., Cox, C., Child, S.Z., Raeman, C.H., Dalecki, D. and Carstensen, E.L. Thresholds for ultrasonically induced lung hemorrhage in neonatal swine. *Ultrasound in Med. and Biol.* 22:119-128; 1996.

Barnett, S.B., ter Haar, G.R., Ziskin, M.C., Rott, H.D., Duck, F.A. and Maeda, K. International recommendations and guidelines for the safe use of diagnostic ultrasound in medicine. *Ultrasound in Med. and Biol.* 26:355-366; 2000.

Bly, S.H.P., Vlahovich, S., Mabee, P.R. and Hussey, R.G. Computed estimates of maximum temperature elevations in fetal tissues during transabdominal pulsed Doppler examinations. *Ultrasound in Med. and Biol.* 18:389-397; 1992.

Bosward, K.L., Barnett, S.B., Wood, A.K.W., Edwards, M.J. and Kossoff, G. Heating of guinea-pig fetal brain during exposure to pulsed ultrasound. *Ultrasound in Med. and Biol.* 19:415-424; 1993.

Carstensen, E.L., Duck, F.A., Meltzer, R.S., Schwarz, K.Q., Keller, B. Bioeffects in echocardiography. *Echocardiography* 6:605-623; 1992.

Child, S.Z., Hartman, C.L., McHale, L.A and E.L. Carstensen. Lung damage from exposure to pulsed ultrasound. *Ultrasound in Med. and Biol.* 16:817-825; 1990.

Dalecki, D., Raeman CH, Child SZ, et al, . The influence of contrast agents on hemorrhage produced by lithotripter fields. *Ultrasound in Med. and Biol.* 23:1435-1439; 1997.

Dalecki, D., Child, S.Z., Raeman, C.H., Cox, C. and Carstensen, E.L. Ultrasonically induced lung hemorrhage in young swine. *Ultrasound in Med. and Biol.* 23:777-781; 1997.

Dalecki, D., Child, S.Z., Raeman, C.H. and Cox, C. Hemorrhage in murine fetuses exposed to pulsed ultrasound. *Ultrasound in Med. and Biol.* 25:1139-1144; 1999.

Doody, C. Porter, H., Duck, F.A. and Humphrey, V.F. In vitro heating of human fetal vertebra by pulsed diagnostic ultrasound. *Ultrasound in Med. and Biol.* 25:1289-1294; 1999.

Duck, F.A., Starritt, H.C., ter Haar, G.R. and Lunt, M.J. Surface heating of diagnostic ultrasound transducers. *Br. J. Radiology* 67:1005-1013; 1989.

Duggan, P.M., Liggins, G.C. and Barnett, S.B. Ultrasonic heating of the brain of the fetal sheep in utero. *Ultrasound in Med. and Biol.* 21:553-560; 1995.

Duggan, P.M. and McCowan, L.M.E. Reference Ranges and Ultrasonographic Exposure Conditions for Pulsed Doppler Sonographic Studies of the Fetal Internal Carotid Artery. *J Ultrasound in Medicine* 12:719 - 722; 1993.

European Federation of Societies for Ultrasound in Medicine and Biology (EFSUMB) Guidelines and Recommendations on the Clinical Use of Ultrasound Elastography. Part 1 : Basic principles and technology; EFSUMB, *Ultraschall Med.* 2013 Apr; 34(2): 169-84.

European Federation of Societies for Ultrasound in Medicine and Biology (EFSUMB) Guidelines and Recommendations on the Clinical Use of Ultrasound Elastography. Part 2 : Clinical Applications; EFSUMB, *Ultraschall Med.* 2013 Jun; 34(3): 238-53

Frizzell, L.A., Chen, E. and Lee, C. Effects of pulsed ultrasound on the mouse neonate: hind limb paralysis and lung hemorrhage. *Ultrasound in Med. and Biol.* 20:53-63; 1994.

Henderson, J., Willson, K., Jago, J.R. and Whittingham, T. A survey of the acoustic outputs of diagnostic ultrasound equipment in current clinical use. *Ultrasound in Med. and Biol.* 21:699-705; 1995.

Holland, C.K., Deng, C.X., Apfel, R.E., Alderman, J.L., Fernandez, L.A., and Taylor, K.J.W. Direct evidence of cavitation in vivo from diagnostic ultrasound. *Ultrasound in Med. and Biol.* 22:917-925; 1996.

Lele, P.P. Local hyperthermia by ultrasound for cancer therapy. In: Nyborg, W.L.; Ziskin, M.C., eds. *Biological effects of ultrasound. Clinics in diagnostic ultrasound*, Vol.16. New York: Churchill Livingstone:135-155; 1985.

Lopez, H. How to Interpret the Ultrasound Output Display Standard for Higher Acoustic Output Diagnostic Ultrasound Devices. *J. Ultrasound in Medicine*, Vol 17, pg 535 (1998).

Miller, D.L. and Gies, R.A. Gas-body-based contrast agent enhances vascular bioeffects of 1.09 Mhz ultrasound on mouse intestine. *Ultrasound in Med. and Biol.* 24:1201-1208; 1998.

Meltzer, R.S., Adsumelli, R., Risher, W.H., et al., Lack of lung hemorrhage in humans after intraoperative transesophageal echocardiography with ultrasound exposure conditions similar to those causing lung hemorrhage in laboratory animals. *J. Am. Soc. Echocardiography* 11:57-60; 1998.

National Council on Radiation Protection and Measurements (NCRP). Exposure criteria for medical diagnostic ultrasound: I. Criteria based on thermal mechanisms. Bethesda, MD: NCRP; June 1, 1992.

National Council on Radiation Protection and Measurements (NCRP). Exposure criteria for medical diagnostic ultrasound: II. I. Criteria based on thermal mechanisms. Bethesda, MD: NCRP; in preparation

O'Brien, W.D. and Zachary, J.F. Lung damage assessment from exposure to pulsed-wave ultrasound in the rabbit, mouse and pig. *IEEE Trans Ultras Ferro, Freq Cont* 44: 473-485; 1997.

O'Neill, T.P., Winkler, A.J. and Wu, J. Ultrasound heating in a tissue-bone phantom. *Ultrasound in Med. and Biol.* 20:579-588; 1994.

Patton, C.A., Harris, G.R. and Phillips, R.A. Output Levels and Bioeffects Indices from Diagnostic Ultrasound Exposure Data Reported to the FDA. *IEEE Trans Ultras Ferro, Freq Cont* 41:353-359; 1994.

Ramnarine, K.V., Nassiri, D.K., Pearce, J.M., Joseph, A.E.A., Patel, R.H. and Varma, T.R. Estimation of in situ ultrasound exposure during obstetric examinations. *Ultrasound in Med. and Biol.* 19:319-329; 1993.

Shaw, A., Preston, R.C. and Bond, A.D. Assessment of the likely thermal index values for pulsed Doppler ultrasonic equipment - Stage I: calculation based on manufacturers' data. NPL Report CIRA(EXT) 018; 1997.

Shaw, A., Pay, N.M. and Preston, R.C. Assessment of the likely thermal index values for pulsed Doppler ultrasonic equipment - Stages II and III: experimental assessment of scanner/transducer combinations. NPL Report CMAM 12; 1998.

Siddiqi, T.A., O'Brien, W.D., Meyer, R.A., Sullivan, J.M. and Miodovnik, M. In situ human obstetrical ultrasound exposimetry:

estimates of derating factors for each of three different tissue models. *Ultrasound in Med. and Biol.* 21:379-391; 1995.

Tarantal, A.F. and Canfield, D.R. Ultrasound-induced lung hemorrhage in the monkey. *Ultrasound in Med. and Biol.* 20:65-72; 1994.

U.S. Food and Drug Administration (FDA). Information for manufacturers seeking marketing clearance of diagnostic ultrasound systems and transducers. Rockville, MD: FDA; Sept 30, 1997.

World Federation for Ultrasound in Medicine and Biology (WFUMB) WFUMB Symposium on Safety and Standardisation in Medical Ultrasound, Chapter 1, ed., Barnett, S.B. and Kossoff, G. *Ultrasound in Med. and Biol.* 18:739-750; 1992.

World Federation for Ultrasound in Medicine and Biology (WFUMB) WFUMB Symposium on Safety of Ultrasound in Medicine. Conclusions and recommendations on thermal and non-thermal mechanisms for biological effects of ultrasound. ed., Barnett, S.B. *Ultrasound in Med. and Biol.* 24: Supplement 1, 1998.

Zachary, J.F. and O'Brien, W.D., Jr. Lung lesions induced by continuous- and pulsed-wave (diagnostic) ultrasound in mice, rabbits and pigs. *Vet Pathol* 32:43-54; 1995.

Obstetriset viitteet

Alla luetellut yksityiskohtaiset taulukot ja yhtälöt löytyvät Obstetrical References Guide -oppaasta. Voit ladata sen seuraavasta linkistä: <https://www.supersonicimagine.com/Instruction-for-use>.

Sikiön kasvun yhtälöt ja taulukot

Vatsan ympärysmitta (AC-GA)

ASUM: ASUM and Campbell Westerway S , Ultrasonic fetal Measurement Standards for an Australian Population, ASUM, 2003

CFEF: Crequat J, Duyme M and Brodaty G, Fetal growth charts by the French College of fetal ultrasonography and the Inserm U 155 , Biometry 2000, 28, sivut 435-455, 2000

Hadlock: Hadlock F.P, Deter R.L, Harrist R.B. and Park S.K, Estimating fetal age: computer-assisted analysis of multiple fetal growth parameters, Radiology, 152, sivut 497-501, 1984

Merz: Merz E, Goldhofer W and Timor-Tritsch E , Ultrasound in Gynecology and Obstetrics, Textbook and Atlas, Georg Thieme Verlag , 1991

Biparietaalinen halkaisija (BPD-GA)

ASUM: ASUM and Campbell Westerway S , Ultrasonic fetal Measurement Standards for an Australian Population, ASUM, 2003

CFEF: L.J. Salomon, M. Duyme, J. Crequat, G. Brodaty, C. Talmant, N. Fries and M. Althuser - CFEF - Collège Français d'Echographie Foetale, Paris, France - Ultrasound Obstet Gynecol 2006; 28: 193-198, 2006

Hadlock: Hadlock F.P, Deter R.L, Harrist R.B. and Park S.K, Estimating fetal age: computer-assisted analysis of multiple fetal growth parameters, Radiology, 152, sivut 497-501, 1984

Merz: Merz E, Goldhofer W and Timor-Tritsch E , Ultrasound in Gynecology and Obstetrics, Textbook and Atlas, Georg Thieme Verlag , 1991

Päälaki-lantio-pituus (CRL-GA)

Hansmann: Hansmann, Hackeloer, Staudach and Wittman, Ultrasound Diagnosis in Obstetrics and Gynecology, Springer-Verlag, New York, 1986

ASUM: ASUM and Campbell Westerway S , Ultrasonic fetal Measurement Standards for an Australian Population, ASUM, 2003

CFEF: Crequat J, Duyme M and Brodaty G, Fetal growth charts by the French College of fetal ultrasonography and the Inserm U 155 , Biometry 2000, 28, sivut 435-455, 2000

Reisiluun pituus (FL-GA)

Hadlock: Hadlock F.P, Deter R.L, Harrist R.B. and Park S.K, Estimating fetal age: computer-assisted analysis of multiple fetal growth parameters, Radiology, 152, sivut 497-501, 1984

Jeanty: Ultrasonic Evaluation of Fetal Limb Growth, Jeanty et al., June 1982, Radiology 143: 751-754

Merz: Merz E, Goldhofer W and Timor-Tritsch E , Ultrasound in Gynecology and Obstetrics, Textbook and Atlas, Georg Thieme Verlag , 1991

Pään ympärysmitta (HC-GA)

ASUM: ASUM and Campbell Westerway S , Ultrasonic fetal Measurement Standards for an Australian Population, ASUM, 2003

CFEF: Crequat J, Duyme M and Brodaty G, Fetal growth charts by the French College of fetal ultrasonography and the Inserm U 155 , Biometry 2000, 28, sivut 435-455, 2000

Hadlock: Hadlock F.P, Deter R.L, Harrist R.B. and Park S.K, Estimating fetal age: computer-assisted analysis of multiple fetal growth parameters, Radiology, 152, sivut 497-501, 1984

Jeanty: Jeanty P and Romero R, Obstetrical Ultrasound, McGraw-Hill, 1984

Merz: Merz E, Goldhofer W and Timor-Tritsch E , Ultrasound in Gynecology and Obstetrics, Textbook and Atlas, Georg Thieme Verlag , 1991

Olkaluun pituus (HL-GA)

ASUM: ASUM and Campbell Westerway S , Ultrasonic fetal Measurement Standards for an Australian Population, ASUM, 2003

Jeanty: Ultrasonic Evaluation of Fetal Limb Growth, Jeanty et al., June 1982, Radiology 143: 751-754

Niskakyhmy-otsa-halkaisija (OFD-GA)

ASUM: ASUM and Campbell Westerway S , Ultrasonic fetal Measurement Standards for an Australian Population, ASUM, 2003

Transabdominaalihalkaisija (TAD-GA)

CFEF: Crequat J, Duyme M and Brodaty G, Fetal growth charts by the French College of fetal ultrasonography and the Inserm U 155 , Biometry 2000, 28, sivut 35-455, 2000

Sääriluu (TIB-GA)

Jeanty: Ultrasonic Evaluation of Fetal Limb Growth, Jeanty et al., June 1982, Radiology 143: 751-754

Sikiöiän yhtälöt ja taulukot

Vatsan ympärysmitta (GA-AC)

ASUM: ASUM and Campbell Westerway S , Ultrasonic fetal Measurement Standards for an Australian Population, ASUM, 2003

CFEF: Crequat J, Duyme M and Brodaty G, Fetal growth charts by the French College of fetal ultrasonography and the Inserm U 155 , Biometry 2000, 28, sivut 435-455, 2000

Hadlock: Hadlock F.P, Deter R.L, Harrist R.B. and Park S.K, Estimating fetal age: computer-assisted analysis of multiple fetal growth parameters, Radiology, 152, sivut 497-501, 1984

Hansmann: Hansmann, Hackeloer, Staudach and Wittman, Ultrasound Diagnosis in Obstetrics and Gynecology, Springer-Verlag, New York, 1986

Merz: Merz E, Goldhofer W and Timor-Tritsch E , Ultrasound in Gynecology and Obstetrics, Textbook and Atlas, Georg Thieme Verlag , 1991

Biparietaalinen halkaisija (GA-BPD)

ASUM: ASUM and Campbell Westerway S , Ultrasonic fetal Measurement Standards for an Australian Population, ASUM, 2003

CFEF: Crequat J, Duyme M and Brodaty G, Fetal growth charts by the French College of fetal ultrasonography and the Inserm U 155 , Biometry 2000, 28, sivut 435-455, 2000

Hadlock: Hadlock F.P, Deter R.L, Harrist R.B. and Park S.K, Estimating fetal age: computer-assisted analysis of multiple fetal growth parameters, Radiology, 152, sivut 497-501, 1984

Hansmann: Hansmann, Hackeloer, Staudach and Wittman, Ultrasound Diagnosis in Obstetrics and Gynecology, Springer-Verlag, New York, 1986

Merz: Merz E, Goldhofer W and Timor-Tritsch E , Ultrasound in Gynecology and Obstetrics, Textbook and Atlas, Georg Thieme Verlag , 1991

Päälaki-lantio-pituus (GA-CRL)

ASUM: ASUM and Campbell Westerway S , Ultrasonic fetal Measurement Standards for an Australian Population, ASUM, 2003

Hansmann: Hansmann, Hackeloer, Staudach and Wittman, Ultrasound Diagnosis in Obstetrics and Gynecology, Springer-Verlag, New York, 1986

Reisiluun pituus (GA-FL)

ASUM: ASUM and Campbell Westerway S , Ultrasonic fetal Measurement Standards for an Australian Population, ASUM, 2003

CFEF: Crequat J, Duyme M and Brodaty G, Fetal growth charts by the French College of fetal ultrasonography and the Inserm U 155 , Biometry 2000, 28, sivut 435-455, 2000

Chitty: Altman D.G and Chitty L.S, New charts for ultrasound dating of pregnancy, Ultrasound Obstet. Gynecol, Vol 10, sivut 174-191, 1997

Hadlock: Hadlock F.P, Deter R.L, Harrist R.B. and Park S.K, Estimating fetal age: computer-assisted analysis of multiple fetal growth parameters, Radiology, 152, sivut 497-501, 1984

Hansmann: Hansmann, Hackeloer, Staudach and Wittman, Ultrasound Diagnosis in Obstetrics and Gynecology, Springer-Verlag, New York, 1986

Jeanty: Ultrasonic Evaluation of Fetal Limb Growth, Jeanty et al., June 1982, Radiology 143: 751-754

Merz: Merz E, Goldhofer W and Timor-Tritsch E , Ultrasound in Gynecology and Obstetrics, Textbook and Atlas, Georg Thieme Verlag , 1991

Raskauspussi (GA-GS)

Daya: Daya S, Woods S, Ward S, Lappalainen R and Caco R, Early pregnancy assessment with transvaginal ultrasound scanning, CMAJ, Vol 144(4), sivut 441-446, 1991

Pään ympärysmitta (GA-HC)

ASUM: ASUM and Campbell Westerway S , Ultrasonic fetal Measurement Standards for an Australian Population, ASUM, 2003

CFEF: Crequat J, Duyme M and Brodaty G, Fetal growth charts by the French College of fetal ultrasonography and the Inserm U 155 , Biometry 2000, 28, sivut 435-455, 2000

Chitty: Altman D.G and Chitty L.S, New charts for ultrasound dating of pregnancy, Ultrasound Obstet. Gynecol, Vol 10, sivut 174-191, 1997

Hadlock: Hadlock F.P, Deter R.L, Harrist R.B. and Park S.K, Estimating fetal age: computer-assisted analysis of multiple fetal growth parameters, Radiology, 152, sivut 497-501, 1984

Hansmann: Hansmann, Hackeloer, Staudach and Wittman, Ultrasound Diagnosis in Obstetrics and Gynecology, Springer-Verlag, New York, 1986

Jeanty: Jeanty P and Romero R, Obstetrical Ultrasound, McGraw-Hill, 1984

Merz: Merz E, Goldhofer W and Timor-Tritsch E , Ultrasound in Gynecology and Obstetrics, Textbook and Atlas, Georg Thieme Verlag , 1991

Reisiluun pituus (GA-HL)

ASUM: ASUM and Campbell Westerway S , Ultrasonic fetal Measurement Standards for an Australian Population, ASUM, 2003

Jeanty: Ultrasonic Evaluation of Fetal Limb Growth, Jeanty et al., June 1982, Radiology 143: 751-754

Niskakyhmy-otsa-halkaisija (GA-OFD)

ASUM: ASUM and Campbell Westerway S , Ultrasonic fetal Measurement Standards for an Australian Population, ASUM, 2003

Hansmann: Hansmann, Hackeloer, Staudach and Wittman, Ultrasound Diagnosis in Obstetrics and Gynecology, Springer-Verlag, New York, 1986

Transabdominaalihalkaisija (GA-TAD)

CFEF: Crequat J, Duyme M and Brodaty G, Fetal growth charts by the French College of fetal ultrasonography and the Inserm U 155 , Biometry 2000, 28, sivut 435-455, 2000

Sääriluu (GA-TIB)

Jeanty: Ultrasonic Evaluation of Fetal Limb Growth, Jeanty et al., June 1982, Radiology 143: 751-754

Kyynäriluu (GA-ULNA)

Jeanty: Ultrasonic Evaluation of Fetal Limb Growth, Jeanty et al., June 1982, Radiology 143: 751-754

Arvioidut sikiön painon yhtälöt ja taulukot

Sikiöikä (EFW-GA)

CFEF: Courbe d'estimation de poids foetal 2014 par le CFEF - Janvier 2015 - Massoud M., Duyme M., Fontanges M., Collège Français d'Echographie Foetale (CFEF), Combourieu D. - Journal de Gynécologie Obstétrique et Biologie de la Reproduction - Accepté le 15 janvier 2015

Doubilet: J Ultrasound Med. 1997 Apr

Hadlock: Hadlock FP1, Harrist RB, Martinez-Poyer J, In utero analysis of fetal growth: a sonographic weight standard, Radiology. 1991 Oct, 181(1):129-33.

Oken (kaikki): BMC Pediatr. 2003, 3:6. Julkaistu verkossa 8.7.2003: doi:10.1186/1471-2431-3-3 A nearly continuous measure of birth weight for gestational age using a United States national reference Emily Oken, Ken P Kleinman, Janet Rich-Edwards, and Matthew W Gillman

Oken (naiset): BMC Pediatr. 2003, 3:6. Julkaistu verkossa 8.7.2003: doi:10.1186/1471-2431-3-6 A nearly continuous measure of birth weight for gestational age using a United States national reference Emily Oken, Ken P Kleinman, Janet Rich-Edwards, and Matthew W Gillman

Oken (miehet): BMC Pediatr. 2003, 3:6. Julkaistu verkossa 8.7.2003: doi:10.1186/1471-2431-3-6 A nearly continuous measure of birth weight

for gestational age using a United States national reference Emily Oken, Ken P Kleinman, Janet Rich-Edwards, and Matthew W Gillman

Vatsan ympärysmitta ja biparietaalihalkaisija (EFW-AC, BPD)

Hadlock: Hadlock F.P, Harrist R.B, Carpenter R.J, Deter R.L and Park S.K, Sonographic estimation of fetal weight. The value of femur length in addition to head and abdomen measurements, Radiology, 150, sivut 535-540, 1984

Merz: Merz E, Goldhofer W and Timor-Tritsch E , Ultrasound in Gynecology and Obstetrics, Textbook and Atlas, Georg Thieme Verlag , 1991

Vatsan ympärysmitta, biparietaalinen halkaisija ja reisiluun pituus (EFW-AC, BPD, FL)

Hadlock: Hadlock F.P, Harrist R.B, Sharman R.S, Deter R.L, Park S.K, Estimation of fetal weight with the use of head, body, and femur measurements--a prospective study, Am.J.Obstet.Gynecol., 151, sivut 333-337, 1985

Vatsan ympärysmitta, biparietaalihalkaisija, reisiluun pituus ja pään ympärysmitta (EFW- AC, BPD, FL, HC)

Hadlock: Hadlock F.P, Harrist R.B, Sharman R.S, Deter R.L, Park S.K, Estimation of fetal weight with the use of head, body, and femur measurements--a prospective study, Am.J.Obstet.Gynecol., 151, sivut 333-337, 1985

Vatsan ympärysmitta ja reisiluun pituus (EFW-AC, FL)

Hadlock: Hadlock F.P, Harrist R.B, Sharman R.S, Deter R.L, Park S.K, Estimation of fetal weight with the use of head, body, and femur measurements--a prospective study, Am.J.Obstet.Gynecol., 151, sivut 333-337, 1985

Vatsan ympärysmitta, reisiluun pituus ja pään ympärysmitta (EFW-AC, FL, HC)

Hadlock: Hadlock F.P, Harrist R.B, Sharman R.S, Deter R.L, Park S.K, Estimation of fetal weight with the use of head, body, and femur measurements--a prospective study, Am.J.Obstet.Gynecol., 151, sivut 333-337, 1985

Vatsan ympärysmitta ja pään ympärysmitta (EFW-AC, HC)

Hadlock: Hadlock F.P, Harrist R.B, Carpenter R.J, Deter R.L and Park S.K, Sonographic estimation of fetal weight. The value of femur length in addition to head and abdomen measurements, Radiology, 150, sivut 535-540, 1984

Biparietaalinen läpimitta ja poikittainen rintakehän halkaisija (EFW-BPD, TTD)

Hansmann: Hansmann, Hackeloer, Staudach and Wittman, Ultrasound Diagnosis in Obstetrics and Gynecology, Springer-Verlag, New York, 1986



SuperSonic Imagine, S.A.

Les Jardins de la Duranne - Bât. E et F
510 rue René Descartes
F - 13857 Aix-en-Provence, Cedex - France

Telephone: +33 (0)442 99 24 32
Email: contactsFR@supersonicimagine.fr

